

LA VOISIE
ELEMENTO
DE QUIMIC

2

1
4111

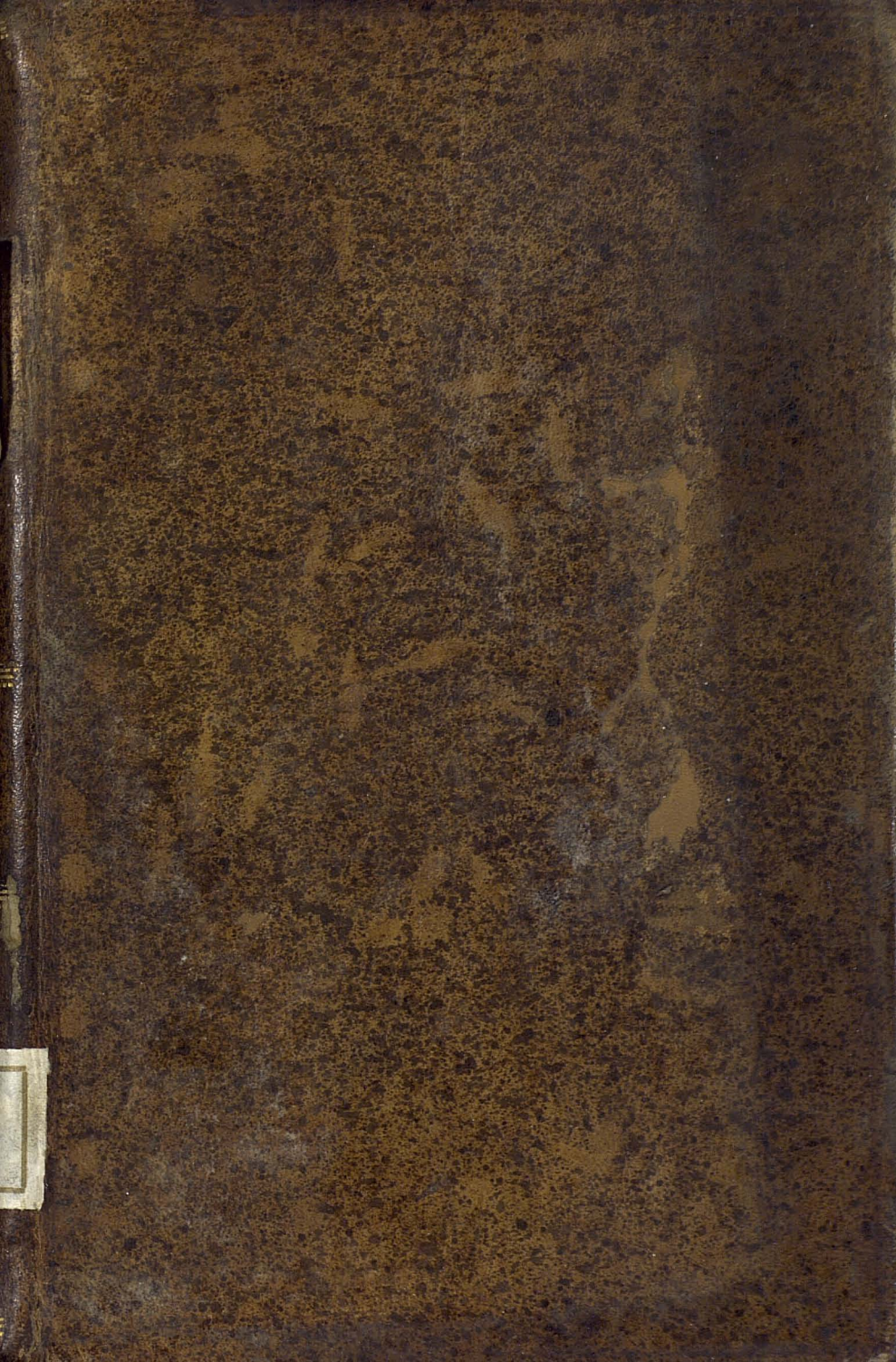

1
4111

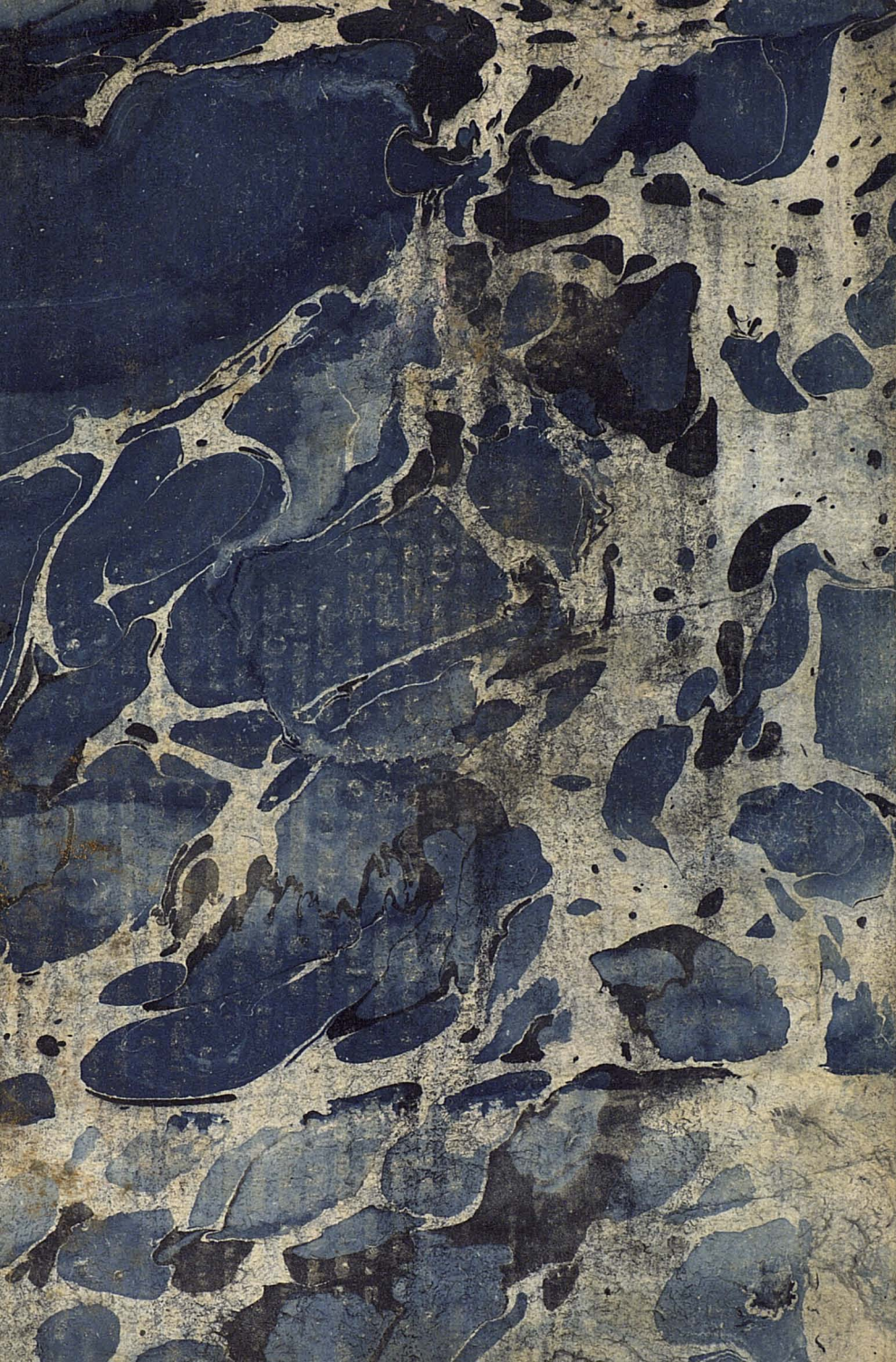

TRATADO ELEMENTAL DE QUÍMICA,

PRESENTADO BAXO NUEVO ÓRDEN

Y CONFORME A LOS DESCUBRIMIENTOS MODERNOS;

CON LÁMINAS:

Por Mr. Lavoisier, de la Academia de las Ciencias, y de las Sociedades de Medicina y Agricultura de Paris, de las de Orleans y de Londres, del Instituto de Bolonia, de las Sociedades Helvética de Basilea, Filadelfia, Harlem, Manchester, Padua, &c.

TRADUCIDO AL CASTELLANO

Por D. Juan Manuel Munarriz, Capitan del Real Cuerpo de Artillería, y Profesor de Matemáticas en su Academia, Vice-Secretario, y Bibliotecario de la Real Sociedad económica de los Amigos del Pais de Segovia y su Provincia.

TOMO II.

CON SUPERIOR PERMISO.

MADRID EN LA IMPRENTA REAL.

POR D. PEDRO JULIAN PEREYRA, IMPRESOR DE CÁMARA DE S. M.

AÑO DE 1798.

Véndese en la Librería de Gomez calle de las Carretas.

INDICE

DEL TOMO SEGUNDO.

PARTE TERCERA.

<i>Descripcion de los aparatos y de las operaciones</i> <i>manuales de la Química,</i>	Pág. 1
<i>Introduccion,</i>	<i>ibid.</i>
CAP. I. <i>De los instrumentos propios para deter-</i> <i>minar el peso absoluto y específico de los cuerpos</i> <i>sólidos y líquidos,</i>	4
CAP. II. <i>De la gasometría, ó de la medida del</i> <i>peso y volumen de las sustancias aeriformes,</i>	15
§. I. <i>Descripcion de los aparatos pneumato-quími-</i> <i>cos,</i>	<i>ibid.</i>
§. II. <i>Del gasómetro,</i>	18
§. III. <i>De algunos otros medios de medir el vo-</i> <i>lumen de los gases,</i>	27
§. IV. <i>Del modo de separar unas de otras las di-</i> <i>ferentes especies de gases,</i>	31
§. V. <i>De las correcciones que deben hacerse en el</i> <i>volumen de los gases obtenidos en los experi-</i> <i>mentos, por razon de la presion de la atmós-</i> <i>fera,</i>	34
§. VI. <i>De las correcciones relativas á los diferen-</i> <i>tes grados del termómetro,</i>	40
§. VII. <i>Modelo del cálculo para las correcciones rela-</i> <i>tivas al grado de presion y de temperatura,</i>	42
§. VIII. <i>Del modo de medir el peso absoluto de los</i> <i>diferentes gases,</i>	45
CAP. III. <i>De los aparatos relativos á la medida</i> <i>del calórico,</i>	47
<i>Descripcion del calorímetro,</i>	<i>ibid.</i>
CAP. IV. <i>De las operaciones puramente mecánicas,</i> <i>cuyo objeto es dividir los cuerpos,</i>	58

§. I. De la trituracion, de la porfirizacion ó levigacion y de la pulverizacion,	<i>ibid.</i>
§. II. De la tamizacion y de la locion,	62
§. III. De la filtracion,	65
§. IV. De la decantacion,	69
CAP. V. De los medios que emplea la Química para separar las moléculas de los cuerpos sin descomponerlas, y recíprocamente para reunir- las,	71
§. I. De la solucion de las sales,	72
§. II. De la lexiacion,	76
§. III. De la evaporacion,	78
§. IV. De la cristalización,	81
§. V. De la destilacion simple,	86
§. VI. De la sublimacion,	90
CAP. VI. De las destilaciones pneumato-químicas, de las disoluciones metálicas, y de algunas otras operaciones que piden aparatos muy complicados,	91
§. I. De las destilaciones compuestas, y de las destilaciones pneumato-químicas,	<i>ibid.</i>
§. II. De las disoluciones metálicas,	97
§. III. De los aparatos relativos á las fermentaciones vinosa y pútrida,	100
§. IV. Aparato particular para la descomposicion del agua,	102
§. V. De la preparacion y uso de los lodos ó betunes,	105
CAP. VII. De las operaciones relativas á la combustion propiamente dicha, y de la detonacion,	112
§. I. De la combustion del fósforo y del carbon,	115
§. II. De la combustion de los aceytes,	123
§. III. De la combustion del espíritu de vino ó al- kool,	129

§. IV. De la combustion del éter,	131
§. V. De la combustion del gas hidrógeno y de la formacion del agua,	133
§. VI. De la oxidacion de los metales,	138
§. VII. De la detonacion,	146
CAP. VIII. De los instrumentos necesarios para operar sobre los cuerpos á temperaturas muy elevadas,	153
§. I. De la fusion,	ibid.
§. II. De los hornos,	155
§. III. De los medios de aumentar considerablemente la accion del fuego, substituyendo el gas oxígeno al ayre atmosférico,	166
Tablas para el uso de los Químicos,	171

TRATADO ELEMENTAL DE QUÍMICA.

PARTE TERCERA.

DESCRIPCION DE LOS APARATOS Y DE LAS OPERACIONES MANUALES DE LA QUÍMICA

INTRODUCCION.

De intento no me he extendido mas sobre las operaciones manuales de la Química en las dos primeras partes de este tratado , porque he conocido por mi propia experiencia , que en una obra de raciocinio no debian entrar descripciones demasiadamente largas , pormenores de las operaciones y explicaciones de láminas , todo lo qual no sirve sino para interrumpir el encadenamiento de las ideas , y hacer fastidiosa y dificil la lectura de ella.

Si me hubiese contentado por otra parte con las simples descripciones que he dado hasta aquí, los principiantes no podrian adquirir sino ideas muy vagas de la Química práctica. Unas operaciones imposibles de repetir no les podrian inspirar ni confianza ni interes : tambien les faltaba el recurso de hallar en otras obras con que suplir lo que faltase en esta ; porque ademas de no haber ninguna en que se hallen descriptos con bastante extension los experimentos modernos , les hubiera

sido imposible recurrir á otros escritos en donde las ideas no se presentan con el mismo orden ni lenguaje, de suerte que no hubiera conseguido el fin de utilidad que me he propuesto.

En atencion á esto, he resuelto reservar para esta tercera parte la descripcion sumaria de todos los aparatos y operaciones manuales, que tienen relacion con la Química elemental. He preferido colocar este tratado particular al fin de esta obra; porque poniéndole al principio, era preciso suponer unos conocimientos que no pueden tener los principiantes hasta que no hayan leído la obra entera. Toda esta tercera parte debe considerarse en cierto modo como la explicacion de las figuras, que se suele poner al fin de las Memorias, para no interrumpir el texto con descripciones muy extensas.

No obstante el cuidado que he tenido en hacer clara y metódica esta tercera parte de mi trabajo, y no omitir la descripcion de ningun aparato esencial, estoy bien lejos de pretender, que los que quieran tomar conocimientos exáctos en la Química, no tengan que seguir cursos, freqüentar laboratorios, y familiarizarse con los instrumentos que en ellos se usan. *Nihil est in intellectu quod non prius fuerit in sensu*: verdad grande é importante, que no deben olvidar jamas así los que aprenden como los que enseñan, y que el célebre Rouelle habia hecho grabar en gruesos caracteres en el parage mas visible de su laboratorio.

Las operaciones químicas se dividen naturalmente en muchas clases, segun el objeto á que se dirigen: las unas pueden considerarse como puramente mecánicas; como son la determinacion del peso de los cuerpos, la medida de su volúmen, la trituracion, porfirizacion, tamizacion, locion y

filtración : las otras son operaciones verdaderamente químicas , porque se emplean en ellas fuerzas y agentes químicos ; como la disolucion , la fusion , &c. En fin las unas tienen por objeto separar los principios de los cuerpos , las otras el reunirlos : muchas veces tienen este doble objeto , y á veces en una misma operacion , como por exemplo en la combustion , se opera al mismo tiempo la descomposicion y recomposicion.

Pero sin abrazar en particular ninguna de estas divisiones , á las que seria dificil sujetarse , á lo menos con rigor , voy á presentar el pormenor de las operaciones químicas en aquel órden que me ha parecido mas á propósito para facilitar su inteligencia. Me detendré particularmente en los aparatos relativos á la Química moderna , porque son todavia poco conocidos de los que hacen un estudio particular de esta ciencia , y aun de muchos de los que la profesan.

CAPITULO PRIMERO.

De los instrumentos propios para determinar el peso absoluto y específico de los cuerpos sólidos y líquidos.

No se conoce hasta ahora mejor medio para determinar las cantidades de las materias que se emplean en las operaciones químicas, y que se obtienen por el resultado de los experimentos, que el ponerlas en equilibrio con otros cuerpos, que se ha convenido el tomar por término de comparación. Por exemplo, quando queremos ligar doce libras de plomo con seis de estaño, buscamos una palanca de hierro bastante fuerte para que no se doble: la suspendemos por medio, de modo que sus dos brazos esten perfectamente iguales, ponemos en uno de sus extremos un peso de doce libras, y del otro colgamos plomo hasta que quede en equilibrio, es decir, hasta que la palanca quede perfectamente horizontal. Despues que hemos hecho esto con el plomo, hacemos lo mismo con el estaño, y se usa del mismo método con todas las sustancias cuya cantidad se quiere determinar. Esta operacion se llama *pesar*; y el instrumento con que se pesa, *peso*. Se compone principalmente, como todos saben, de un astil, dos balanzas y un fiel.

En órden á la eleccion de pesos y á la cantidad de materia que debe componer una unidad, por exemplo una libra, es una cosa absolutamente arbitraria: así vemos que la libra se diferencia de un reyno á otro, de una provincia, y aun de una ciudad á otra. Las sociedades no tienen tampoco

otro medio para conservar la unidad que han escogido, y para impedir que no se varie, y no se altere por el curso de los tiempos, sino formando lo que llaman padrones, que se depositan y tienen con cuidado en los archivos de las casas consistoriales de las jurisdicciones ó cabezas de partido.

Sin duda que no es indiferente para el comercio y usos de la sociedad el servirse de una ú otra libra, en atencion á que la cantidad absoluta de materia no es la misma, y aun las diferencias son muy considerables. Pero no les sucede así ni á los Físicos, ni á los Químicos, pues en la mayor parte de los experimentos importa muy poco que hayan empleado la cantidad A ó la cantidad B de materia, con tal que expresen con claridad los productos que han obtenido de la una ó de la otra de estas cantidades en fracciones de un uso cómodo, y que reunidas todas hagan un producto igual al todo. En este supuesto, he creido que mientras los hombres reunidos en sociedad se convengan en adoptar un solo peso y una sola medida, podrian los Químicos de todo el mundo servirse sin inconveniente de la libra de su pais, sea la que fuese, con tal que en lugar de dividirla en fracciones arbitrarias, como lo han hecho hasta aquí, se conviniesen en dividirla en décimos, centésimos, milésimos, &c. esto es, en fracciones decimales de libra. De este modo se entenderian en todos los paises y en todas las lenguas: es cierto que no se supiera con seguridad la cantidad absoluta de materia que se hubiese empleado en un experimento; pero se conoceria sin dificultad, y sin servirse de cálculo, la relacion de los productos entre sí: estas relaciones serian unas mismas para todos los sabios del mundo, y se tendria

verdaderamente para este objeto un language universal.

Movido de estas consideraciones formé desde los principios el proyecto de hacer dividir la libra, peso de marco, en fracciones decimales; pero hasta poco ha no he llegado á conseguirlo. Mr. Fourché, fabricante de pesos, y sucesor de Mr. Chemin, calle de la Ferroneria en Paris, ha desempeñado este punto con mucha inteligencia y exâctitud; y aconsejo á todos los que se dedican al arte de hacer experimentos, adquieran semejantes divisiones de la libra: por poco uso que tengan en el cálculo de las decimales, les causará admiracion al ver la sencillez y facilidad que esta division les proporcionará en todas sus operaciones. En una Memoria que destino para la Academia, expondré por menor las precauciones y atenciones que pide esta division de la libra.

Mientras que se adopta este método por todos los sabios, tenemos un medio sencillo, que si no conduce al mismo fin, á lo menos se acerca á él, y simplifica los cálculos: se reduce á convertir las onzas, ochavas y granos de cada peso en fracciones decimales de libra; y para disminuir el trabajo que este cálculo podrá acarrear, he formado una tabla que se hallará al fin de esta tercera parte, en la que estan hechos estos cálculos, ó reducidos á adiciones sencillas: he aquí el modo de servirse de ella.

Supongo que se han empleado en un experimento 4 libras de sustancias, y que por el resultado de la operacion se han obtenido quatro productos diferentes A, B, C, D, cuyos pesos son los siguientes:

	libr.	onz.	och.	gran.
Producto A	2	5	3	63
Producto B	1	2	7	15
Producto C	..	3	1	37
Producto D	..	4	3	29
Total	4

Por medio de la tabla se transformarán estas fracciones vulgares en fracciones decimales del modo siguiente:

Para el producto A.

Fracciones vulgares.				Fracciones decimales correspondientes.	
libr.	onz.	och.	gran.		libr.
2	==	2,00000000
	5	==	0,31250000
		3	..	==	0,0234375
			63	==	0,0068359
Total	2	5	3	63	== 2,3427734

Para el producto B.

libr.	onz.	och.	gran.		libr.
1	==	1,00000000
	2	==	0,12500000
		7	..	==	0,0546875
			15	==	0,0016276
Total	1	2	7	15	== 1,1813151

Para el producto C.

Fracciones vulgares.				Fracciones decimales correspondientes.		
onz.	och.	gran.		libr.		
3	≡	0,1875000		
		1	≡	0,0078125		
		37	≡	0,0040148		
Total	..	3	1	37	≡	0,1993273

Para el producto D.

onz.	och.	gran.		libr.		
4	≡	0,2500000		
		3	≡	0,0234375		
		29	≡	0,0031467		
Total	..	4	3	29	≡	0,2765842

Recapitulando estos resultados, se tendrá en fracciones decimales :

Para el producto A	2,3427734
Para el producto B	1,1813151
Para el producto C	0,1993273
Para el producto D	0,2765842
Total	4,0000000

Expresados de este modo los productos en fracciones decimales, pueden admitir toda especie de reduccion y de cálculo, sin tener que reducir continuamente á granos los números con que se quiere operar, y volver á reducir despues estos

mismos números á libras , onzas y ochavas.

Y como la basa de todo lo útil y exácto que se puede hacer en la Quimica depende de la determinacion del peso de las sustancias y de los productos , antes y despues del experimento , conviene poner en ello toda la exáctitud posible. Lo primero que debe hacerse para desempeñar este objeto , es tener buenos instrumentos : tres pesos exáctos son indispensables para trabajar con comodidad ; y uno de ellos debe ser de bastante resistencia para pesar desde 15 hasta 20 libras. Sucede con frecuencia en los experimentos químicos tener que determinar con la diferencia de medio grano, ó uno á lo mas , la tara y el peso de vasijas muy grandes y aparatos muy pesados. Para llegar á este grado de precision , son necesarios pesos contruidos por un artista hábil , y con precauciones particulares : sobre todo es necesario no servirse jamas de ellos en un laboratorio , donde se llenarian infaliblemente de orin , y se echarian á perder : deben tenerse en un gabinete separado , en donde nunca entren ácidos. Los que yo uso son de Mr. Fortin : sus astiles tienen tres pies de largo , y reunen en sí todas las seguridades y comodidades apetecibles. Creo , que á excepcion de los de Ramsden , no haya otros que se los pueda comparar por la exáctitud y precision. Ademas de este peso grande tengo otros dos , que tambien estan fuera del laboratorio : el uno sirve para pesar hasta 18 ó 20 onzas , con la precision de una décima parte de grano : con el tercero se pesa hasta una ochava , y señala muy bien hasta $\frac{1}{512}$ de grano.

En una Memoria particular que presentaré á la Academia , daré la descripcion por menor de estos tres pesos.

Estos instrumentos, que no deben usarse sino para los experimentos de indagacion, no excusan el tener otros mas ordinarios para los usos diarios del laboratorio. Se necesita continuamente de un peso grande de hierro dado de barniz negro, con el que se puedan pesar barreños llenos de líquidos, y cantidades de agua de 40 á 50 libras, con diferencia de un adarme: otro con que se pueda pesar hasta 8 ó 10, con diferencia de 12 á 15 granos; en fin, otro peso pequeño, con el que pueda pesarse cerca de una libra con la diferencia de un grano.

Pero no basta tener excelentes pesos: es menester conocerlos, haberlos observado bien, y saber servirse de ellos, lo que no se consigue sino con mucho uso y atencion. Es muy importante sobre todo verificar muchas veces las pesas que se usan; pues las que se compran en el comercio, como que se arreglaron con pesos, que no son extremadamente sensibles, no se hallan del todo exáctas, quando se prueban en pesos tan perfectos como los que acabo de citar.

Seria un medio excelente para evitar errores en los pesos pesar dos veces las cosas, usando una vez de fracciones comunes, y otra de fracciones decimales. Tales son los medios que han parecido mas á propósito hasta aquí para determinar las cantidades de las sustancias empleadas en los experimentos; es decir, sirviéndome de la expresion mas comun, para determinar el peso ó gravedad absoluta de los cuerpos. Pero aunque adopto esta expresion, no puedo menos de observar, que tomada con todo rigor, no es absolutamente exácta. Es cierto que rigurosamente hablando no conocemos ni podemos conocer sino pesos relativos;

qué no los podemos expresar sino partiendo de una unidad convencional: por consiguiente diríamos con mas propiedad, que no tenemos medida alguna del peso absoluto de los cuerpos.

Pasemos ahora á lo que pertenece al peso ó gravedad específica. Denotase baxo este nombre la gravedad absoluta de los cuerpos dividida por su volúmen, ó lo que es lo mismo, el peso que tiene un volúmen determinado de un cuerpo. Generalmente se ha elegido para esto la gravedad del agua como la unidad que expresa este género de gravedad. Así quando se habla del peso específico del oro, se dice que es diez y nueve veces tan pesado como el agua: que el ácido sulfúrico concentrado es dos veces tan pesado como el agua, y así de los demas cuerpos.

Es tanto mas cómodo el tomar así la gravedad del agua por unidad, como que casi siempre se pesan en ella los cuerpos, cuya gravedad específica se quiere determinar. Por exemplo, si se propone reconocer la gravedad específica de un pedazo de oro puro comprimido á martillazos; y si este pedazo de oro pesa en el ayre 8 onzas, 4 ochavas y dos granos y medio, como el que probó Mr. Brisson, pag. 5 de su Tratado de la Gravedad específica, se suspende este oro de un alambre muy fino pero de bastante resistencia para sostenerle sin romperse: se ata este hilo debaxo del platillo de un peso hidrostático, y se pesa el oro metido enteramente en una vasija llena de agua. El pedazo de oro de Mr. Brisson perdió 3 ochavas y 37 granos en este experimento. Es evidente que el peso que pierde un cuerpo, quando se le pesa en el agua, no es sino el peso del volúmen de agua, que el mismo cuerpo desaloja, ó

lo que es lo mismo, un peso de agua igual á su volúmen: de donde se puede concluir que á volúmenes iguales el oro pesa 4898 granos y medio, y el agua 253: lo que indica que el peso específico del oro es el de 193617, suponiendo 10000 el del agua. Del mismo modo se puede operar con todas las sustancias sólidas.

Rara vez sucede en la Química tener que determinar la gravedad específica de los cuerpos sólidos, á menos que no se trabaje sobre las aligaciones, ó sobre los vidrios metálicos; pero al contrario se necesita á cada paso conocer el peso específico de los fluidos, porque muchas veces este es el único medio para juzgar de su grado de pureza y concentracion.

Se puede conseguir igualmente este último objeto con mucha precision por medio del peso hidrostático, pesando sucesivamente un cuerpo sólido, por exemplo, una bola de cristal de roca suspendida de un hilo de oro muy delgado en el ayre y en el fluido, cuyo peso específico se quiere determinar. El peso que pierde la bola metida en el fluido, es el de un volúmen igual de este fluido. Repitiendo sucesivamente esta operacion en el agua y en varios fluidos, se puede inferir por un cálculo muy sencillo, su relacion de peso específico, ya sea entre sí, ya con el agua. Pero este medio no seria aun bastante exácto, ó á lo menos seria muy embarazoso respecto á los líquidos, cuyo peso específico difiere poco de el del agua, como por exemplo, las aguas minerales, y generalmente todas aquellas que estan muy poco cargadas de sales.

En algunos trabajos que he emprendido sobre este objeto, y que hasta ahora no he publicado,

me he servido con ventaja de pesalicores muy sensibles, y de los que voy á dar una idea. Consisten estos en un cilindro hueco *A b c f*, lámina VII, fig. 6, de laton, y aun mejor de plata, lastrado por abaxo en *b c f* con estaño. Este pesalicor se representa nadando en un baso *l m n o* lleno de agua. A la parte superior del cilindro se ajusta un alambre ó aguja de plata, cuyo diámetro es de $\frac{3}{8}$ de línea á lo mas, y sobre él un platillo *d* para ponerse en él las pesas. En esta aguja se hace una señal *g*, cuyo uso se va á explicar. Se puede construir este instrumento de diferentes dimensiones; pero para que sea bastante exácto, es necesario que desaloje quatro libras de agua á lo menos. El peso del estaño con que está lastrado este instrumento debe ser tal, que esté casi en equilibrio en el agua destilada, y que para hacerle entrar hasta la señal *g*, no sea necesario añadirle mas que media ó una ochava á lo mas.

Lo primero que se hace es determinar con mucha exáctitud el peso de este instrumento, y las ochavas ó granos con que es necesario cargarle en el agua destilada á una temperatura dada para hacerle entrar hasta la señal *g*. Se executa la misma operacion en todas las aguas, cuyo peso específico se quiere conocer, y las diferencias se reducen luego por el cálculo á un pie cúbico, á una media azumbre, ó á una libra, ó bien á fracciones decimales. Este método, junto con algunos experimentos hechos con los reactivos, es uno de los mas seguros para determinar la calidad de las aguas, y se perciben en él diferencias, que no se hubieran advertido en las análisis químicas mas exáctas. Algun dia describiré con toda extension el resultado de un gran trabajo que he hecho sobre este objeto.

Los pesalicores metálicos no pueden servir sino para determinar el peso específico de las aguas que no contienen mas que sales neutras ó sustancias alcalinas: tambien se pueden construir otros lastrados para el espíritu de vino y licores espirituosos. Pero siempre que se haya de determinar el peso específico de los ácidos, es preciso emplear pesalicores de vidrio. Se toma entonces un cilindro hueco de vidrio *abc*, lámina VII, fig. 14, cerrado herméticamente con la lámpara de esmaltador en *bcf*: en la parte superior se suelda un tubo capilar *ad*, que remata en un platillo *d*. Se lastra este instrumento con una cantidad mas ó menos grande de mercurio, segun la gravedad específica de los licores que se quieren examinar. En el tubo *ad*, que sirve de cuello á este instrumento, se puede meter una tira de papel con varias divisiones, y aunque estas no corresponden á las mismas fracciones de grano en licores de diferente gravedad específica, sin embargo son cómodas para las valuaciones.

No me extenderé mas sobre los medios de determinar, así el peso absoluto, como el específico de los sólidos y líquidos; porque los instrumentos que se usan para este género de experimentos son muy comunes, y se pueden adquirir con facilidad. Pero no sucede así con la medida de los gases: la mayor parte de los instrumentos de que me valgo, no se hallan en ninguna parte, ni estan descritos en ninguna obra, por lo que me ha parecido necesario dar una noticia mas extensa de ellos, como lo voy á hacer en el capítulo siguiente.

CAPITULO II.

De la gasometria , ó de la medida del peso y volúmen de las sustancias aeriformes.

§. I.

Descripcion de los aparatos pneumato-químicos.

Los Químicos Franceses han dado en estos últimos tiempos el nombre de *baño pneumato-químico* á un aparato igualmente ingenioso que sencillo , imaginado por Mr. Priestley , y que se ha hecho indispensable en todo laboratorio. Consiste en un cajon ó cubeta de madera mas ó menos grande , lámina V , figuras 1 y 2 , forrado de láminas de plomo ó de hojas de cobre estañado. La figura 1 representa este baño en perspectiva : se suponen algo elevados la parte de delante y uno de los lados en la fig. 2 , para que se conozca mejor el modo como está construido interiormente.

En todo aparato de esta especie se distingue la mesilla del baño ABCD , figuras 1 y 2 , y su suelo FGHI , fig. 2. El intervalo que hay entre estos dos planos es el baño propiamente tal , ó el foso del baño. En el es donde se llenan las campanas : despues se las vuelve , y se ponen sobre la mesilla ABCD : véase la campana F , lámina X : tambien se pueden distinguir los bordes del baño , y se da este nombre á todo lo que excede el nivel de la mesilla.

El agua del baño debe subir como cosa de pulgada ó pulgada y media sobre la mesilla ; y el

baño debe ser bien espacioso, para que haya á lo menos un pie de agua por todas partes. Esta cantidad es suficiente para los experimentos regulares; pero hay muchas circunstancias en que es cómodo, y aun indispensable el que tenga mas extension. Aconsejo pues á los que quieran trabajar con utilidad y de continuo en operaciones de Química, construyan bien grandes estos apatatos, si el sitio lo permitiese. El foso de mi baño principal contiene quatro pies cúbicos de agua, y la superficie de su mesilla es de catorce pies cuadrados; y á pesar de este tamaño, que al principio me pareció disforme, me suele faltar sitio muchas veces.

No basta tampoco en un laboratorio, donde se está trabajando continuamente, tener un solo aparato de estos, por grande que sea: es necesario tener otros mas pequeños, y aun portátiles, que se llevan donde es necesario, y cerca del horno en que se trabaja: solo así se pueden seguir muchos experimentos á la vez. Hay ademas operaciones que ensucian el agua del aparato, y que se necesitan hacer en un baño particular.

Es sin duda mas económico servirse de baños de madera con aros de hierro, y hechos simplemente de duelas, que de caxones de madera forrados de cobre ó de plomo. Así los usé en mis primeros experimentos; pero conocí bien pronto los inconvenientes á que estan sujetos. Si no se conserva siempre el agua al mismo nivel, se abren las juntas de las duelas á donde no llega el agua, y quando es necesario añadir agua, se sale por ellas, é inunda el suelo.

Las vasijas que se usan para recoger y contener los gases en este aparato son unas campanas de cristal A, fig. 9. Para transportarlas de un aparato á

otro , ó para guardarlas quando el baño está muy ocupado , se usa de una especie de platillos B C con un borde y dos asas D E para transportarlas.

Despues de haber hecho varias tentativas para ver qual era la materia mas á propósito para construir el aparato pneumato-químico de azogue , he preferido el mármol por ser una sustancia absolutamente impenetrable al mercurio , y no hay miedo, como en la madera , que las junturas se desunan, ó que el azogue se escape por algunas grietas , ni que se rompa , como sucede con el vidrio , la talavera y la porcelana.

Se escoge pues un pedazo de mármol B C D E, lám. V figuras 3 y 4, de dos pies de largo, de 15 á 18 pulgadas de ancho, y de 10 pulgadas de grueso. Se hace ahuecar hasta una profundidad *m n* fig. 5 de cerca de 4 pulgadas para formar el foso donde debe estar el mercurio ; y para que se puedan llenar con mas comodidad las vasijas, se hace una canal, IV figuras 3 4 y 5, de otras 4 pulgadas á lo menos de profundidad ; y como esta canal podria ser embarazosa en algunos experimentos, será bueno poderla tapar quando convenga, lo que se consigue con unas tablitas que entren en una muesca *x y* fig. 5. He hecho construir dos baños de mármol semejantes al que acabo de describir, pero de distintos tamaños: de este modo tengo siempre uno de los dos para guardar el azogue, y es el reservatorio mas seguro, y menos sujeto á accidentes.

Se puede maniobrar en el azogue con este aparato lo mismo que en el agua ; pero las campanas que se empleen es necesario que sean mas fuertes, y de un diámetro pequeño, ó usar de tubos de cristal acampanados, como el que está represen-

tado en la fig. 7, y que los fabricantes llaman eudiómetros. Véase colocada una de estas campanas **A** en su lugar correspondiente, fig. 5.

El aparato pneumato-químico de azogue es preciso para todas las operaciones en que se desprenden gases que puede absorber el agua; y esto sucede generalmente en todas las combustiones, á excepcion en la de los metales.

§. II.

Del gasómetro.

Doy el nombre de gasómetro á un instrumento que ideé é hice construir con la mira de que me sirviese de un fuelle que pudiese dar continua y uniformemente un corriente de gas oxígeno para los experimentos de fusion. Posteriormente hemos hecho Mr. Meusnier y yo algunas correcciones y adiciones importantes á este primer ensayo, con lo que lo hemos transformado en un instrumento, digamoslo así, universal, sin el qual apenas se podrá hacer ningun experimento exácto. El nombre solo de este instrumento indica desde luego que su objeto es la medida del volúmen de los gases. Consiste en un astil grande de peso de tres pies de largo DE lám. VIII fig. 1: en cada uno de sus extremos está sólidamente unido un arco de círculo tambien de hierro.

Este astil no descansa como en los pesos regulares, sino en un gozne cilíndrico de acero F fig. 9, que gira sobre dos rodillos movibles, con lo que se ha logrado disminuir considerablemente la resistencia que podía oponerse al libre movimiento de la máquina, pues el frotamiento de primera

especie se halla convertido en el de segunda. Estos rodillos son de latón y de mucho diámetro, y hemos tomado también la precaución de guarnecer los puntos sobre que rueda el eje ó quicio del astil con láminas de cristal de roca. Todo ello descansa sobre una columna sólida de madera *B C* fig. 1.

Del extremo *D* de uno de los brazos del astil pende un platillo de peso *P* para recibir las pesas, y una cadena chata se aplica á la circunferencia del arco *n D o* en un encaxe hecho al efecto. Del extremo *E* del otro brazo del astil ó palanca cuelga una cadena también chata *i k m*, la qual está construida de modo que no puede alargarse ni encogerse quando se la cargue. A esta cadena está bien unido un estribo de hierro de tres brazos, *ai ci hi*, que sostiene una campana grande ó vasija de cobre batido *A* de 18 pulgadas de diámetro y 20 de alto.

Toda la perspectiva de esta máquina está representada en la lám. VIII fig. 1; y su perfil cortado por un plano vertical en la lám. IX fig. 2 y 4 para ver el interior. Al rededor de la campana y por su parte inferior hay un borde que sobresale y forma un espacio dividido en varias caxitas 1, 2, 3, 4, &c. lám. IX fig. 2, para colocar en ellas unas pesas de plomo, representadas separadamente con los números 1, 2, 3. Sirven para aumentar el peso de la campana siempre que sea necesaria una presión considerable, como se verá en adelante, bien que estos casos son muy raros. La campana cilíndrica *A* está enteramente abierta por su fondo de lám. IX fig. 4, y cubierta por arriba con un sombrero de cobre *abc*, abierto en *bf*, y que se puede cerrar por medio de una llave *g*. Este som-

brero entra algunas pulgadas dentro del cilindro, como se ve en las figuras, á fin de que la campana no se sumerja enteramente en el agua. Si hubiera de volver á construir esta máquina haria que el sombrero fuese mas chato, de modo que casi no formase sino un plano.

Esta campana ó depósito se introduce en una vasija cilíndrica $L M N O$, lám. XIII fig. 1, igualmente de cobre, y lleno de agua.

En medio de él, lám. IX fig. 4, se elevan perpendicularmente dos cañones $st xy$, que se acercan un poco el uno al otro por su extremo superior ty : los cuales sobresalen algun tanto del nivel del borde superior LM de la vasija $L M N O$, y entran cerca de media pulgada en la capacidad cónica b , que conduce á la llave g , quando la campana $abcde$ toca el fondo NO .

La fig. 3 de la lám. IX representa el suelo del depósito $L M N O$: se ve en medio una especie de cazuelita esférica, sujeta y soldada por sus bordes á dicho suelo, que se puede considerar como el pabellon de un embudito vuelto al revés, al qual se ajustan en sx los cañones $stxy$ fig. 4. De este modo se comunican estos tubos con los $mm nn oo pp$, colocados horizontalmente sobre el suelo de la máquina fig 3, y todos quatro se reunen en el sombrero esférico sx .

De estos quatro cañones tres salen fuera de la vasija $L M N O$, lám. XIII fig. 1, y se les puede ver mejor en la lám. VIII, fig. 1: uno de ellos 1, 2, 3 se ajusta por 3 con la parte superior de una campana V por medio de la llave 4. Esta campana está colocada sobre la mesilla de un baño pequeño $G H I K$ forrado de plomo, cuya parte interior se ve representada en la lám. IX fig. 1.

El segundo cañon está aplicado contra la vasija LMNO desde 6 hasta 7, y continúa despues por los puntos 7, 8, 9, 10, hasta rematar en 11 debaxo de la campana V. El primero de estos dos cañones sirve para introducir el gas en la máquina; y el segundo para recogerle y ensayarle en campanas: se hace entrar ó salir al gas segun el grado de presion que se le da; y se consigue hacer variar esta presion cargando mas ó menos el platillo P. Por manera, que quando se quiere introducir ayre, se da una presion nula, y á veces negativa; y quando se quiere extraer, se aumenta la presion todo lo que se juzgue conveniente.

El tercer tubo 12, 13, 14, 15 sirve para conducir el gas necesario á la distancia conveniente para las combustiones, combinaciones y demas operaciones de esta especie.

Para comprehender el uso del quarto tubo es preciso hacer algunas reflexiones. Supongo llena de agua la vasija LMNO fig. 1, y la campana A parte con agua, y lo restante con ayre: es claro que se podrán proporcionar de tal suerte los pesos colocados en el plato P, que haya un perfecto equilibrio, sin que el ayre tire á volver á entrar en la campana A, ni salir de ella: en esta suposición estarán en un mismo nivel el agua interior y exterior. Pero en el instante en que se disminuya el peso del plato P, y que haya presion del lado de la campana, el nivel del agua interior estará mas baxo que el de la exterior; y el ayre interior se hallará mas cargado que el exterior de una cantidad igual exáctamente al peso de una columna de agua que tenga por altura la diferencia de los dos niveles.

Partiendo de esta observacion imaginó Mr.

Meusnier deducir un medio de reconocer en todos los instantes el grado de presión que experimentaría el ayre contenido en la capacidad de la campana A lám. V fig. 1. Para esto se valió de una cantimplora de vidrio de dos brazos 19, 20, 21, 22, 23, embe-tunada sólidamente en 19 y 23: uno de los extre-mos 19 de esta cantimplora tiene libre comuni-cacion con el agua del baño ó vasija exterior; y el otro 23 con el quarto tubo del 8, del que no hablé hasta ahora, y por consiguiente con el ayre interior de la campana por el tubo *st* lám. IX fig. 4. En fin, Meusnier sujetó con betun en 16, lám. VIII fig. 1, otro tubo recto de vidrio, que tiene comuni-cacion por su extremo 16 con el agua de la va-sija exterior: está abierto por su extremo superior 18 para tener comunicacion con la atmósfera.

Esto supuesto, es claro que el agua del tubo 16, 17, 18 debe mantenerse constantemente al nivel de la del baño ó vaso exterior; y que la del 19, 20, 21 debe al contrario baxar ó subir mas, segun esté el ayre interior mas ó menos opri-mido que el exterior de la campana, siendo la diferencia de altura entre estas dos columnas, ob-servada en el tubo 16, 17, 18 y en el 19, 20, 21, la medida exácta de la diferencia de presión: por consiguiente para medir estas diferencias se ha colocado entre los dos tubos una regla de cobre graduada y dividida en pulgadas y líneas.

Es claro que siendo el ayre, y generalmente todos los fluidos elásticos aeriformes tanto mas pe-sados quanto mas comprimidos se hallen, se ne-cesitaba conocer su estado de compresion para va-luar sus cantidades y reducir los volúmenes á pe-sos, y esto es lo que se ha propuesto resolver por el mecanismo que se acaba de exponer.

Pero para conocer la gravedad específica del ayre ó de los gases, y determinar su peso en un volúmen dado, no basta saber el grado de presión que experimentan, sino que es preciso conocer tambien el de su temperatura; lo que hemos conseguido por medio de un pequeño termómetro, cuyo globo se mete en la campana A, y su graduación sobresale de ella: está sólidamente embetunado en una virola de cobre que se tornilla en la taza ó cápsula de la campana A. Véase 24 y 25 lám. VIII fig. 1, y lám. IX fig. 4; la qual está tambien representada separadamente en la lám. VIII fig. 10.

Limitándonos á estas solas precauciones, no podríamos usar del gasómetro, sino con mucho embarazo y dificultad; pues al meterse la campana en el agua del vaso exterior L M N O, pierde una parte de su peso igual al del volúmen de agua que desaloja. De aquí resulta que la presión del ayre ó gas contenido en la campana se va disminuyendo continuamente á proporcion que se introduce en el agua: que el gas primero que ha suministrado, no es de la misma densidad que el que suministra al fin: que su peso específico se va disminuyendo continuamente; y que aunque en rigor podrian determinarse por el cálculo todas estas variaciones, seria necesario recurrir á investigaciones matemáticas, que harian embarazoso y difícil el uso de este aparato. Para remediar este inconveniente ha imaginado Mr. Meusnier levantar perpendicularmente en medio del astil ó palanca un vástago ó fiel quadrado de hierro 26 y 27, lám. VIII fig. 1, que pasa por medio de una rueda hueca de cobre 28, que se abre, y puede llenarse de plomo. Esta rueda puede correr por todo el fiel 26 y 27,

y se mueve por medio de un piñon dentado que encaxa en unos llares, y se fixa en el parage conveniente.

Es claro que quando la palanca D E está horizontal, la rueda 28 no se inclina ni á uno ni á otro lado, y por consiguiente no aumenta ni disminuye la presion. Pero no sucede así quando la campana se introduce mas en el agua, y la palanca se inclina hácia un lado, como se ve en la fig. 1. Entonces el peso 28 no hallándose ya en la línea vertical que pasa por el centro de suspension, se inclina tambien hácia el lado de la campana, y aumenta su presion; y este efecto es tanto mayor quanto mas próxima á 27 esté la rueda 28; porque la accion que exerce un peso en el extremo de una palanca, es proporcional á su longitud. Por consiguiente el peso 28 haciéndole pasar por lo largo del vástago 26 y 27, en cuya direccion es movable, se puede aumentar ó disminuir el efecto de la correccion que produce; y el cálculo y la experiencia manifiestan que se puede llegar al punto de compensar con mucha exáctitud el peso que pierde la campana en todos los grados de presion.

No he hablado hasta ahora del método de valuar las cantidades de ayre ó gas que suministra la máquina; y este artículo es el mas importante de todos. Para determinar con todo rigor el que se ha consumido en el discurso de un experimento, y recíprocamente para saber el que se ha suministrado en él, hemos colocado sobre el arco de círculo que termina la palanca D E, fig. 1, un limbo de cobre *lm* dividido en grados y mediosgrados: está fixo este arco á la palanca D E, y se mueve con ella. Las cantidades de descenso se miden por medio de un índice fixo 29, 30, que se termina en 30 por

un nonio que señala las centésimas partes de un grado.

En la lám. VIII pueden verse separadamente todas las partes de que acabamos de hablar.

1.º Fig. 2, la cadena chata que sostiene el plato del peso P, es la de Mr. Vaucanson; pero como tiene el inconveniente de encogerse ó alargarse, segun esté mas ó menos cargada, no es á propósito para suspender la campana A.

2.º Fig. 5, la cadena *i k m*, que en la fig. 1 sostiene la campana A, está hecha de planchas de hierro limadas, solapadas unas sobre otras, y sujetas con clavijas de hierro. Aunque se cargue peso á esta cadena no se alarga sensiblemente.

3.º Fig. 6, es un estribo de tres pies por medio del qual está suspendida la campana A con unos tornillos para ponerla en una posicion vertical.

4.º Fig. 3, el vástago ó fiel 26, 27 que se eleva perpendicularmente de en medio de la palanca con la rueda 28.

5.º Fig. 7 y 8, los rodillos con la superficie z de cristal de roca, sobre los quales se verifica el contacto para disminuir el frotamiento.

6.º Fig. 4, la pieza que sostiene el exe de los rodillos.

7.º Fig. 9, la parte media del astil con el quicio sobre el qual gira.

8.º Fig. 10, el termómetro que señala el grado de calor del ayre contenido en la campana.

Para usar de este gasómetro se echa agua en el vaso exterior L M N O, lám. VIII fig. 1, hasta una altura determinada, que debe ser la misma en todos los experimentos. El nivel del agua debe tomarse quando el astil ó palanca de la máquina está horizontal. Quando la campana llega al fondo, se halla aumentado este nivel con toda la cantidad

de agua, que ocupaba el hueco de la campana, y al contrario se disminuye á proporcion que la campana se acerca á su mayor elevacion. Se tantea el punto en que debe fixarse la rueda 28, para que sea igual la presion en todas las posiciones de la palanca. Digo que se tantea, porque no se puede determinar este punto con todo rigor, y la diferencia de una quarta parte ó media línea no es de ninguna consecuencia. Esta altura á que se debe elevar la rueda, no es constante en todos los grados de presion, sino que varía á proporcion que esta presion es de 1, 2, 3, &c. pulgadas, y todas estas determinaciones se deben apuntar en un registro con mucho órden.

Hecho esto, se toma una botella ó frasco de 4 á 5 azumbres, cuya capacidad se puede determinar muy bien pesando la cantidad de agua que pueda contener; y llena de agua, se pone boca abaxo en el baño de H I K fig. 1, sentando su cuello sobre la mesilla en lugar de la campana V; y en él se introduce el extremo II del tubo 7, 8, 9, 10, 11. Se pone la máquina en cero de presion, y se observa con cuidado el grado que señala el índice sobre el limbo: abriendo despues la llave 8, y apoyando un poco sobre la campana A, se hace pasar todo el ayre necesario para llenar el frasco enteramente: se observa de nuevo el limbo, y de este modo se logra poder calcular el número de pulgadas cúbicas que corresponden á cada grado.

Despues de lleno este primer frasco, se va haciendo lo mismo sucesivamente con otros de diferentes volúmenes, repitiendo varias veces la misma operacion; y poco á poco, y con una atencion escrupulosa, se consigue medir la campana A en todas sus partes. Lo mejor es hacerla bien tornea-

da y cilíndrica para excusar las valuaciones y cálculos.

El instrumento que acabo de describir, y he llamado gasómetro, lo construyó Mr. Magnié el joven, Ingeniero, y Constructor de instrumentos de Física por S. M., con mucho cuidado, exactitud é inteligencia. Es un instrumento precioso por las muchas aplicaciones que puede tener, y por ser indispensable para muchos experimentos. Lo que aumenta su coste es que es preciso tenerle duplicado para muchos casos, como son para la formación del agua, para la formación del ácido nitroso y otros. La necesidad de instrumentos y aparatos costosos y complicados, es un efecto inevitable del estado de perfección á que empieza á llegar la Química: sin duda que conviene simplificarlos; pero no ha de ser á costa de la comodidad, y sobre todo de la exactitud.

§. III.

De algunos otros medios de medir el volumen de los gases.

El gasómetro de que acabo de hablar en el párrafo anterior, es un instrumento demasiado complicado y costoso, para emplearle continuamente en los laboratorios para medir los gases, y no puede aplicarse tampoco en todas las circunstancias. Para una multitud de operaciones diarias son precisos instrumentos mas sencillos, y que, por decirlo así, esten á la mano. Hablaré de algunos que usé hasta que tuve proporcion de un gasómetro, y que prefiero aun para el curso ordinario de mis experimentos.

En el párrafo primero de este capítulo he tra-

tado de los aparatos pneumato-químicos de agua y de azogue: consisten, como se ha visto, en unas cubetas ó baños mas ó menos grandes, sobre cuyas mesillas se colocan las campanas para recoger los gases. Supongo que en el discurso de un experimento se tiene en un aparato de esta especie un residuo de gas, que no es absorbible ni por el álcali ni por el agua, que ocupa la parte superior de la campana A E F, lám. IV fig. 3, y cuyo volumen se quiere conocer. Lo primero que se hace es señalar exáctamente con unas tiras de papel la altura E F del agua ó del mercurio, no contentándose de hacerlo por un lado solo de la campana, porque podría quedar alguna incertidumbre sobre el verdadero nivel del líquido, sino que es preciso poner tres ó quatro señales á lo menos en oposicion unas á otras.

Despues, si se hace la operacion en el baño de azogue, se debe introducir agua dentro de la campana para desalojar el mercurio. Esta operacion se hace fácilmente con un frasco bien lleno de dicho líquido: se le tapa la boca con el dedo, y volviéndole boca abaxo, se pone su cuello debaxo de la campana: luego se le vuelve, y el mercurio como mas pesado descende al fondo del frasco desalojando de aquí al agua. Despues de extraido todo el mercurio, se echa agua en el baño A B C D, hasta que quede cubierto el azogue como cosa de una pulgada: se pasa por debaxo de la campana un plato ó qualquiera otra vasija muy chata, y se transporta á un baño de agua, lám. V fig. 1 y 2. Hecho esto se trasvasa el ayre á otra campana graduada del modo que voy á decir, y por las graduaciones de esta se conoce la cantidad del gas.

A este primer método de determinar el volúmen del gas se puede substituir otro que conviene emplear para rectificar la operacion. Despues de trasvasado el ayre ó gas, se vuelve boca abaxo la campana que le contiene, y se le echa agua hasta la señal E F: se pesa esta agua, y de su peso se infiere el volúmen, pues sabemos que un pie cúbito ó 1728 pulgadas de agua pesan 70 libras. Al fin de esta tercera parte se hallará una tabla en la qual estan hechas todas estas reducciones.

Aunque el modo de graduar las campanas es sumamente fácil, pasaré á dar una explicacion de él, á fin de que todos le puedan tener. Conviene que haya muchas de diferentes tamaños, y aun un cierto número de cada uno de ellos, para poder recurrir en caso de necesidad ó de algun accidente.

Tómese una campana de cristal algo gruesa, larga y estrecha: llénese de agua en el baño señalado en la lám. V fig. 1, y colóquese sobre la mesilla A B C D. Se debe tener un sitio determinado que sirva siempre para esta operacion, á fin de que nunca varíe el nivel de la mesilla donde se pone la campana, con lo que se evita el único error que puede haber en esta operacion.

Escójase ademas un frasquito de cuello estrecho que quepa justamente 6 onzas, 3 ochavas y 61 granos de agua, que corresponde á un volúmen de 10 pulgadas cúbicas; y si no se encuentra de una medida tan exácta, tómese otro un poco mayor, y échese dentro cera derretida con resina para disminuir su volúmen: este frasquito sirve de término de comparacion para medir la campana; lo que se executa del modo siguiente. Se^{tr}aslada el ayre de este frasquito á la campana que se quiere gra-

duar, y se pone una señal á la altura á que ha bajado el agua: se trasvasa otra tanta porcion de ayre, y se señala igualmente la altura del agua en la campana; y así se continúa hasta apurar toda el agua de la campana. Conviene que la temperatura del frasquito y campana se mantenga la misma durante esta operacion, y se diferencie poco de la del agua del baño. Por tanto se debe cuidar de no aplicar las manos sobre la campana, ó á lo menos no tenerlas sobre ella mucho tiempo para no calentarla; y quando haya algun rezelo sobre este punto, es preciso refrescarla con agua del baño. La altura del barómetro y del termómetro es indiferente para esta operacion, con tal que se mantenga siempre la misma.

Colocadas así las señales en la campana de 10 en 10 pulgadas, se traza en ella una graduacion con una punta de diamante. Lo mismo se pueden graduar otros tubos de cristal para el azogue; pero las divisiones de estos deben ser de pulgada en pulgada, ó de *décima en décima* de pulgada, y el frasquito que sirva de término de comparacion ha de contener exâctamente 8 onzas, 6 ochavas y 25 granos de azogue, que es igualmente el peso de una pulgada cúbica.

Este método de determinar los volúmenes del ayre tiene la ventaja de no exígir ninguna correccion para la diferencia de alturas entre el nivel del agua interior de la campana y el del baño; pero es indispensable hacer las correcciones, respecto á las alturas del barómetro y del termómetro. Al contrario quando se determina el volúmen del ayre por el peso del agua contenida hasta las señales E F, es necesario corregir la diferencia de los niveles del fluido interior y exterior de la campana,

como lo explicaré en el §. V de este capítulo.

§. IV.

Del modo de separar unas de otras las diferentes especies de gases.

En el párrafo anterior se ha hablado solamente de uno de los casos mas sencillos, que es quando se quiere determinar el volúmen de un gas puro, y que no puede absorber el agua; pero la experiencia ofrece por lo regular otros resultados mas complicados, obteniéndose al mismo tiempo tres ó quatro especies de gases diferentes. Voy á dar una idea del modo como se consigue separarlos.

Supongo que tengo dentro de la campana A lám. IV fig. 3 una cantidad A E F de diferentes gases mezclados entre sí, y contenidos por el mercurio: se señala primeramente con tiras de papel, como se dixo en el párrafo anterior, la altura del mercurio, y en seguida se traslada á la campana una corta porcion de agua, por exemplo, una pulgada cúbica. Ahora si en la mezcla de gases hay gas ácido muriático ó gas ácido sulfuroso, al instante habrá una absorcion muy considerable, por ser estos ácidos, y particularmente el muriático, muy absorbibles por el agua. Si la pulgada de agua que se ha introducido no ocasiona sino una corta absorcion, igual apenas á su volúmen, se concluirá que la mezcla no contiene gas ácido muriático ni sulfuroso, ni aun gas amoniacal; pero se debe sospechar desde luego que contiene gas ácido carbónico, porque efectivamente el agua no absorbe de este gas sino un volúmen casi igual al suyo. Para salir de la duda se introduce en la campana álkali cáus-

tico líquido: si hay ácido carbónico, se notará una absorcion lenta, que durará muchas horas; pues el ácido carbónico se combinará con el álcali cáustico ó la potasa; y lo que quede despues, apenas contendrá parte alguna de él.

En cada experimento de estos se tendrá cuidado de pegar con engrudo las señales de papel sobre la campana A, y la altura donde quede el mercurio, y barnizarlas luego que se sequen, para que no se despeguen al introducir las en el agua. Tambien es necesario tener una apuntacion de la diferencia de nivel entre el mercurio de la campana y el del baño, y de la altura del barómetro, y del grado del termómetro.

Absorbidos por medio del agua y de la potasa todos los gases capaces de absorcion, se introducirá agua en la campana para desalojar todo el azogue: se cubrirá el azogue del baño, como dixé anteriormente, con cerca de dos pulgadas de agua, y se trasladará igualmente la campana al baño pneumatoquímico de agua, donde se determinará la cantidad de gas ó ayre restante, pasándole á una campana graduada. Hecho esto, se recogerán pruebas de este residuo en unos vasitos cilindricos, y por algunos experimentos preliminares se pasará á indagar quales son los gases en cuestión. Por exemplo, en uno de estos vasitos lleno de gas se introducirá una vela encendida, como se ve representado en la lám. V fig. 8. Si la luz no se apaga, es señal que contiene gas oxígeno, y aun se podrá juzgar si tiene mas ó menos porcion de este gas que el ayre atmosférico por el mayor ó menor resplandor de la luz. Si se apaga la luz, se podrá presumir con mucho fundamento que la mayor parte de este residuo es gas azoe. Pero si al introducirse la luz se inflama el gas, y arde apaciblemente en la superficie

con una llama blanca, se concluirá que es gas hidrógeno puro : quando la llama es azul , es prueba que es gas hidrógeno carbonoso ; y en fin si arde con ruido y detonacion , es una mezcla de gas oxígeno é hidrógeno.

Se puede mezclar tambien con el mismo gas una porcion de gas oxígeno ; y si se notan vapores rutilantes y absorcion, se concluirá que contiene gas nitroso.

Estos conocimientos preliminares dan una idea de la calidad del gas y naturaleza de la mezcla; pero no bastan para determinar sus proporciones y cantidades : para esto es preciso recurrir á todos los auxilios que presenta la análisis , para lo qual si se tienen ya algunos datos sobre que se debe caminar, es haber conseguido bastante. Supongo que se haya reconocido que el residuo que se va á exâminar es una mezcla de gas azoe y gas oxígeno: para conocer su proporcion , se pasa una cantidad determinada, como de 100 partes , á un tubo graduado de 10 á 12 líneas de diámetro : en él se introduce sulfureto de potasa disuelto en agua , y se le dexa en contacto con el gas , y al cabo de algunos dias se absorbe todo el gas oxígeno, quedando puro el azoe.

Si se ha reconocido que hay mezcla de gas hidrógeno, se traslada una cantidad del gas al eudiómetro de Volta : se mezcla con él una porcion de gas oxígeno , y se le hace detonar con una chispa eléctrica : se vuelve á introducir nuevo gas oxígeno, y se repite la detonacion, y se continúa de este modo hasta obtener la mayor disminucion posible de volumen. En esta detonacion se forma agua, como ya se sabe , la que se absorbe al instante; pero si el gas hidrógeno contenia carbon , se forma al mismo tiempo ácido carbónico , que no se

absorbe con tanta prontitud , y cuya cantidad se conocerá facilitando su absorcion agitando el agua.

Si tiene en fin gas nitroso , se puede determinar tambien su cantidad , á lo menos con mucha aproximacion , por la disminucion de volúmen que resulta despues de haberle agregado gas oxígeno.

Me contentaré con estos exemplos generales, porque bastan para dar una idea de este género de experimentos ; y porque si se quisiese preveer todos los casos posibles , seria necesario gastar un volúmen entero. La análisis de los gases es un arte con el que es preciso familiarizarse ; y como la mayor parte de ellos tienen afinidad entre sí , se debe confesar que no siempre podemos asegurar de haberlos separado completamente. En este caso se debe mudar de ruta , hacer de nuevo otros experimentos baxo otra forma , introducir algun nuevo agente en la combinacion , y separar otros hasta asegurarse de la verdad.

§. V.

De las correcciones que deben hacerse en el volúmen de los gases obtenidos en los experimenttos, por razon de la presion de la atmósfera.

Es una verdad dictada por la experiencia, que los fluidos elásticos en general son comprimibles en razon de los pesos con que estan cargados. Acaso padecerá esta ley alguna alteracion , quando se aproxíme al grado de presion capaz de reducirlos al estado líquido , ó á un grado de dilatacion y compresion extrema ; pero no nos acercamos á estos limites en la mayor parte de los gases que sometemos á la experiencia.

Quando digo que los fluidos elásticos son comprimibles en razon de los pesos con que estan cargados , se debe entender esta proporcion en los términos siguientes.

El barómetro , como todos saben , viene á ser un tubo $A B C D$, lám. XII, fig. 16 , lleno de azogue en la parte $A B C D$, y de ayre en la otra $B C D$. Si suponemos mentalmente , prolongando indefinidamente el brazo $B C D$ hasta lo alto de nuestra atmósfera , es evidente que el barómetro no es mas que una especie de balanza , un instrumento en el qual una columna de azogue se pone en equilibrio con otra columna de ayre. Pero es claro que es inútil para esto prolongar el brazo $B C D$ hasta una altura tan grande , y que como el barómetro está rodeado de ayre , la columna de mercurio $A B$ estará igualmente en equilibrio con otra columna de ayre atmosférico de igual diámetro, aun quando el brazo del tubo $B C D$ esté cortado por C , y se quite la parte $C D$.

La altura media de una columna de mercurio capaz de equilibrarse con el peso de una columna de ayre , tomada desde lo alto de la atmósfera hasta la superficie de la tierra , es de 28 pulgadas de mercurio á lo menos en París , y aun en los parages mas baxos de esta ciudad : es decir , que en la superficie de la tierra en París está el ayre comprimido comunmente con un peso igual al de una columna de azogue de 28 pulgadas de altura. Y esto es lo que quise expresar , siempre que dixé , hablando de los diferentes gases , v. g. del gas oxígeno , que el pie cúbico de esté gas pesaba 1 onza y 4 ochavas baxo una presion de 28 pulgadas. Pero es de advertir que la altura de esta columna de mercurio se va disminuyendo á proporcion que

se aparta de la superficie de la tierra , ó hablando con mas rigor , de la línea de nivel formada por la superficie del mar ; porque solo la columna del ayre superior al barómetro es la que se equilibra con el mercurio , siéndole nula la presion de toda la cantidad de ayre inferior al nivel en que está colocado dicho instrumento.

Pero ¿ cuál es la ley de descenso del barómetro á proporcion de su mayor altura ? ó lo que es lo mismo , ¿ qué ley siguen las varias capas de la atmósfera para disminuir su densidad ? Este punto ha sido muy ventilado por los Físicos del último siglo , y sobre el qual ha dado muchas luces el siguiente experimento.

Si se toma un tubo de vidrio *A B C D E* , lámina XII , fig. 17 , cerrado en *E* , y abierto en *A* , y se introduce en él algunas gotas de mercurio para interceptar la comunicacion entre los brazos *A B* y *B E* , es claro que el ayre contenido en la parte *B C D E* , con todo el que le rodea , sufrirá una presion igual al peso de una columna de azogue de 28 pulgadas. Pero si se echa mercurio en el brazo *A B* hasta la altura de 28 pulgadas , el ayre contenido en el brazo *B C D E* estará comprimido por un peso igual á dos columnas de mercurio de 28 pulgadas de altura cada una : por consiguiente en lugar de ocupar el volúmen total *B E* , ocupará solamente la mitad *C E* ; y esto es lo que ha demostrado la experiencia. Añadiendo á esta primera columna de mercurio de 28 pulgadas de altura otras dos de las mismas 28 pulgadas cada una en el brazo *A C* , el ayre de la parte *B C D E* estará comprimido por quatro columnas de mercurio , igual cada una al peso de 28 pulgadas de mercurio ; y solamente ocupará el espacio *D E* ,

que es la cuarta parte del volúmen que ocupaba al principio del experimento. De estos resultados, que se pueden variar hasta el infinito, se ha inferido la ley general, que parece aplicable á todos los fluidos elásticos: á saber, que sus volúmenes menguan en proporcion del peso con que estan cargados, ó en otros términos: *el volúmen de todo fluido elástico está en razon inversa del peso con que está comprimido.* Los experimentos que se han hecho para medir las montañas elevadas han confirmado plenamente la exâctitud de esta consecuencia; y aun quando supongamos algunas diferencias, son tan sumamente cortas, que pueden considerarse del todo nulas en las operaciones químicas.

Bien entendida esta ley de la compresion de los fluidos elásticos, es fácil aplicarla á las correcciones que son indispensables hacer en el volúmen de los ayres ó gases en los experimentos pneumato-químicos. Son de dos géneros, unos relativos á la variacion del barómetro, y otros á las columnas de agua ó de mercurio contenidas en las campanas. Me explicaré con algunos exemplos, empezando por el caso mas sencillo.

Supongamos que se hayan obtenido 100 pulgadas de gas oxígeno á 10 grados de temperatura, señalando el barómetro 28 pulgadas y 6 líneas. Aquí se ofrecen dos questões: primera, cuál es el volúmen que ocupan las 100 pulgadas baxo una presion de 28, en lugar de las 28 pulgadas y 6 líneas: segunda, cuál es el peso de las 100 pulgadas de gas obtenido.

Para resolver estas dos questões, llámase x el número de pulgadas cúbicas que ocuparian las 100 pulgadas de gas oxígeno con una presion de

28 pulgadas; y supuesto que los volúmenes estan en razon inversa del peso que las comprimen, serán proporcionales 100 pulgadas : x :: $\frac{1}{28.5}$: $\frac{1}{28}$; por consiguiente $x = 101,786$. Es decir, que el ayre que ocupaba el espacio de 100 pulgadas cúbicas, baxo la presion de 28 pulgadas y 6 líneas de mercurio, ocupará 101,786 pulgadas baxo la presion de 28. Con igual facilidad se hallará el peso de las 100 pulgadas de ayre baxo una presion de 28 pulgadas y 6 líneas. Correspondiendo este peso á 101,786 pulgadas con una presion de 28 pulgadas; y que con esta presion, y á 10 grados del termómetro, la pulgada cúbica de gas oxígeno pesa medio grano, se infiere claramente que las 100 pulgadas, baxo una presion de 28 pulgadas y 6 líneas, pesan 50,893 granos. La misma consecuencia podria sacarse directamente con el siguiente racionio: estando los volúmenes del ayre, y en general de qualquiera fluido elástico, en razon inversa del peso que les comprime, resulta necesariamente que el peso de este mismo ayre debe aumentarse á proporcion del peso que le comprime. Y por consiguiente habiéndose manifestado que las 100 pulgadas cúbicas de gas oxígeno pesan 50 granos con una presion de 28 pulgadas, para saber quanto pesarán con una presion de 28,5 pulgadas, formaremos la proporcion 28 : 50 :: 28,5 : x , de donde $x = 50,893$ granos.

Pasemos á otro caso algo mas complicado: supongamos que la campana A contiene en la parte superior A C D un gas qualquiera, lám. XII, fig. 18, que lo restante está lleno de mercurio por debaxo de C D, y que esta campana está sumergida en un baño G H I K con mercurio hasta la altura E F. Supongamos en fin que la diferente

altura CE , entre la altura del mercurio de la campana y la del baño, es de 6 pulgadas, siendo la altura del barómetro de 27 pulgadas y 6 líneas. Esto supuesto, es claro que el ayre contenido en el espacio ACD está comprimido por el peso de la atmósfera, menos el de la columna de mercurio CE ; esto es, la fuerza que le comprime es igual á 27,5 pulgadas — 6 pulgadas, = 21,5 pulgadas. Luego este ayre está menos comprimido que el de la atmósfera á la altura media del barómetro: ocupa por consiguiente mayor espacio que el que debería ocupar, y su diferencia es cabalmente proporcional á la diferencia del peso que le comprime: por manera que el espacio ABC se ha hallado que es de 120 pulgadas cúbicas: para reducir el volúmen del gas al que ocuparía con una presión de 28 pulgadas, sería preciso formar la proporción siguiente: 120 pulgadas es al volúmen que se busca, que llamaré x , como $\frac{1}{21,5}$ es á $\frac{1}{28}$; de lo qual se deducirá $x = \frac{120 \times 21,5}{28} = 92,143$ pulgadas.

En esta especie de cálculos se puede reducir á líneas la altura del barómetro, como tambien la diferencia del nivel del mercurio interior y exterior de la campana, ó expresar uno y otro en fracciones decimales de pulgada: prefiero yo el último método, porque hace el cálculo mas corto y fácil; lo que no debe despreciarse en las operaciones que se repiten con frecuencia; por cuya razon he añadido al fin de esta tercera parte en el núm. IV una tabla de las fracciones decimales de pulgada correspondientes á las líneas y fracciones de línea: por medio de esta tabla será muy fácil reducir á

fracciones decimales de pulgada las alturas del mercurio obtenidas en líneas.

Siempre que se opere en el aparato pneumatoquímico, se tienen que hacer unas correcciones de esta naturaleza; y para tener resultados exáctos, es preciso tambien atender á la diferencia de la altura del agua interior y exterior de la campana. Pero como la presion de la atmósfera se expresa en el barómetro por pulgadas y líneas, y por consiguiente por pulgadas y líneas de mercurio, y no se pueden sumar sino cantidades de una misma especie, es necesario reducir las diferencias de nivel expresadas en pulgadas y líneas de agua en una altura equivalente de mercurio. Para esto se tiene ya averiguado que el mercurio es 13,5681 veces mas pesado que el agua; y al fin de esta obra se hallará una tabla señalada con el núm. V, con cuyo auxilio se hace pronta y fácilmente esta reduccion.

§. VI.

De las correcciones relativas á los diferentes grados del termómetro.

No basta reducir los ayres ó gases á una presion constante, como es la de 28 pulgadas de mercurio, para averiguar su peso, sino que es indispensable reducirlos á una temperatura determinada; porque como los fluidos elásticos se dilatan por el calor, y se condensan por el frio, es evidente que varían de densidad, y que su peso no es constante en un volúmen dado. He preferido la temperatura de 10 grados para reducir á ella los ayres ó gases, así por ser un grado medio en-

tre los calores del estío , y los frios del invierno, como por ser la que se puede adquirir con mas facilidad en todas las estaciones del año , y por ser en fin la temperatura regular de los subterráneos.

Mr. de Luc ha averiguado que el ayre de la atmósfera aumentaba $\frac{1}{213}$ de su volúmen por cada grado del termómetro de mercurio, dividido en 81 grados desde la congelacion hasta el agua hirviendo, lo que equivale á $\frac{1}{211}$ en cada grado, estando dividido el termómetro de mercurio en 80 partes. Los experimentos de Mr. Monge parece que indican que el gas hidrógeno es capaz de una dilatacion algo mayor, pues la halló ser de $\frac{1}{180}$. No tenemos todavia experimentos bastante exáctos, respecto á los demas gases, ó á lo menos los que hay no se han publicado hasta ahora. Segun las tentativas que se han hecho parece que su dilatacion varía poco de la del ayre comun, y creo pueda suponerse que el ayre de la atmósfera se dilata $\frac{1}{210}$ por cada grado del termómetro, y $\frac{1}{190}$ el gas hidrógeno; pero como hay alguna incertidumbre sobre estos resultados, es preciso, en quanto sea posible, no operar sino en una temperatura poco distante de 10 grados, porque entonces los errores que se pueden cometer en las correcciones relativas al grado del termómetro, no son de ninguna consecuencia.

El cálculo necesario para estas correcciones es sumamente fácil: se reduce á dividir el volúmen del ayre obtenido por 210, y multiplicar el número hallado por el número de grados del termómetro, superior ó inferior á los 10 grados. Esta correccion es negativa sobre 10 grados, y positiva baxo ellos, y el resultado es el volúmen efectivo del ayre en la temperatura de 10 grados. Se pue-

den abreviar y facilitar mucho todos estos cálculos por medio de las tablas de los logaritmos.

§. VII.

Modelo del cálculo para las correcciones relativas al grado de presión y de temperatura.

Después de haber indicado el método de determinar el volumen de los ayres ó gases, y de hacer en él las correcciones relativas á la presión y temperatura, daré un exemplo de uno de los casos mas complicados que puedan ocurrir, para manifestar mejor el uso de las tablas que se hallan al fin de esta obra.

Exemplo.

En una campana A, lám. IV fig. 3, se encerró una cantidad de ayre A E F, cuyo volumen era el de 353 pulgadas cúbicas. Este ayre estaba contenido por la columna de agua E L de $4\frac{1}{2}$ pulgadas sobre el nivel del agua del baño: y en fin el barómetro se hallaba á las 27 pulgadas y 9 líneas y media de altura, y el termómetro á los 15 grados.

Se quemó en este ayre una sustancia qualquiera, v. gr., fósforo, cuyo resultado es el ácido fosfórico, que lejos de permanecer en el estado de gas, se mantiene al contrario en el estado concreto. Al cabo de la combustion el ayre restante ocupaba un volumen de 295 pulgadas: la altura del agua en lo interior de la campana era de 7 pulgadas sobre la del baño; y el barómetro se hallaba á 27 pulgadas $9\frac{1}{4}$ líneas, y el termómetro á 16 grados.

Esto supuesto, se pide determinar qual es el volúmen del ayre antes y despues de la combustion, y el de la parte absorbida.

Cálculo antes de la combustion.

El ayre contenido en la campana ocupaba un volúmen de 353 pulgadas.

Pero su presion era solamente la de una columna de 27 pulgadas y $9\frac{1}{2}$ líneas, ó segun la tabla de pulgadas núm. IV en fracciones decimales. 27,79167 pulg.
y ademas hay que restar la diferencia del nivel, que es $4\frac{1}{2}$ pulgadas de agua, y segun la tabla núm. V corresponden en mercurio á. 0,33166

Luego la presion efectiva que comprime este ayre será igual á 27,46001

Como el volúmen de los fluidos elásticos en general se disminuye en razon inversa del peso que los comprime, es claro, segun lo que hemos dicho anteriormente, que para tener el volúmen de las 353 pulgadas baxo una presion de 28 pulgadas, debemos formar la proporcion 353 pulgadas

$$: x :: \frac{1}{27,46001} : \frac{1}{28}. \text{ De donde se concluirá: } x \\ = \frac{353 \times 27,46001}{28} = 346,192 \text{ pulgadas; y este es el}$$

volúmen que hubiera ocupado el mismo ayre baxo una presion de 28 pulgadas. La 210^a parte de este volúmen es igual á 1,650 pulgadas, que respecto á los 5 grados superiores al 10 del termómetro, equivale á 8,255 pulgadas; y como esta cantidad se debe restar de la anteriormente hallada, se infiere que el

verdadero volúmen del ayre antes de la combustion era de 337,942 pulgadas.

Cálculo despues de la combustion.

Haciendo el mismo cálculo sobre el volúmen del ayre despues de la combustion, se hallará que la presion-era entonces de 27,77083 pulgadas — 0,51593 pulgadas = 27,25490 pulgadas. Y para tener el volúmen del ayre á 28 pulgadas de presion, será preciso multiplicar 295 pulgadas, volúmen hallado despues de la combustion por 27,25490 pulgadas, y partirle por 28, cuyo cociente 287,150 pulgadas será el volúmen corregido.

Ahora la 210^a parte de este volúmen es 1,368 pulgadas, las cuales multiplicadas por 6 grados, dan para correccion negativa de la temperatura 8,208 pulgadas.

De donde resulta que hechas todas las correcciones, el volúmen del ayre despues de la combustion es de 278,942 pulgadas.

Resultado.

El volúmen del ayre despues de la combustion, hechas todas las correcciones, es el de. 337,942 pulg.

Despues de la combustion el de. 278,942

Por consiguiente, la cantidad de ayre absorbida en la combustion del fósforo es la de.

59,000

§. VIII.

*Del modo de medir el peso absoluto
de los diferentes gases.*

En todo lo que acabo de exponer sobre el modo de medir el volúmen de los gases, y de hacer todas las correcciones relativas al grado de presión y de temperatura, he supuesto que se conocia su peso específico, y que de él se podia inferir su peso absoluto: me resta dar una idea de los medios, por los quales se puede llegar á este conocimiento.

Se toma un recipiente grande A, lámina V, figura 10, de medio pie cúbico de capacidad, ó lo que es lo mismo de $8\frac{1}{2}$ á 9 azumbres á lo menos: sujétese con betun ó argamasa en él una virola de cobre *bc de*, á la qual á tornillo se ajusta en *de* una *platina* con su llave *fg*. Todo esto se coloca por medio de una tuerca doble fig. 12 sobre una campana B C D, que quepa algunas azumbres mas que el recipiente de cristal. Esta campana está abierta por la parte superior, y guarnecido su cuello con una virola de cobre *hi*, y una llave *lm*, representada separadamente en la fig. 11.

La primera operacion es determinar la capacidad del recipiente llenándole de agua, y pesándole para conocer su cantidad. Luego se vacia el agua, y se seca el recipiente con un lienzo que se introduce por la abertura *de*; y los últimos vestigios de humedad se disipan despues que se ha hecho el vacío una ó dos veces en el recipiente. Quando se quiera determinar el peso de un gas, atornillese el recipiente A por debaxo de la llave *fg*,

sobre la platina de la máquina pneumática. Se abre esta llave, y se extrae el ayre todo lo posible, teniendo mucho cuidado con el descenso del barómetro de prueba. Hecho el vacío, se cierra la llave: se pesa el recipiente con mucha exactitud, y se vuelve á atornillar sobre la campana B C D, que se supone colocada sobre la mesilla del baño A B C D, lám. V fig. 1. Se introduce en esta campana el gas que se quiere pesar, y abriendo las llaves *fg*, *lm*, el gas de la campana pasa al recipiente A, y al mismo tiempo vuelve á subir el agua en la campana B C D. Si se quiere evitar una correccion embarazosa, se introducirá la campana en el baño hasta que el agua interior y exterior estén á un mismo nivel. Despues se cierran las llaves, se destornilla el recipiente, y se vuelve á pesar. Restando de su peso el que tenia despues de hecho el vacío, se tendrá el del ayre ó gas que contiene; y multiplicándolo por 1728 pulgadas, y partiendo el producto por el número de pulgadas cúbicas que tiene la capacidad del recipiente, se tiene el peso del pie cúbico del gas que se ha puesto en experimento.

En estos cálculos es necesario atender á la altura del barómetro y á los grados del termómetro; pues con estos datos es muy fácil reducir despues el peso del pie cúbico hallado al que tendría el mismo gas á las 28 pulgadas de presion, y á los 10 grados del termómetro: el método de calcular esta operacion se ha manifestado ya en el párrafo anterior.

Tambien es preciso contar con la corta porcion de ayre que queda en el recipiente despues de hecho el vacío, la que es fácil valuar por la altura á que se ha sostenido el barómetro de prueba. Por exem-

plo, si esta altura es una centésima parte de la total del barómetro, se concluirá que quedó una centésima parte de ayre en el recipiente, y el volumen del gas que se habia introducido en él, no seria realmente mas que $\frac{99}{100}$ del volumen total del recipiente.

CAPITULO III.

De los aparatos relativos á la medida del calórico.

Descripcion del colorímetro.

El aparato de que voy á dar una idea, está descrito en una Memoria que publicamos Mr. de la Place y yo en la coleccion de la Academia año de 1780 pág. 335, y así lo que se dirá en este artículo no será mas que un extracto de dicha Memoria.

Si despues de haber enfriado qualquiera cuerpo hasta cero del termómetro, se le coloca en una atmosfera, cuya temperatura sea de 25 grados sobre el término de congelacion, se irá calentando insensiblemente desde su superficie hasta el centro, y se acercará poco á poco á la temperatura de 25 grados, que es la del fluido que le rodea.

Pero no sucederá así á una masa de hielo colocada en la misma atmósfera: nunca se acercará á la temperatura del ayre que la rodea, sino que permanecerá constantemente en cero, esto es, en la temperatura del hielo que se derrite, hasta que se haya derretido el último átomo de hielo.

Fácilmente se percibe la razón de este fenómeno: para derretir el hielo y convertirle en agua, es preciso que se le combine una cierta porción de calórico: por consiguiente todo el calórico de los cuerpos que rodean al hielo, se detiene y emplea en derretir sus superficies: después de derretida la primera capa, la nueva cantidad de calórico que sobreviene derrite la segunda, y se combina con ella para convertirla en agua, y así sucesivamente de capa en capa, hasta llegar al último átomo de hielo que estará aun en cero del termómetro, porque el calórico no ha podido llegar allí.

Imagínese pues una esfera hueca de hielo á la temperatura de cero del termómetro, colocada en una atmósfera, cuya temperatura sea de 10 grados, por exemplo, sobre la congelacion, y que se introduce en ella un cuerpo que tenga algunos grados de calor, se inferirán las dos consecuencias siguientes: 1.^a que el calor exterior no penetrará en lo interior de la esfera: 2.^a que el calor del cuerpo colocado en lo interior de ella, no se perderá exteriormente, sino que se detendrá en la superficie interior de la esfera, en donde estará continuamente empleado en derretir nuevas capas de hielo, hasta que la temperatura del cuerpo llegue á cero del termómetro.

Si se recoge con cuidado el agua formada en lo interior de la esfera del hielo, quando la temperatura del cuerpo colocado en su interior haya llegado á cero del termómetro, su peso será exáctamente proporcional á la cantidad de calórico que haya perdido este cuerpo, pasando desde su temperatura primitiva á la del hielo fundente; porque es claro que una cantidad doble de calórico debe derretir doble cantidad de hielo, de suer-

te que la cantidad derretida de hielo es una medida exácta del calórico empleado en producir este efecto.

Para dar á entender mejor el método que hemos empleado en este género de experimentos, cuya primera idea fue de Mr. de la Place, solamente hemos considerado lo que sucede en una esfera de hielo. Pero como sería difícil el poder conseguir semejantes esferas, y tendrían muchos inconvenientes en la práctica, lo hemos suplido con el siguiente aparato, que llamaré calorímetro. Es cierto que me expongo á una crítica, de algun modo fundada, por haber reunido en esta voz dos denominaciones; la una derivada del latin, y la otra del griego; pero he creído que en las ciencias puede permitirse alguna licencia en la pureza del language, para lograr mayor claridad en las ideas; y en efecto no hubiera podido emplear una palabra compuesta, tomada enteramente del griego, sin exponerme á confundir el nombre de este instrumento con el de otros conocidos, y cuyo uso y objeto es del todo diferente.

La fig. 1 de la lám. VI representa la perspectiva del calorímetro: la fig. 2 de la misma lámina representa su plano, y la fig. 3 el perfil que manifiesta todo su interior. La capacidad de este aparato está dividida en tres partes, y para mayor inteligencia las distinguiré con los nombres de *capacidad interior*, *capacidad media*, y *capacidad exterior*. La capacidad interior *ffff*, fig. 3 lám. VI se compone de una red de alambre sostenida por algunos pies de hierro; y en ella se colocan los cuerpos con que se hace el experimento: su parte superior *L M* se cubre con una tapa *G H*, representada separadamente en la fig. 4. Está ente-

ramente abierta por arriba, y por debaxo tiene un enrejado de alambre.

La capacidad media *bbbb* fig. 2 y 3, sirve para contener el hielo que debe rodear la capacidad interior, y al que ha de derretir el calórico del cuerpo que se pone en experimento: este hielo está sostenido por una parrilla de hierro *mm*, baxo la qual hay un tamiz *nn*: uno y otro estan representados separadamente en las fig. 5 y 6. A proporcion que el hielo se derrite por el calórico que se desprende del cuerpo colocado en la capacidad interior, corre el agua al traves de la parrilla y del tamiz, y cae por el cono *ced* fig. 3, y por el tubo *xy*, y se recoge en la vasija *F* fig. 1 colocada debaxo de la máquina: *u* es una llave para impedir que caiga el agua quando se tenga por conveniente. En fin en la capacidad exterior *aaaa* fig. 2 y 3 se pone el hielo, que ha de impedir el efecto del calor del ayre exterior y de los cuerpos que le rodean: el agua que resulta de este hielo derretido, sale por el tubo *SI*, que puede abrirse y cerrarse por medio de la llave *r*. Toda la máquina está cubierta con la tapa *FF* fig. 7, abierta por toda la parte superior, y cerrada por la inferior; es de hoja de lata pintada al óleo para que no se enmohezca.

Para usar del calorimetro se llenan de hielo machacado la capacidad media *bbbb*, la tapa *GH* de la capacidad interior, la capacidad exterior *aaaa*, y la tapa *EF* fig. 7 de toda la máquina. Se la aprieta bien para que no queden huecos, y se dexa gotear el hielo interior: se abre despues la máquina para introducir el cuerpo que se quiere poner en experimento, y se vuelve á cerrar al instante. Se espera que el cuerpo se haya enfriado

enteramente, y que haya goteado todo el hielo derretido, y se pesa el agua que se ha recogido en la vasija F fig. 1 : su peso es una medida exácta de la cantidad de calórico desprendida del cuerpo, mientras se ha enfriado ; porque es claro que este cuerpo se halla en la misma posicion que en el centro de la esfera de que acabamos de hablar, y que todo el calórico que de él se desprende se detiene en el hielo interior ; y este se liberta de la impresion de qualquier otro calor por medio del hielo que hay en la tapa y en la capacidad exterior.

Estos experimentos duran 15, 18 y 20 horas: y algunas veces para abreviarlos se echa hielo en la capacidad interior, con el qual se cubren los cuerpos que se quieren enfriar.

La fig. 8 representa un caldero de chapa de hierro destinado para contener las sustancias, con las quales quiere hacerse experimentos: tiene una tapa agujereada en el medio, donde se pone un tapon de corcho atravesado por el tubo de un termómetro pequeño.

La fig. 9 de la misma lámina representa un matraz de vidrio con su tapon, atravesado tambien por el tubo de otro termómetro pequeño, y cuyo globo y parte del tubo estan metidos en el liquido: es preciso valerse de estos matraces siempre que se trate de ácidos, y generalmente de todas las sustancias que pueden tener alguna accion sobre los metales.

R S fig. 10 es un pequeño cilindro hueco que se coloca en el fondo de la capacidad interior para sostener los matraces.

Es muy esencial que no haya ninguna comunicacion entre la capacidad media y la exterior de

esta máquina, lo que se reconoce fácilmente llenando de agua la capacidad exterior. De lo contrario el hielo que derritiese la atmósfera, cuyo calor obra sobre lo que cubre la superficie de la capacidad exterior, podría pasar á la capacidad media, y entonces el agua que se separase de esta última, no sería la medida del calórico que perdiese el cuerpo con que se hace el experimento.

Quando la temperatura de la atmósfera es superior á cero en algunos grados, su calor llegará con mucha dificultad á penetrar hasta la capacidad media, por impedírsele el hielo de la tapa y de la capacidad exterior; pero si la temperatura exterior fuese inferior á cero, la atmósfera podría enfriar el hielo interior; por lo que es preciso operar en una atmósfera, cuya temperatura no sea inferior á cero: y por esta razon en tiempo de heladas se pondrá la máquina en una pieza caliente. Tambien es necesario que el frio del hielo no sea inferior á cero; y si lo fuese, se deberá machacar, extenderlo en capas muy delgadas, y tenerlo así por algun tiempo en un parage, cuya temperatura sea superior á cero.

El hielo interior retiene siempre una corta porcion de agua unida en su superficie, y acaso podría creerse que esta agua debe entrar en el resultado de los experimentos; pero es preciso observar que desde el principio de cada experimento, el hielo se halla ya embebido de toda el agua que de esta manera puede retener; de suerte que si una parte del hielo derretido por el cuerpo queda adherido al hielo interior, la misma cantidad con corta diferencia del agua primitivamente adherida á la superficie del hielo debe desprenderse y caer en la vasija; porque la superficie del hielo in-

terior varía muy poco en el experimento.

Por mas precauciones que tomamos para que el ayre exterior no penetrase en la capacidad interior, no nos fue posible lograrlo, quando la temperatura de dicho ayre era de 9 á 10 grados sobre la congelacion. Como en este caso el ayre encerrado en esta capacidad es específicamente mas pesado que el exterior, se sale por el tubo *x* y fig. 3, y le reemplaza el ayre exterior que entra en el calorimetro, depositando parte de su calórico en el hielo interior; de este modo se establece en la máquina un corriente de ayre tanto mas rápido quanto mas elevada es la temperatura exterior, lo que derrite continuamente una porcion del hielo interior: cerrando la llave se puede contener en gran parte este efecto; pero vale mas no hacer el experimento, sino quando la temperatura exterior no pasa de 3 á 4 grados, pues hemos observado que en este caso es casi insensible la cantidad de hielo derretida por la atmósfera, de suerte que con esta temperatura podemos salir garantes de la exáctitud de nuestros experimentos acerca de los calores especificos de los cuerpos con la diferencia de $\frac{1}{40}$.

Hemos hecho construir dos máquinas semejantes á la que acabo de describir; la una para los experimentos en que no hay necesidad de renovar el ayre exterior, y la otra para quando es indispensable esta renovacion, como son los experimentos sobre la combustion y respiracion. Solamente se diferencian en que las dos tapas de la última tienen dos agujeros por los quales pasan dos tubitos que sirven de comunicacion entre el ayre interior y exterior; y por este medio se puede introducir soplando ayre atmosférico en lo

interior del calorímetro para mantener en él las combustiones.

No hay cosa mas sencilla que el determinar con este instrumento los fenómenos que ocurren en las operaciones donde hay desprendimiento, y aun absorción de calórico. ¿Quiere conocerse, por exemplo, el calórico que se desprende de un cuerpo sólido, quando se enfria hasta cierto grado? Se eleva su temperatura á 80 grados: se coloca despues en la capacidad interior *fffff* del calorímetro, lámina VII fig. 2 y 3, y se le dexa allí bastante tiempo para asegurarse que su temperatura ha llegado á cero del termómetro: se recoge el agua que ha resultado del hielo derretido mientras se enfria, y dividida esta cantidad de agua por el producto de la masa del cuerpo y del número de grados en que su temperatura primitiva excedia á cero, el cociente será proporcional á lo que los Físicos Ingleses han llamado *calor específico*. Por lo que mira á los fluidos se encierran en vasijas de qualquiera materia, cuyo peso específico se haya de antemano determinado: y luego se opera del mismo modo que con los sólidos, teniendo cuidado de restar de la cantidad total del agua derretida la parte que ha resultado del *enfriamiento* de la vasija en que estaba el fluido.

Si se quiere hallar la cantidad de calórico que se desprende de la combinacion de muchas sustancias, se tendrán bastante tiempo en hielo machacado, para que su temperatura sea igual á cero: se hará despues la mezcla de ellas dentro del calorímetro en una vasija tambien á cero, teniendo cuidado de conservarlas en él hasta que hayan llegado á la temperatura de cero; y la cantidad de agua derretida será la medida del caló-

rico desprendido por el efecto de la combinacion. Con la misma facilidad se determinan las cantidades de calórico que se desprenden en las combustiones y en la respiracion de los animales: se queman los cuerpos combustibles en la capacidad interior del calorimetro, ó se dexan respirar en ella los animales, v. gr., conejos de Indias, que resisten bastante bien al frio, y se recoge el agua que cae; pero como en estas operaciones es indispensable la renovacion del ayre, se hará entrar continuamente nuevo ayre en lo interior del calorimetro por un tubito destinado á este efecto, y hacerle salir por otro; y para que la introduccion de este ayre no cause ningun error en los resultados, se hace pasar el primer tubo al traves del hielo machacado, á fin de que llegue á la temperatura de cero en la capacidad interior del calorimetro. El otro tubo por donde sale el ayre debe igualmente atravesar otra porcion de hielo machacado; pero esta debe estar comprendida en lo interior de la capacidad *ffff* del calorimetro, y el agua que fluya debe unirse á las demas; porque el calórico que contenia el ayre antes de salir, hace parte del producto del experimento.

Algo mas dificil de averiguar es la cantidad específica de calórico contenida en los diferentes gases, á causa de su poca densidad; porque si se contentase con encerrarlos en vasijas como los demas fluidos, seria tan corta la cantidad de hielo derretida, que el resultado del experimento seria por lo menos muy incierto. Por esta razon hemos usado para este género de experimentos de dos especies de serpentines ó tubos metálicos en forma espiral: el primero de los quales metido en una vasija de agua hirviendo, servia para calentar el ayre

antes que llegase al calorímetro, y el segundo estaba encerrado en la capacidad interior *fffff* de este instrumento. Un termómetro adaptado á uno de los extremos del último serpentín indicaba el calor del ayre ó del gas que entraba en la máquina; y otro puesto en el otro extremo del mismo serpentín señalaba el calor del ayre ó gas á su salida.

De este modo hemos podido determinar el hielo que derretia qualquiera masa de los diferentes ayres ó gases al enfriarse hasta cierto número de grados, y apreciar el calor específico. Con algunas precauciones particulares se puede emplear el mismo método para averiguar la cantidad de calórico que se desprende de la condensacion de los vapores de diferentes líquidos.

Los varios experimentos que pueden hacerse con el calorímetro no dan resultados absolutos, sino cantidades relativas; así era preciso escoger una unidad que pudiese formar el primer grado de una escala, con la qual se llegasen á expresar todos los demas resultados. Tenemos esta unidad en la cantidad de calórico necesaria para derretir una libra de hielo; y como para este efecto se necesita una libra de agua calentada á 60 grados del termómetro de mercurio dividido en 80 partes desde el hielo hasta el agua hirviendo, la cantidad de calórico que expresa nuestra unidad, es la que se necesita para elevar el agua desde cero hasta 60 grados.

Determinada esta unidad, solo se trata el expresar en valores análogos las cantidades de calórico que se desprenden de los diferentes cuerpos, quando se enfrían hasta cierto número de grados; y esto se consigue haciendo el cálculo siguiente,

que he aplicado á uno de nuestros primeros experimentos.

Tomamos unos trozos de planchas de hierro que pesaban 7 libras, 11 onzas, 2 ochavas y 36 granos, ó en fracciones decimales de libra 7,7070319; y arrolladas las metimos en un baño de agua hirviendo, donde recibieron hasta cerca de 70 grados de calor: las sacamos del agua, y las metimos con prontitud en la capacidad interior del calorímetro. Al cabo de 11 horas que estuvo fluviendo el agua que se derretia del hielo interior, hallamos que pesaba 1 libra, 5 ochavas y 4 granos = 1,109795 de libra. Luego si el calórico desprendido de las planchas de hierro por un enfriamiento de 78 grados, ha derretido 1,109795 de libra de hielo, para hallar el que producirá un enfriamiento de 60 grados, formaremos la proporcion 78: 1,109795 :: 60: $x = 0,85369$; y partiendo esta cantidad por el número de libras que pesaban las planchas de hierro, esto es, por 7,7070319 de libra, la cantidad del hielo que podrá derretir la dicha libra de planchas de hierro, pasando desde 60 grados hasta cero, será igual á 0,110770 de libra. El mismo cálculo se aplica á todos los cuerpos sólidos.

En quanto á los fluidos, como el ácido sulfúrico, el nítrico, &c. se les encierra en un matraz representado lám. VI fig. 9, el qual está tapado con un corcho atravesado por un termómetro, cuyo globo se introduce en el licor; se coloca este matraz en un baño de agua hirviendo, y quando se juzga por el termómetro que el licor ha recibido un grado conveniente de calor, se saca el matraz y se coloca en el calorímetro. Se hace un cálculo semejante al anterior; pero teniendo cui-

dato de deducir de la cantidad de agua producida, la que pudo derretir el matraz, que es preciso determinar de antemano separadamente. No se pone aquí la tabla de los resultados que hemos obtenido, por no haberla podido concluir por varias circunstancias que han ocurrido; pero no perderemos de vista este punto, y no hay invierno en que no nos dediquemos mas ó menos á este trabajo.

CAPITULO IV.

De las operaciones puramente mecánicas, cuyo objeto es dividir los cuerpos.

§. I.

De la trituracion, de la porfirizacion ó levigacion, y de la pulverizacion.

La trituracion, la porfirizacion ó levigacion, y la pulverizacion no son propiamente hablando sino unas operaciones preliminares mecánicas, cuyo objeto es dividir, separar y reducir á partículas muy finas las moléculas de los cuerpos. Pero por muy adelante que se quieran llevar estas operaciones, jamas pueden reducir un cuerpo á sus partículas primitivas y elementales, y aun realmente no rompen su agregacion, de suerte que cada molécula, despues de la trituracion y porfirizacion, forma un todo semejante á la masa primitiva que se queria dividir, á diferencia de las operaciones verdaderamente químicas, como es la disolucion, que destruye la agregacion del cuerpo, desviando unas de otras sus moléculas constitutivas é integrantes.

Siempre que se trata de dividir cuerpos frági-

les y quebradizos se usa de almireces ó morteros y manos , fig. 1 , 2 , 3 , 4 y 5 , lám. I. Estos almireces son de cobre fundido , y de hierro colado , como el representado en la fig. 1 : los morteros son de mármol y de granito o piedra berroqueña fig. 2 ; ó de madera de palo santo , fig. 3 ; ó de vidrio , fig. 4 ; ó de ágata , fig. 5 . Tambien los hay en fin de china ó porcelana , como el de la fig. 6 . Las manos que se usan para triturar los cuerpos son tambien de diferentes materias : las hay de hierro ó de cobre forjado , como en la fig. 1 : de madera fig. 2 y 3 ; y de vidrio , porcelana ó ágata , segun la naturaleza de los cuerpos que se quieren pulverizar ; y un laboratorio debe estar provisto de estos instrumentos de diferentes tamaños. Los morteros de porcelana , y particularmente los de vidrio , no deben usarse en la trituracion propiamente dicha , porque no podrian resistir á un golpeo continuo y repetido : con ellos se consigue hacer la division , frotando con destreza las moléculas del cuerpo entre la mano y las paredes interiores del mortero .

La forma de los morteros tambien pide alguna atencion : el fondo debe ser esférico , y las paredes interiores inclinadas , de modo que las sustancias pulverizadas caigan por sí solas al fondo , quando se levanta la mano : un mortero demasiado chato seria defectuoso , porque no caeria , ni se mezclaria bien la sustancia : las paredes muy inclinadas tendrian el inconveniente de dexar caer gran porcion de materia baxo la mano ; no seria entonces contundida , ni bien comprimida entre estos dos cuerpos duros , y el demasiado volúmen se opondria á la pulverizacion .

En virtud del mismo principio , no debe echarse en el mortero mucha cantidad de materia ; y

sobre todo es necesario, en quanto sea posible, desembarazarse de quando en quando con un tamiz de las moléculas ya pulverizadas, de cuya operacion trataremos bien pronto. Sin esta precaucion se emplearia una fuerza inútilmente, y se perderia tiempo en continuar dividiendo lo que lo estaba suficientemente, al paso que se dexaria de pulverizar otra parte que lo necesitaba. En efecto la porcion de sustancia dividida impide la trituracion de la no dividida, porque se introduce entre la mano y el almirez, y minora el efecto del golpeo.

La porfirizacion ha tomado este nombre de la sustancia sobre la qual se executa. Por lo comun se tiene una mesa plana de pórfido, ó de otra piedra de igual dureza, A B C D, lám. 1 fig. 7, sobre la qual se extiende la sustancia que se quiere dividir: se la leviga despues, y se la atenúa pasando sobre el pórfido la moleta M de una piedra igualmente dura. La parte de la moleta que se apoya sobre el pórfido no debe ser perfectamente plana, sino un segmento de esfera de mucho diámetro; porque de lo contrario, al pasarla sobre el pórfido, se colocaria toda la materia al rededor del círculo que describiese, sin quedar nada entre las dos, y no habria porfirizacion ó levigacion. Por lo mismo es necesario picar de quando en quando las moletas, que se van haciendo planas conforme al uso que se hace de ellas. Siendo el efecto de la moleta desviar continuamente la sustancia, y llevarla hácia los extremos de la mesa de pórfido, es preciso atraerla continuamente hácia el centro con un cuchillo de hierro, asta ó marfil de una hoja muy delgada.

Para los trabajos en grande se prefieren unas muelas grandes de piedra dura, que ruedan una

sobre otra , ó una muela vertical , que rueda sobre otra horizontal. En todos casos es preciso humedecer algo la materia de quando en quando , para que no se disipe en polvo.

Hay algunos cuerpos que no pueden reducirse á polvo ni con el almirez , ni con el pórfido , ni con la muela , tales son todas las materias muy fibrosas , como la madera ; las que tienen una especie de tenacidad y elasticidad , como el asta de los animales , la goma elástica , &c. ; y en fin los metales ductiles y maleables , que se extienden con la mano del almirez , en lugar de reducirse á polvo.

Se usa para las maderas de limas gruesas , lámina I fig. 8 , que se conocen con el nombre de escofinas : para el asta de otras un poco mas finas , y aun de mas finas para los metales , como las representadas en las figuras 9 y 10.

Hay algunas sustancias metálicas que ni son bastante quebradizas para reducir las á polvo por trituracion , ni bastante duras para poderlas limar cómodamente. En este caso se halla el zinc , el qual por su semi-maleabilidad no puede pulverizarse en el almirez ; y si se le intenta limar , embota la lima llenando sus intersticios , é inutilizándola á poco tiempo.

Hay un medio sencillo para reducir á polvo este metal , y es machacarlo caliente en un almirez de hierro colado tambien caliente , y entonces se consigue triturarlo con facilidad : tambien se le puede hacer quebradizo , mezclándole un poco de mercurio. Los polvoristas , que emplean el zinc para hacer fuegos azules , se valen de uno de los dos métodos que acabamos de decir.

Quando no se intenta poner los metales en un

grande estado de division , se les puede reducir á granuja ó granalla , vaciándolos en el agua. Hay otro medio en fin para hacer la division , el qual se usa para las materias que son al mismo tiempo pulposas y fibrosas , como las frutas , las patatas , las raices , &c. : se las pasa por un rallo , lám. I fig. 11 , apretándolas un poco , y se consigue reducir las á pulpa : no daremos descripcion mas extensa de este instrumento , por ser bien conocido.

Es claro que se debe atender á la eleccion de las materias con que se hace la trituracion : el cobre debe desterrarse de todo lo que tiene relacion con los alimentos , con la Farmacia , &c. : los morteros y almireces de mármol y de metal , no deben emplearse para triturar sustancias ácidas ; y así los morteros de madera muy dura , como los de palo santo , los de vidrio , de porcelana y de granito son muy cómodos en un laboratorio.

§. II.

De la tamizacion y de la locion.

Usese del método mecánico que se quiera para dividir los cuerpos , nunca se consigue llegar á dar igual grado de finura á todas sus partes. El polvo que se obtiene de la mas dilatada y exácta trituracion , es siempre un agregado y mezcla de moléculas de diferentes tamaños ; pero se pueden apartar las mas gruesas , y tener un polvo mas homogéneo , valiéndose de tamices , figuras 12 , 13 , 14 y 15 , lám. I , por los cuales solamente puedan pasar las moléculas del tamaño que se desea. Todo lo que excede en grueso á las dimensiones

de la malla , queda en el tamiz , y se vuelve á moler en el almirez.

En las figuras 12 y 13 estan representados dos de estos tamices: el uno es de cerda ó seda , fig. 12, y el otro de piel , fig. 13 ; el qual se llena de agujeros redondos , ó se pica con un sacabocados : de este último usan en las fábricas de pólvora. Quando hay que pasar por el tamiz sustancias muy ligeras , muy preciosas , y que se esparcen por el ayre con facilidad , ó bien quando pueden ser dañosas á los que las respiran , se usa de tamices compuestos de tres piezas , fig. 14 y 15 , que son un tamiz propiamente dicho A B C D , fig. 15, una tapa E F , y un fondo G H : se ven éstas tres partes unidas en la fig. 14.

Hay otro medio mas exácto que el precedente , y es la locion ; pero solamente se puede practicar con los cuerpos que no pueden ser disueltos ni alterados por el agua. Se deslien y agitan en el agua ó en qualquiera otro líquido las sustancias molidas que se desean tener reducidas á polvo de una finura homogénea , se dexan reposar un poco , y se decanta el líquido quando está aun turbio , y quedan en el fondo de la vasija las partes mas gruesas. Se decanta segunda vez , y queda otro depósito mas fino que el primero. Haciendo otra decantacion , se obtiene un tercer poso , cuya finura es á la del segundo , como la de este á la del primero , y se continúa de este modo , hasta que el agua se aclare ; con lo qual el polvo grueso y desigual que se tenia al principio , se divide en una serie de sedimentos , los quales , cada uno en particular , son de un grado de finura poco mas ó menos homogénea. No solamente se usa de este medio para separar unas de otras las moléculas de

materias homogéneas, y que difieren únicamente por su mayor ó menor grado de division, sino tambien para separar las sustancias del mismo grado de finura, pero de diferente gravedad especifica: esta operacion se hace particularmente en el beneficio de las minas.

En los laboratorios se usa para la locion de vasijas de diferentes formas, como barreños de tierra bien cocida, botes de cristal ó vidrio, &c.: algunas veces para decantar el liquido sin enturbiarlo, se usa de la cantimplora. Consiste este instrumento en un tubo de vidrio A B C, lám. III fig. 11, encorvado en B, y cuya parte B C debe tener algunas pulgadas mas de largo que la A B. Para evitar el tenerla en la mano, lo que seria embarazoso en algunos experimentos, se la pasa por un agujero hecho en medio de una tablita D E: su extremo A debe estar sumergido en el licor del bote de vidrio hasta aquella profundidad ó parte de esta vasija que quiera desocuparse.

Segun los principios hidrostáticos en que se funda el efecto de la cantimplora, el licor no puede correr por él hasta haber extraido todo el ayre contenido en su interior: esto se consigue por medio de un tubito de vidrio H I, soldado herméticamente al brazo B C. Así quando se quiere que el licor pase de una vasija á otra, como de B C á L M por medio de este instrumento, se tapa con el dedo el extremo C del brazo B C de la cantimplora; despues se chupa con la boca hasta que se haya extraido todo el ayre del tubo, y haya entrado en su lugar el licor: entonces se quita el dedo, y empieza á correr el licor, y continúa pasando desde el vaso F G al de L M.

§. III.

De la filtracion.

Hemos visto que la tamizacion es una operacion , por la qual se separan unas de otras las moléculas de diversos tamaños , pasando por el tamiz las mas finas , y quedando en él las mas gruesas.

El filtro pues no es otra cosa que un tamiz sumamente fino y tupido , por el qual no pueden pasar las partículas sólidas , por mas divididas que esten ; pero que no obstante pueden penetrarle los líquidos : por manera que el filtro , propiamente hablando , es una especie de tamiz para separar las moléculas sólidas muy finas de un fluido , cuyas partículas son mas tenues.

Se usa para este efecto , particularmente en la Farmacia , de telas fuertes y muy tupidas , y por lo regular se prefiere la bayeta : tienen por lo comun la figura de un cono , lám. II , fig. 2 , al que se da el nombre de manga con relacion á su figura. La figura cónica tiene la ventaja de reunir en un solo punto A todo el licor que corre , y de este modo se puede recoger en un frasco de boca muy estrecha ; lo que no sucederia así , si colase el licor por muchos puntos. En los laboratorios grandes de Farmacia usan un bastidor de madera , llamado coladera , lám. II , fig. 1 , de la qual se suspende la manga.

La filtracion ó coladura con manga solamente puede usarse en algunas operaciones de Farmacia ; pero en la mayor parte de las operaciones químicas un mismo filtro no puede servir sino para experimentos de una misma naturaleza , y seria pre-

ciso tener una multitud de mangas , y lavarlas con mucho cuidado en cada operacion ; por lo que se ha substituido otra tela muy comun y barata , que aunque muy delgada á la verdad , estando bien enfurtida , compensa con lo tupido lo que le podria faltar de grueso , y esta es el papel de estraza. No hay ningun cuerpo sólido , por muy dividido que esté , que pueda pasar por los poros de los filtros de papel , quando al contrario le atraviesan con mucha facilidad los fluidos.

El único inconveniente que hay en emplear el papel para filtros es que está expuesto á rasgarse con facilidad , particularmente estando mojado ; pero esto se evita haciéndole varios dobleces : si hay que filtrar mucha porcion de fluido , se usa de una coladera de madera A B C D , lám. II fig. 3 , con unas puntas ó corchetes de hierro : se pone esta coladera sobre dos banquillos , como se ve representado en la fig. 4 , y se coloca sobre ella una tela ordinaria , estirándola medianamente , y enganchándola en las puntas ó corchetes de hierro. Se extiende sobre ella una ó dos hojas de papel , y se vierte encima la mezcla de las sustancias sólida y líquida que se quieren separar.

El fluido cae en la vasija F que se pone debaxo del filtro ; y la tela que ha servido para esto , se lava ó muda quando se rezela que las moléculas con que puede impregnarse son perjudiciales á las operaciones subsiguientes.

En todas las operaciones regulares , y quando hay que filtrar poca cantidad de licor , se usa de embudos de vidrio , lám. II fig. 5 , para contener y sostener el papel , al qual se le da la misma figura cónica del embudo ; pero en este caso resulta el inconveniente de que en mojándose el papel , se

pega á la superficie del embudo, de tal suerte que el líquido no puede fluir sino por la punta del cono. Con esto no solamente se alarga la operacion, sino que como las materias heterogéneas que contiene el licor son por lo regular mas pesadas que el agua, se reúnen en la punta del cono de papel, lo atascan, y cesa la filtracion, ó se hace cada vez mas lenta. Para remediar estos inconvenientes, que son mas graves de lo que se cree á primera vista, porque se repiten diariamente en el discurso de las operaciones químicas, se han intentado varios medios. Uno de ellos ha sido el de multiplicar los pliegues ó dobleces del papel, como se ve representado en la fig. 6, para que siguiendo el licor por los surcos que forman los dobleces, pueda llegar á la punta del cono: otro es el de interponer entre el embudo y el papel unas pajas largas, que se colocan en el embudo antes de poner el papel: en fin el medio que me parece mas ventajoso es tomar unas listas de vidrio, como son las que se encuentran en casa de todos los vidrieros, y se conocen con el nombre de recortaduras de vidrio, doblarlas por uno de sus extremos por medio de la lámpara de esmaltador; de modo que formen una especie de corchete que se ajuste al borde superior del embudo, y colocar así hasta seis ú ocho antes de poner el papel. Estas listas ó láminas de vidrio mantienen el filtro á la suficiente distancia de las paredes del embudo para que se haga la filtracion: con lo qual el licor corre por estas listas, y se junta en la punta del cono.

En la fig. 8 se ven representadas algunas de estas listas, y la fig. 7 representa un embudo de vidrio armado de ellas, y de un filtro de papel.

Quando hay que hacer al mismo tiempo mu-

chas filtraciones, es muy cómodo tener una mesa A B, lám. II fig. 3, sostenida por unos pies de madera A C B D, y con varios agujeros para colocar los embudos.

Hay algunas sustancias espesas y viscosas que no pueden penetrar el papel, y por consiguiente no pueden filtrarse si antes no han experimentado algunas preparaciones. Lo que se hace mas comunmente es batir una clara de huevo, desleirla en estos licores, y hacerles hervir. La clara se coagula y se reduce á espuma, y subiendo á la superficie del líquido, arrastra consigo la mayor parte de las materias viscosas que impedian la filtracion. Es preciso hacerlo así quando se quiere tener suero bien clarificado, pues de lo contrario seria difícil hacerle pasar por el filtro: el mismo efecto produce en los licores espirituosos un poco de cola de pescado desleida en agua: esta cola se coagula por la accion del alchool, sin necesidad de ponerla á calentar.

Es claro que una de las condiciones indispensables de la filtracion, es que el filtro no pueda ser disuelto ni corroido por el licor que se ha de filtrar; y así no se pueden filtrar por papel los ácidos concentrados.

Es cierto que poquísimas veces hay que hacer esta operacion, porque la mayor parte de los ácidos se obtienen por medio de la destilacion, y sus productos salen casi siempre claros. Pero si por algun accidente hubiese que filtrar ácidos concentrados, se usa entonces de vidrio molido, y aun mejor de cuarzo ó de cristal de roca á medio moler. Se colocan en el fondo del embudo algunos de los pedazos mas gruesos para taparle en parte: encima de estos se ponen otros menores, y sobre estos se echa la porcion mas fina, y despues se llena el embudo con el ácido.

En los usos domésticos se suele filtrar el agua de los rios con arena de los mismos, para separar las sustancias heterogéneas que la enturbian. Esta arena reúne muchas ventajas, que la hacen preferible para este uso: en primer lugar por constar de partículas redondas, ó cuyos ángulos estan á lo menos gastados, y los intervalos que dexan entre sí las moléculas de esta figura, dan paso al agua: en segundo, porque siendo estas moléculas de diversas magnitudes, y colocándose naturalmente las mas pequeñas entre las mayores, no quedan vacíos muy grandes por donde puedan pasar las sustancias heterogéneas: finalmente en tercero, porque estando arrastrada y lavada con el agua de los rios durante algunos años, se puede estar seguro que se halla despojada de toda sustancia soluble por el agua, y por consiguiente no puede comunicar cosa alguna al agua que se filtra por ella.

En todos casos siempre que un mismo filtro deba servir para mucho tiempo, es necesario tener cuidado de limpiarle, porque si no, se obstruiria, y no pasaria el líquido: esta operacion es muy sencilla en los filtros de arena, pues no hay mas que lavarla muchas veces con agua, hasta que salga clara.

§. IV.

De la decantacion.

La decantacion equivale á la filtracion, pues su objeto es tambien separar de un líquido las moléculas concretas que contenga. Para esto se dexa reposar el licor en vasijas, que regularmente son cónicas, y que tienen la figura de una copa, como el A B C D, lám. II fig. 10. En las fábricas de

cristal se hacen vasijas de esta figura, y de diferentes tamaños; quando pasan de azumbre ó azumbre y media, las suelen hacer sin pie C D E, y entonces se les adapta otro de madera: el cuerpo extraño se deposita en el fondo de estas vasijas por un reposo mas ó menos largo, y se obtiene el licor claro vertiéndole con cuidado por inclinacion: suponemos en esta operacion que el cuerpo que nada en el líquido es específicamente mas pesado que el mismo líquido, y susceptible de reunirse en el fondo; pero á veces la gravedad específica del sedimento se acerca de tal manera á la del líquido, y se acerca tanto del equilibrio, que al menor movimiento vuelven á mezclarse: en este caso en lugar de trasvasar el líquido, y separarle por decantacion, se usa de la cantimplora representada en la fig. II, la qual tengo ya descrita anteriormente.

Siempre que se quiera determinar con toda exáctitud el peso de la sustancia precipitada, es preferible la decantacion á la filtracion, con tal que se tenga cuidado de lavar bien el precipitado: es cierto que se puede determinar el peso del precipitado separado por la filtracion, pesando el filtro antes y despues de la operacion, pues el aumento de peso que ha adquirido el filtro, es cabalmente el peso del precipitado que queda en él; pero quando se trata de cantidades pequeñas, el estar mas ó menos seco el filtro, y las varias proporciones de humedad que puede retener, inducen á muchos errores, que es importante evitar.

CAPITULO V.

De los medios que emplea la Química para separar las moléculas de los cuerpos sin descomponerlas, y recíprocamente para reunir las.

He hecho ver anteriormente que hay dos modos de dividir los cuerpos: el primero, que he llamado division mecánica, consiste en reducir una masa sólida en otras infinitas masas mucho mas pequeñas: para lo qual se usa de la fuerza de los hombres, de la de los animales, del peso del agua aplicada á las máquinas hidráulicas, de la fuerza expansiva del agua reducida á vapor, como en las máquinas de fuego, del impulso del viento, &c. Pero todas estas fuerzas empleadas en dividir los cuerpos son mucho mas limitadas de lo que se cree comunmente. Con una mano de almirez de cierto peso que cae desde cierta altura, jamas se puede reducir á polvo una sustancia, sea la que fuere, sino hasta cierto grado de finura; y la misma molécula que parecía tan sutil á nuestros órganos, es todavía una montaña, si es permitido usar de esta expresion, si se compara con las moléculas constituyentes y elementales del cuerpo que se divide. La diferencia que hay entre los agentes mecánicos y los químicos, es que los últimos dividen un cuerpo en sus moléculas primitivas. Si por exemplo es una sal neutra la que se expone á su accion, la division de sus partes, por grande que sea, nunca hará que cada partecilla que resulte, dexede ser una molécula de sal. En este capítulo se darán algunos exemplos de esta especie de divi-

sion, y se añadirán algunos pormenores sobre las operaciones que les son relativas.

§. I.

De la solucion de las sales.

Se han confundido largo tiempo en la Química la solucion y la disolucion. Se ha comprendido baxo un mismo nombre la division de las partículas de una sal en un fluido, tal como el agua, y la division de un metal en un ácido. Algunas reflexiones sobre los efectos de estas dos operaciones harán ver que es imposible confundirlas.

En la solucion de las sales, las partículas salinas estan simplemente desviadas unas de otras, sin que ni la sal ni el agua experimenten ninguna descomposicion, de suerte que se pueden encontrar ambas en la misma cantidad que antes de la operacion: lo mismo puede decirse de las resinas disueltas en el alkool y en los disolventes espirituosos. Pero en la disolucion de los metales siempre se descompone el ácido ó el agua. Se oxigena el metal, y pasa al estado de óxido, y se desprende una sustancia aeriforme; de suerte, que propriamente hablando, ninguna de estas sustancias despues de la disolucion se halla en el mismo estado que antes: en este artículo solamente se tratará de la solucion.

Para comprender bien lo que pasa en la solucion de las sales, es preciso saber que se complican dos efectos en la mayor parte de estas operaciones, y son solucion por el agua, y solucion por el calórico; y como de esta distincion depende la inteligencia de la mayor parte de los fenó-

menos relativos á la solucion, insistiré en ella para facilitar su inteligencia.

El nitrato de potasa, llamado vulgarmente salitre, contiene muy poca ó ninguna agua de cristalización, como lo prueba una multitud de experimentos, y se liquida sin embargo á un grado de calor que apenas excede al del agua hirviendo. Su liquefaccion pues no depende de su agua de cristalización, sino de la propiedad que tiene naturalmente de fundirse con mucha facilidad, y de pasar del estado sólido al de fluido á un calor algo mas superior que el del agua hirviendo. Todas las sales son capaces igualmente de liquidarse por el calórico; pero á una temperatura mas ó menos alta. Unas, como los acetites de potasa y de sosa, se derriten y liquidan á un calor muy mediano; y otras, como los sulfates de cal, de potasa, &c. requieren al contrario un grado de calor de los mas fuertes que podemos producir. Esta liquidacion de las sales por el calórico ofrece puntualmente los mismos fenómenos que la liquefaccion del hielo. En primer lugar, ella se efectua tambien á un grado de calor determinado para cada sal, y este grado es constante mientras dura la liquefaccion de la sal. En segundo hay absorcion de calórico en el momento que se derrite la sal, y desprendimiento quando se fixa ó concreta. Todos fenómenos generales, y que se verifican quando qualquiera cuerpo pasa del estado concreto al del fluido, y recíprocamente.

Estos fenómenos de la solucion por el calórico, se complican mas ó menos con los de la solucion por el agua. Para convencerse de ello basta considerar que no se puede verter agua sobre una sal para disolverla, sin emplear realmente un

disolvente mixto, que es el agua y el calórico: luego podemos distinguir muchos casos distintos, segun la naturaleza y modo de existir de cada sal. Si, por exemplo, una sal es poco soluble en el agua, y mucho en el calórico, es claro que esta sal será muy poco soluble en el agua fria, y al contrario muy soluble en el agua caliente: tal es el nitrato de potasa, y aun mas el muriate oxigenado de potasa. Si, por el contrario, otra sal es poco soluble así en el agua como en el calórico, será poco soluble así en el agua fria como en la caliente, y la diferencia será poco considerable: y es lo que sucede con el sulfato de cal.

De donde se manifiesta que hay una relacion necesaria entre estas tres cosas, solubilidad de una sal en el agua fria, solubilidad de la misma sal en el agua hirviendo, y grado con que se liquida la sal por solo el calórico sin el auxilio del agua: y que la solubilidad de una sal al calor y al frio, es tanto mayor quanto mas soluble es por el calórico, ó que es mas susceptible de liquidarse á un grado el mas inferior de la escala del termómetro.

Tal es en general la teoría de la solucion de las sales. Pero no he podido formarme hasta ahora, sino unas ideas generales por falta de hechos particulares; y por no haber aun bastantes experimentos exáctos. El rumbo que se ha de seguir para completar esta parte de la Química es sencillo: consiste en averiguar qué parte de cada sal se disuelve en una determinada cantidad de agua á diferentes grados del termómetro; y como se sabe ya con mucha exáctitud, por los experimentos que publicamos Mr. de la Place y yo, la cantidad de calórico contenida en una libra de agua á cada grado del termómetro, será siempre fácil determinar con ex-

perimentos sencillos la proporcion de calórico y de agua que exíge cada libra de sal para mantenerse en disolucion, como tambien el calórico que se absorbe en el momento en que se liquida la sal, y el que se desprende quando cristaliza.

Por lo que acabamos de ver no debe extrañarse que las sales que son salubles en frio, lo sean mucho mas en el agua caliente que en la fria. Siempre hay absorcion de calórico en la solucion de las sales: y quando lo han de suministrar los cuerpos inmediatos, lo hacen con mucha lentitud; pero si todo el calórico necesario para la solucion se halla al contrario combinado con el agua, se facilita la operacion, y se executa en un instante.

Las sales en general al disolverse en el agua aumentan la gravedad específica de ella; pero esta regla no carece de excepcion.

Llegará un dia en que se conocerá la cantidad de radical, de oxígeno y de base, que constituyen cada sal neutra: en que se conocerá la cantidad de agua y de calórico necesaria para disolverlas, el aumento de gravedad específica que comuniquen al agua, y la figura de las moléculas elementales de sus cristales; y en que se expliquen las circunstancias y accidentes de su cristalización: y entonces es quando únicamente se completará esta parte de la Química. Mr. Seguin ha formado el prospecto de un gran trabajo sobre el asunto, y es bien capaz de ejecutarle.

La solucion de las sales en el agua no exíge ningun aparato particular. Para las operaciones pequeñas se usa con ventaja de botellitas de varios tamaños, lám. II fig. 16 y 17: de barreños de tierra bien cocida A fig. 1 y 2: de matraces de cuello largo fig. 14: y de cacerolas ó peroles de cobre y de plata fig. 13 y 15.

§. II.

De la lixiviacion.

En las artes y en la Química se usa de la lixiviacion para separar las sustancias solubles en el agua de las insolubles. En las artes y usos domésticos se usa para esta operacion de una tina ó trujal A B C D, lám. II fig. 12, que tiene cerca de su fondo un agujero redondo D, en el qual se introduce una canilla de madera D E, ó una llave de metal: sobre el suelo del trujal se pone una capita de paja, y sobre ella la materia que se quiere lixiviar: se la cubre con un lienzo, y se vierte encima agua fria ó caliente, segun la mayor ó menor solubilidad de la sustancia.

El agua se embebe en la materia, y para que la penetre mejor, se tiene por algun tiempo cerrada la llave D E. Quando se juzgue que el agua ha podido ya disolver todas las partes salinas, se abre la llave D E, y se la dexa correr; pero como siempre queda alguna porcion de agua adherente á la materia insoluble, y se halla tan cargada de sal como la que ha fluido, se perderia gran cantidad de partículas salinas, si no se volviese á echar varias veces agua nueva sobre la primera, para que dilatando la que quedó adherente á la sustancia, se reparta la sal: de modo que á la tercera ó quarta locion sale casi pura el agua, como se reconocerá por el pesalico, de que he hablado en la pág. 13.

La capita de paja que se pone en el fondo de la tina ó trujal sirve para proporcionar intersticios por donde pueda salir el agua; y el lienzo

para que el agua no haga hoyo en el parage donde se vierte, ni se haga paso solamente por algunas partes, lo qual impediria que toda la masa fuese lexíviada.

En los experimentos químicos se imita mas ó menos esta operacion de las artes; pero como requieren mas exáctitud, y que quando se trata, por exemplo, de una analisis, es preciso asegurarse que no ha quedado en el residuo ninguna parte salina ó soluble, es preciso tomar algunas precauciones particulares. La primera es emplear mas agua que en las lexías comunes, y desleir en ella las sustancias antes de sacar el licor ya claro; pues de otro modo no quedaria toda la masa igualmente lexíviada, y aun podria suceder que algunas partes quedasen enteramente sin lexíviar. Tambien se cuidará de hacer pasar grandes cantidades de agua, y en general la operacion no se debe dar por concluida hasta tanto que el agua salga enteramente despojada de sal, y el areómetro indique que ella no aumenta mas de gravedad específica al atravesar la materia contenida en el trujal.

En los experimentos muy en pequeño basta poner en redomas ó matraces la materia que se quiere lexíviar, verter sobre ella agua hirviendo, y filtrarla con un filtro de papel puesto en un embudo de vidrio: véase lám. II fig. 7. Despues se vuelve á lavar con nueva agua hirviendo: quando se opera con cantidades algo mayores, se deslien las sustancias en un caldero de agua hirviendo, y se filtra con la coladera representada en la lám. II fig. 3 y 4, la qual se arma con un colador de lienzo, y con un papel de estraza. En fin en las operaciones muy en grande se emplea el

trujal descrito al principio de este artículo, y representado en la fig. 12.

§. III.

De la evaporacion.

El objeto de la evaporacion es separar dos sustancias, una de las cuales á lo menos es líquida, y que tienen un grado de volatilidad muy diferente.

Esto es lo que se verifica quando se quiere obtener en el estado concreto una sal que se ha disuelto en el agua: se calienta esta, y se combina con el calórico que la volatiliza: al mismo tiempo las partículas de la sal se acercan unas á otras; y obedeciendo á las leyes de atraccion, se reunen y vuelven á parecer baxo su forma sólida.

Han creído algunos que la accion del ayre influa mucho sobre la cantidad del fluido que se evapora, y cayéron en algunos errores que importa manifestar. Hay seguramente una evaporacion lenta que se hace continuamente por sí misma al ayre libre, y en la superficie de los fluidos expuestos á la simple accion de la atmósfera; aunque es cierto que esta especie de evaporacion puede considerarse hasta cierto punto como una disolucion por el ayre, tambien es seguro que concurre allí el calórico, pues siempre va acompañada de enfriamiento: por lo que se la debe considerar como una disolucion mixta; hecha en parte por el ayre, y en parte por el calórico. Pero en la evaporacion de un fluido que se mantiene siempre hirviendo, la evaporacion que obra el ayre es de poca monta en comparacion de la que causa la accion del calórico; y hablando con

propiedad, no hay en este caso evaporacion sino *vaporizacion*; y esta última operacion no se acelera en razon de las superficies evaporantes, sino en razon de las cantidades de calórico que se combinan con el líquido. Una corriente muy grande de ayre frio perjudica á veces á la rapidez de la evaporacion; porque quita parte del calórico al agua, y retarda por consiguiente su conversion en vapores. Así no hay inconveniente en cubrir hasta cierto punto las vasijas en donde se hace la evaporacion de un líquido mantenido siempre hirviendo, con tal que el cuerpo que le cubre sea por naturaleza poco á propósito para apoderarse del calórico, ó segun la expresion del Doctor Franklin, sea mal conductor del calor: los vapores salen entonces por la abertura que se les ha dexado, y se evapora tanto y á veces más que quando se dexa un libre acceso al ayre exterior.

Como en la evaporacion se pierde absolutamente el líquido que el calórico roba, y se sacrifica para conservar la sustancia fixa con que estaba combinado, no se evaporan nunca sino materias de poco precio, como es el agua. Quando tienen mas valor se recurre á la destilacion, en la que se conservan al mismo tiempo el cuerpo fixo y el volátil.

Las vasijas que se usan para las evaporaciones son peroles de cobre ó plata, y algunas veces de plomo, como el representado en la lám. II fig. 13: cacerolas ó cazos de cobre ó plata fig. 15: evaporatorios de vidrio, lám. III fig. 3 y 4: aljofaynas ó cuencos de porcelana ó china: y barreños de tierra bien cocida y dura A, lám. III fig. 1 y 2. Pero son preferibles los fondos de las retortas ó matraces de vidrio: su poco espesor y mucha igualdad los ha-

ce mas propios que otra qualquiera vasija , para resistir sin romperse á un calor fuerte é inesperado, y á las alternativas repentinas de calor y de frio. Se pueden hacer en el mismo laboratorio, y salen mucho mas baratos que los vasos evaporatorios que se compran en las tiendas. Este arte de cortar el vidrio no se halla explicado en ninguna parte, por lo que voy á dar una idea de esta operacion.

Se toma un círculo ó anillo de hierro A C, lám. III fig. 5, y se suelda á una barrita de hierro A B, guarnecida de su mango de madera D: se hace asqua el anillo en un horno, y luego se pone encima de él el matraz que se quiere cortar fig. 6: quando se juzga que el vidrio se ha calentado lo suficiente, se echan sobre él algunas gotas de agua, y el matraz regularmente se rompe por la linea circular que estaba en contacto con el anillo de hierro.

Las botellitas ó redomitas son tambien excelentes vasos evaporatorios, porque como son de vidrio delgado y comun, resisten muy bien á la accion del fuego, y son de un precio muy cómodo. No se crea que su figura perjudique á la evaporacion del liquido; pues he hecho ver anteriormente, que siempre que se evapora el líquido al grado de ebullicion, la figura de la vasija contribuye ó se opone poco á la celeridad de la operacion, principalmente quando las paredes superiores del vaso son malos conductores del calor, como le sucede al vidrio.

Se colocan una ó mas de estas redomitas sobre una rejilla de hierro F *de*, lám. III fig. 2, puesta en la parte superior de un hornillo, y por debaxo de ella se da un fuego suave; con lo que se pueden hacer al mismo tiempo muchos experimentos.

Hay otro aparato evaporatorio bastante cómodo y expedito, y es una retorta de vidrio puesta sobre un baño de arena, lám. III fig. 1, y cubierta con un capitel de barro cocido; pero además de que la operación es mucho más larga cuando se usa del baño de arena, es fácil de que se rompa la retorta; porque calentándose desigualmente la arena, no puede prestarse el vidrio á unos grados de calor local. Sucede también que la arena caliente hace algunas veces el mismo oficio que los anillos de hierro representados en la lám. III fig. 5 y 6; particularmente cuando la retorta contiene algún fluido que actualmente se destile; pues basta que una gota salpique, y venga á caer en la línea que forma la arena en el vaso, para que se rompa por ella.

Quando la evaporación pide un fuego muy intenso se hace en crisoles de tierra; pero comunmente se entiende por *evaporación* una operación hecha al grado del agua hirviendo, ó muy poco superior á él.

§. IV.

De la cristalización.

La cristalización es una operación, en la que hallándose separadas las partículas integrantes de un cuerpo por la interposición de un fluido, se esfuerzan á reunirse para formar unas masas sólidas, en virtud de la fuerza de atracción que ejercen entre sí.

Quando las moléculas de un cuerpo están simplemente separadas por el calórico, y en virtud de esto se mantiene líquido, basta para restituirle

su solidez , esto es , para causar su cristalización , quitarle una parte del calórico que se halla entre sus moléculas , ó lo que es lo mismo enfriarle. Si se pone á enfriar con lentitud , y si se dexa en reposo el líquido , las moléculas toman una colocacion regular , y entonces hay lo que propiamente se llama cristalización ; pero si se enfria repentinamente , ó aun quando sea con lentitud , se agita el líquido en el momento en que va á pasar al estado concreto , se tendrá una cristalización confusa.

Los mismos fenómenos ocurren en la solución por el agua , ó por mejor decir , las soluciones por el agua son siempre mixtas , como lo hice ver en el párrafo 1.^o de este capítulo : pues se hacen en parte por la acción del agua , y en parte por la del calórico. Siempre que haya agua suficiente para mantener apartadas las partículas salinas hasta el punto que esten fuera de su esfera de atracción , la sal permanece en el estado fluido ; pero faltando el agua y el calórico , y venciendo la atracción que las moléculas salinas tienen entre sí , la sal vuelve á tomar la forma concreta , y la figura de los cristales es tanto mas regular , quanto mas lenta y tranquila ha sido la evaporación.

Los mismos fenómenos que se notan en la solución de las sales se encuentran igualmente en su cristalización ; pero en sentido inverso. Si al tiempo que se reúne la sal y vuelve á aparecer baxo la forma concreta y sólida , se desprende una porción de calórico , resulta nueva prueba de que las sales se mantienen en disolución por el agua y por el calórico. Por esta razón , para cristalizar las sales que se liquidan fácilmente por el calórico , no basta quitarles el agua que las mantenía en diso-

lucion, sino tambien el calórico; y sin estas dos condiciones nunca cristalizan, como se nota en el salitre, en el muriate oxígeno de potasa, en el alumbre, en el sulfate de sosa, &c. Pero no sucede así con las sales que necesitan poco calórico para mantenerse en disolucion, y que por lo mismo son casi igualmente solubles en el agua caliente que en la fría: basta quitarles el agua que las mantenía disueltas, para hacerlas cristalizar y volver á presentarse baxo su forma concreta hasta en la misma agua hirviendo, como se observa en el sulfate de cal, en los muriates de sosa y de potasa, y en otras varias sales.

Sobre estas propiedades de las sales, y sobre su mayor ó menor solubilidad al calor y al frio, está fundado el arte de purificar el salitre. Esta sal en el estado que se saca de la primera operacion y en el que la entregan los salitreros, es una mezcla de varias sales deliçescentes, que no pueden cristalizarse, como son el nitrato y el muriate de cal: de otras que son igualmente solubles al calor y frio, como los muriates de potasa y de sosa; y finalmente de salitre, que es mucho mas soluble al calor que al frio.

Se echa primero sobre esta mezcla de sales una cantidad suficiente de agua para mantener en disolucion las sales menos solubles, que son los muriates de potasa y de sosa. Esta misma cantidad de agua mientras está caliente, tiene igualmente en disolucion todo el salitre; pero en enfriándose se cristaliza la mayor parte de él, y no queda en disolucion sino como la sexta parte mezclada con el nitrato de cal, y con los muriates.

El salitre que se recoge de esta operacion está aun algo impregnado de sales extrañas, por estar

cargada de ellas el agua donde cristalizó; pero se le despoja completamente disolviéndole de nuevo en muy poca agua caliente, y dexándole cristalizar.

El agua madre que queda nadando sobre la cristalización del salitre que contiene una mezcla de salitre y de otras varias sales, se hace evaporar para extraer el salitre impuro, el qual se purifica despues disolviéndole, y cristalizándole dos veces seguidas.

Se arrojan las sales de base térrea que son incristalizables, si no contienen nitrates; y si los contienen se deslien en agua, se precipita la tierra por medio de la potasa, se dexa aposar el líquido, se decanta, se evapora, y pone á cristalizar.

Lo que se observa en la refinacion del salitre puede servir de regla para separar por via de cristalización muchas sales que se hallen mezcladas entre sí: entonces es preciso conocer bien la naturaleza de cada sal, la proporcion en que se disuelven en las cantidades conocidas de agua, y su diferente solubilidad al calor y al frio. Si á estas propiedades principales se agrega la que tienen algunas sales de disolverse en el alkool, ó en una mezcla de alkool y de agua, se verá que hay muchos recursos para hacer la separacion de las sales por via de cristalización, bien que es preciso convenir al mismo tiempo que es difícil hacer esta separacion completa y absolutamente.

Las vasijas que se emplean para la cristalización de las sales, son barreños de barro A lám. II, fig. 1 y 2, y cápsulas grandes y chatas, lám. III fig. 7.

Quando se abandona una solución salina á una evaporacion lenta al ayre libre y al calor de la atmósfera, se deben emplear unas vasijas algo al-

tas como las representadas en la lám. III fig. 3, á fin de que el licor pueda tener mas profundidad, pues de este modo se logran cristales mucho mas gruesos, y tan regulares como es posible conseguirlos.

No solamente se cristalizan todas las sales baxo distintas formas, sino que varía la cristalización de cada una, segun las circunstancias de la cristalización. Pero no debemos inferir de aquí que la figura de las moléculas salinas es indeterminada en cada especie de sal; al contrario, no hay cosa mas constante que la figura de las moléculas primitivas de los cuerpos, y particularmente de las sales. Pero los cristales que se forman á nuestra vista son unas agregaciones de moléculas, que aunque perfectamente iguales en figura y magnitud, pueden tomar unas colaciones diferentes, que dan lugar á una variedad grande de figuras todas regulares, y que parece que no tienen ninguna relacion entre sí, ni con la figura del cristal primitivo. Este punto lo ha tratado con mucha delicadeza el sabio Abate Haiiy en muchas Memorias presentadas á la Academia, y en una obra sobre la estructura de los cristales. No falta mas que extender á la clase de las sales, lo que él ha hecho mas particularmente para algunas piedras cristalizadas.

§. V.

De la destilacion simple.

La destilacion tiene dos objetos bien manifiestos , y así distinguiré dos especies de destilacion, que son la simple y la compuesta: hablaremos en este artículo de la primera.

Quando se ponen á destilar dos cuerpos , el uno mas volátil que el otro , es decir , que tiene mas afinidad con el calórico , el objeto de esta operacion es separarlos: el mas volátil toma la forma de gas , y se condensa despues refrescándole en unos aparatos dispuestos para este fin. Entonces no es otra cosa la destilacion, así como la evaporacion , sino una operacion en cierto modo mecánica que separa las dos sustancias sin descomponerlas ni alterar su naturaleza. En la evaporacion se procura conservar el producto fixo , depreciando el volátil , y en la destilacion al contrario se cuida por lo regular de recoger solamente el producto volátil , á no ser que convenga conservar los dos. Y así la destilacion simple bien examinada no debe considerarse sino como una evaporacion en vasijas cerradas.

El mas sencillo de todos los aparatos destilatorios es una botella A, lám. III fig. 8 con el cuello B C encorvado en la parte B D: Esta botella ó redoma que toma entonces el nombre de retorta , se coloca en un horno de revérbero, como se ve en la lám. XIII fig. 2, ó en baño de arena baxo una tapadera de tierra cocida, lám. III fig. 1. Para recoger y condensar los productos se adapta á la retorta un recipiente E, lám. III fig. 9, que

se enloda con ella : tambien se suele usar algunas veces, y particularmente en las operaciones de Farmacia, de una cucúrbita de vidrio ó barro bien cocido A, lám. III fig. 12, armada con su cabeza B, ó de un alambique de vidrio, con una cabeza de una pieza fig. 13. A este último se hace una boca ó piton, esto es, con una abertura T que se tapa con un tapon de cristal ajustado con esmeril. Se ve que la cabeza tiene una canalita ó sea *alhorza rr* dispuesta para recoger el líquido que se condensa, y para conducirle y darle salida por el pico *r s*.

Pero como en casi todas las destilaciones hay una dilatación de vapores que podría hacer saltar las vasijas; es preciso darles salida por un agujerito T, que se hace en el recipiente E fig. 9. Se echará de ver que en esta especie de destilación se pierden todos los productos que se mantienen constantemente en un estado aeriforme, y los que dexando con dificultad este estado, no tienen el tiempo suficiente para condensarse en lo interior del recipiente. Por esta razón no puede emplearse este aparato en los experimentos analíticos, sino en las operaciones diarias de los laboratorios y de la farmacia por ser insuficiente para las operaciones de indagaciones. En el artículo de la destilación compuesta se describirán por menor los métodos que se han imaginado para recoger todos los productos sin que se pierda parte alguna de ellos. Siendo bastante frágiles los utensilios de vidrio, y no pudiendo resistir siempre á las alternativas repentinas de calor y frío, se ha imaginado hacer aparatos destilatorios de metal. Estos instrumentos son precisos para destilar agua y licores espirituosos, como tambien para obtener los aceytes esenciales

de los vegetales, &c. y en un laboratorio bien provisto es indispensable tener uno ó dos alambiques de esta especie de diferentes tamaños.

Consiste este aparato destilatorio en una cucúrbita de cobre estañado A, lám. III, fig. 15 y 16, á la qual se ajusta en los casos necesarios un baño de maria D, de estaño fig. 17, sobre el qual se coloca la cabeza F. Esta cabeza se puede ajustar igualmente sobre la cucúrbita ú olla de cobre, ya con baño de maria ya sin él, segun la naturaleza de las operaciones: todo el interior de la cabeza debe tambien ser de estaño.

Para la destilacion de los licores espirituosos es necesario que la cabeza F del alambique esté guarnecida de un refrigerante *ss* fig. 16, en el qual se tiene siempre agua fria, y quando llega á calentarse se extrae por la llave R, y se echa otra nueva. Fácilmente se percibe el uso de esta agua: pues como el objeto de la destilacion es convertir en gas la materia que se quiere destilar, y se halla en la cucúrbita, y que esto se efectua por el calórico que suministra el fuego del hornillo, no habria destilacion si este mismo gas no se condensase en la cabeza, y no perdiese en ella su forma de gas transformándose en un líquido. Luego es necesario que la sustancia que se destila dexé en la cabeza todo el calórico que se le habia combinado en la cucúrbita, y por consiguiente que las paredes interiores de la cabeza se mantengan siempre á una temperatura mas baja que la que necesita la misma sustancia para permanecer en el estado de gas; y este es el objeto del agua del refrigerante. Sabemos que el agua se convierte en gas á los 80 grados del termómetro de Reaumur, y el espíritu de vino ó al-

kool á los 67, y el éter á 32 : luego si el calor del refrigerante no fuese inferior á estos grados respectivos , no habria destilacion , ó por mejor decir , estas sustancias se escaparían en vapores aeriformes.

En la destilacion de los licores espirituosos , y generalmente en la de todos los líquidos muy expansivos no alcanza el refrigerante para condensar todos los vapores que se elevan de la cucúrbita; en este caso en lugar de recibir el licor desde el pico TV del alambique en un recipiente, se pone entre los dos un serpentín. Llámase así un instrumento fig. 18 compuesto de un tubo en forma espiral , que da muchas vueltas dentro de un cubo de cobre estañado BCDE lleno de agua, la que se renueva siempre que se calienta. Este instrumento se usa en todas las fábricas de aguardiente, en las cuales, hablando con propiedad, no hay cabeza ni refrigerante, y toda la condensacion se hace en el serpentín. El que está representado en la fig. 18 tiene además otro tubo, que sirve especialmente para destilar las materias olorosas.

Algunas veces, aun en la destilacion simple, es necesario poner un tubo postizo entre la retorta y el recipiente , como se ve en la fig. 11, lo que se executa con uno de estos dos fines; ó de separar los productos de diferentes grados de volatilidad , ó de apartar del hornillo el recipiente, para que la materia que debe permanecer en él experimente menos calor. Pero estos aparatos y otros mas complicados que imagináron los antiguos, no corresponden con mucho á las ideas de la Química moderna, como se verá claramente por lo que diremos en el artículo de la destilacion compuesta.

§. VI.

De la sublimacion.

Llámase sublimacion la destilacion de las sustancias que se condensan en un estado concreto; y así decimos sublimacion del azufre, sublimacion de la sal amoniaco, ó muriate amoniacal, &c. Estas operaciones no exigen aparatos particulares; sin embargo para la sublimacion del azufre se suele emplear lo que llaman aludeles, que son unos vasos de barro ó loza, que se ajustan ó entran unos en otros, y se colocan sobre una cucúrbita que contiene el azufre.

Uno de los mejores aparatos sublimatorios para las materias que no son muy volátiles, es una redomita que se introduce hasta las dos terceras partes en un baño de arena; pero en este caso se pierde parte del producto: quando se quiera conservar íntegro, es preciso echar mano de algunos de los aparatos pneumato-químicos, que describiré en el capítulo siguiente.

CAPITULO VI.

De las destilaciones pneumato-químicas, de las disoluciones metálicas, y de algunas otras operaciones que piden aparatos muy complicados.

§. I.

De las destilaciones compuestas, y de las destilaciones pneumato-químicas.

No he hablado de la destilacion en el §. V del capítulo anterior, sino como de una operacion sencilla, cuyo objeto es separar dos sustancias de diferente volatilidad; pero por lo comun la destilacion pasa mas adelante, pues descompone realmente el cuerpo sobre quien obra, y saliendo entonces de la clase de las operaciones simples, entra en el órden de las que se pueden considerar como las mas complicadas en la Química. Es sin duda esencial en toda destilacion que la sustancia que se destila, se reduzca al estado de gas en la cucúrbita por su combinacion con el calórico; pero en la destilacion simple este mismo calórico se queda en el refrigerante ó en el serpentín, y la sustancia vuelve á tomar su estado de liquidez. No sucede así en la destilacion compuesta: en ella se descompone absolutamente la sustancia que se destila: parte, como el carbon, queda fixa en la retorta, y lo restante se convierte en gases de diferentes especies: los unos son susceptibles de condensarse por el frio, y de volver á tomar su forma concreta y líquida: los otros permanecen constantemente en el estado aeriforme: algunos son ab-

sorvibles por el agua; otros por los álkalis: los hay en fin que no son absorbibles por ninguna sustancia. Un aparato destilatorio como el que he descrito en el capítulo anterior, no alcanzaria para retener y separar unos productos tan distintos; y por lo mismo es preciso recurrir á medios mucho mas complicados.

Podria dar aquí una descripcion histórica de las tentativas que se han hecho sucesivamente para retener los productos aeriformes que se desprenden en las destilaciones, citando á Hales, Rouelle, Woulfe, y otros muchos célebres Químicos; pero como me he propuesto el ser lo mas conciso que me sea posible, he creido que era mejor describir desde luego el aparato mas perfecto, que molestar al lector con la noticia de las tentativas infructuosas, hechas en un tiempo en que no se tenían aun sino unas ideas imperfectas de la naturaleza de los gases en general. El aparato que voy á describir sirve para la destilacion mas complicada, y se podrá simplificar despues segun la naturaleza de las operaciones.

A, lám. IV fig. 1, representa una retorta de vidrio tubulada en H, cuyo cuello B se ajusta con un recipiente G C de dos cuellos. En el cuello superior de este recipiente se coloca un tubo de cristal que viene á rematar D E f g por su extremo g en el licor contenido en el frasco L. En seguida del frasco L que tiene tres cuellos x x x hay otros tres frascos L', L'', L''', tambien con sus tres cuellos x', x', x'; x'', x'', x''; x''', x''', x'''. Cada frasco se enlaza y comunica uno con otro por medio de unos tubos de vidrio x y z', x' y' z'', x'' y'' z'''; finalmente al cuello del frasco L''' está ajustado otro tubo de vidrio x''' R M, que va á parar de-

baxo de una campana de cristal, colocada sobre la mesilla del aparato pneumato-químico. Comunmente se pone en el primer frasco una cantidad de agua destilada, cuyo peso sea bien conocido, y en los otros tres potasa cáustica disuelta en agua: la tara de estos frascos y el peso del licor alcalino que contienen, deben determinarse con mucha exactitud. Se enlodan todas las junturas: á saber, la primera B de la retorta con el recipiente, y la D del cuello superior del recipiente con lodo ó argamasa oleosa sobre que se pone un lienzo embibido en cal y clara de huevo; y todas las demas con un lodo de trementina y cera derretidas juntas.

Por esta disposicion se ve que quando se enciende fuego debaxo la retorta A, y quando la sustancia que está dentro ha empezado á descomponerse, los productos menos volátiles deben condensarse, y sublimarse en el mismo cuello de la retorta; y en él deben juntarse principalmente las sustancias concretas: que las materias mas volátiles, como los aceytes ligeros, el álkali amoniacal, y otras muchas sustancias, deben condensarse en el matraz ó recipiente G C: que por el contrario los gases que no pueden condensarse por el frio, deben pasar por medio de los líquidos de los frascos L L' L'' L'''; que todo lo que puede absorber el agua debe quedar en el frasco L; que todo lo que es absorbible por el álkali debe quedar en los frascos L' L'' L''': que los gases que no son absorbibles ni por el agua ni por los álkalis, deben escaparse por el tubo R M, á cuya salida pueden recogerse en campanas de vidrio: finalmente, que lo que antiguamente llamaban *caput mortuum*, está es, el carbon y la tierra, deben quedar

en la retorta como absolutamente fixos.

Por este medio se tiene siempre una prueba material de la exáctitud del resultado, porque el peso total de las materias debe ser el mismo antes y despues de la operacion: por exemplo, si se ha hecho el experimento con 8 onzas de goma arábica ó de almidon, el peso del residuo carbonoso que quede en la retorta A despues de la operacion, mas el de los productos que se han reunido en su cuello, y en el matraz G C, mas el del gas recogido en la campana M, mas el aumento de peso que han adquirido los frascos L, L', L'', L''', deben formar un total de 8 onzas. Siempre que haya alguna diferencia es señal que ha habido algun error, y es preciso volver á hacer el experimento hasta que se tenga un resultado satisfactorio, y que apenas se diferencie en 6 á 8 granos por libra de la sustancia puesta en experimento.

En este género de experimentos he hallado por mucho tiempo dificultades casi insuperables, y que me hubieran hecho abandonarlos, á no haber llegado á vencerlos por un medio muy sencillo, cuya idea me ha suministrado Mr. Hassenfratz. La menor disminucion en el grado de fuego del hornillo, y otras muchas circunstancias inseparables en este género de experimentos, ocasionan por lo comun unas reabsorciones de gas: el agua del baño vuelve á entrar rápidamente en el frasco L''' por el tubo x''' R M: lo mismo sucede de un frasco en otro, y muchas veces sube el licor hasta el recipiente C. Estos accidentes se remedian empleando frascos de tres cuellos, y ajustando á uno de ellos un tubo capilar s t, s' t', s'' t'', s''' t''', cuyo extremo debe estar introducido en el licor de los

frascos. Si hay absorcion en la retorta ó en algunos de los frascos, el ayre exterior entra por estos tubos, llena el vacio que se ha formado; y se sale del peligro á costa de un poco de ayre comun que se mezcla con los productos; pero á lo menos no llega á desgraciarse enteramente el experimento: estos tubos pueden dar paso al ayre exterior; pero no dan salida á ningun gas, porque estan siempre tapados por el licor de los frascos por su parte inferior $t\ t'\ t''\ t'''$.

Es evidente que durante la operacion el licor de los frascos debe subir por cada uno de los tubos á una altura relativa á la presion, que experimenta el ayre ó gas contenido en el frasco: luego esta presion está apreciada por la altura y peso de la columna del licor contenido en todos los frascos subsiguientes. Suponiendo pues que haya tres pulgadas de licor en cada frasco, que la altura del agua del baño sea igualmente de tres pulgadas sobre el orificio del tubo $R\ M$; y en fin que el peso especifico de los líquidos contenidos en los frascos no se diferencie sensiblemente de la gravedad del agua, el ayre del frasco L estará comprimido por un peso igual al de una columna de agua de 12 pulgadas, y esta se elevará por consecuencia á la altura de 12 pulgadas en el tubo $s\ t$: de donde resulta que es preciso dar á este tubo mas de 12 pulgadas de longitud sobre el nivel del líquido $a\ b$. Por la misma razon debe tener el tubo $s'\ t'$ mas de 9 pulgadas: el $s''\ t''$ mas de 6, y el $s'''\ t''''$ mas de 3: conviene que todos estos tubos sean mas largos que cortos á causa de las oscilaciones que suele haber muchas veces. En algunos casos es preciso tener entre la retorta y el recipiente un tubo semejante á los que acaba-

mos de citar; pero como este tubo no se introduce en el agua, y no está tapado por ningun licor, ó á lo menos hasta tanto que no haya pasado alguna porcion por el progreso de la destilacion, es preciso cerrarlo por arriba con un poco de lodo ó argamasa, y no abrirle sino en caso de necesidad, ó quando haya bastante licor en el matras C para tapar la extremidad del tubo.

El aparato que acabo de describir no puede emplearse para experimentos exâctos, siempre que las materias con que se opera tengan entre si una accion muy rápida, ó quando no se pueden introducir sino sucesivamente y en pequeñas porciones, como sucede en las mezclas que producen una violenta efervescencia. En este caso se usa de una retorta tubulada A, lám. VII, fig. 1: se introduce en ella una de las dos sustancias, prefiriendo la concreta, y se ajusta y enloda al túbulo un tubo encorvado B C D A, que se termina por su parte superior B, en forma de embudo para echar el licor, y en un tubo capilar por su extremo A. Es preciso que la altura B C sea suficiente para que el licor que se ha de introducir pueda equilibrarse con la resistencia que hace él de los frascos L L' L'' L''', lám. IV, fig. 1.

A las personas que no estan acostumbradas á usar del aparato destilatorio, que acabo de describir, les parecerá muy molesto el tener que enlodar tantas junturas, y gastar tanto tiempo en los preliminares de estos experimentos: en efecto si se hacen entrar en cuenta los pesos que es preciso hacer antes del experimento, y repetirlos despues de concluida, los preparativos son mucho mas largos que el experimento mismo. Pero tambien se halla recompensado este trabajo con el buen éxito

del experimento, y se adquiere de una sola vez mas conocimientos acerca de la naturaleza de la sustancia animal ó vegetal que se ha puesto á destilar, que en muchas semanas de un trabajo el mas asiduo.

En defecto de frascos de tres cuellos se usa de frascos de dos bocas, y tambien se pueden poner los tres tubos en la misma abertura, y servirse de botellas comunes de cuello con reborde y bastante ancho. Se ha de cuidar de ajustar á los frascos unos tapones bien limados con una lima fina, y que se hayan puesto á hervir en una mezcla de aceyte, cera y trementina. Se taladran estos con una lima cónica lám. I fig. 16, y se hacen tantos agujeros quantos son los tubos que se han de acomodar: uno de estos tapones se ve representado en la lám. IV fig. 8.

§. II.

De las disoluciones metálicas.

Hablando de la solucion de las sales en el agua, di á entender la gran diferencia que habia entre esta operacion y la disolucion metálica. Ya se dixo que la solucion de las sales no exígia ningun aparato particular, y que se podia hacer en qualquiera vasija; pero no sucede lo mismo con la disolucion de los metales; pues para no tener en ella ninguna pérdida, y para obtener unos resultados del todo concluyentes, es preciso usar de unos aparatos muy complicados, y cuya invencion pertenece enteramente á los Quimicos de nuestra edad.

Los metales en general se disuelven con efer-

vescencia en los ácidos: el efecto de esta efervescencia no es otra cosa sino un movimiento excitado en el licor disolvente por el desprendimiento de muchas ampollitas de ayre ó de fluido aeriforme, que se desprenden de la superficie del metal, y revientan al tiempo de salir del licor disolvente.

Los Señores Cavendish y Priestley son los primeros que han imaginado aparatos sencillos para recoger estos fluidos elásticos. El de Mr. Priestley consiste en un frasco A, lám. VII fig. 2, con su tapon taladrado de corcho B, para dar paso á un tubo de vidrio encorvado en B C, el qual se introduce debaxo de unas campanas llenas de agua, y puestas boca abaxo en un baño de agua: se da principio por introducir el metal en el frasco A, se echa encima ácido, y despues se pone el tapon de corcho armado con su tubo B C.

Pero este aparato tiene algunos inconvenientes, á lo menos para experimentos delicados. Lo primero, quando el ácido está muy concentrado, y el metal muy dividido, empieza varias veces la efervescencia antes que haya habido tiempo de tapar el frasco, y por consiguiente se pierde una porcion de gas, y no pueden determinarse las cantidades con exâctitud. Lo segundo, en todas las operaciones en que es preciso calentar los frascos, parte del ácido se destila y se mezcla con el agua del baño, sin poder saber con exâctitud la cantidad de ácido que se descompone. Lo tercero, el agua del baño absorbe todos los gases susceptibles de combinarse con el agua, y es imposible recogerlos sin pérdida.

Para remediar estos inconvenientes imaginé ajustar á un frasco A de dos cuellos, lám. VII fig. 3,

un embudo de vidrio B C, de tal suerte enlodado, que no dexase salida al ayre. En este embudo entra un cilindro de cristal D E pulimentado con esmeril, y que ajuste en D con el embudo, de tal modo que puede cerrarse como el tapon de un frasco.

Quando se quiere hacer la operacion, se introduce en el frasco A la materia que se quiere disolver: se enloda el embudo, y se le tapa con el cilindro D E: se echa luego el ácido en el embudo, y se levanta con tiento el cilindro para que caiga poco á poco en el frasco; y se repite del mismo modo esta operacion hasta haber llegado al punto de saturacion.

Despues se ha discurrido otro medio para el mismo fin, y que es preferible en algunos casos, del qual he dado ya una idea en el párrafo anterior. Consiste en adaptár á uno de los cuellos del frasco A, lám. VII fig. 4, un tubo encorvado D E F G, que termine en D en una curvatura con una abertura capilar, y en C en un embudo soldado al tubo, el qual se enloda con mucho cuidado y firmeza en el cuello G. Vertiendo una gota de licor en el embudo G, cae en la parte F; pero si se continúa echando del mismo licor, llega á pasar de la curvatura E, y á introducirse en el frasco A, donde continuará cayendo hasta que se dexede echar licor por el embudo G. Es evidente que siempre quedará una parte del licor en el tubo E F G; el qual haciendo las veces de un verdadero tapon, impedirá que salga ayre ó gas del frasco.

Para evitar el segundo inconveniente, esto es, la destilacion del ácido, que sucede particularmente en las disoluciones que van acompañadas de ca-

lor, se ajusta á la retorta A, lám. VII fig. 1, un matraz pequeño tubulado M, en el qual se recoge el licor que se condensa.

Finalmente para separar los gases absorbibles por el agua, como es el gas ácido carbónico, se añade un frasco de dos cuellos L, en el que se echa álkali puro disuelto en agua: el álkali absorbe todo el gas ácido carbónico, y por el tubo no pasan por lo regular á la campana sino una ó dos especies de gases quando mas, de cuya separacion se trató en el capítulo primero de esta tercera parte. Si no basta un frasco de álkali, se ponen hasta tres ó quatro.

§. III.

De los aparatos relativos á las fermentaciones vinosa y pútrida.

La fermentacion vinosa y la pútrida exígen unos aparatos particulares, y destinados únicamente para este género de experimentos. Voy á describir el que he preferido despues de haber hecho en él sucesivamente muchas correcciones.

Tómese un matraz grande A, lám. X, de cerca de 6 azumbres de capacidad: ajústesele un recaton ó anillo de cobre *ab* soldado sólidamente por medio de betun ó argamasa, y atornillese el extremo de un tubo acodado C D con su llave *e*: adáptese á este tubo una especie de recipiente de vidrio de tres cuellos B, debaxo del qual hay un frasco C, con quien tiene comunicacion: á continuacion del recipiente B se pone un tubo de vidrio *ghi*, asegurado en *g* y en *i* con unas sortijas ó anillos de cobre: sirve para contener una sal con-

creta muy deliçuescente, como el nitrato ó muriate de cal ó acetite de potasa, &c.

En fin despues de este tubo siguen dos botes ó frascos *D E*, llenos hasta *xy* de álcali disuelto en agua, y bien despojado de ácido carbónico.

Todas las partes de este aparato estan enlazadas entre sí por medio de tornillos y tuercas que se aprietan: los puntos de contacto estan guarnecidos de cuero untado con aceyte ó manteca, que impide salga el ayre: cada pieza en fin tiene dos llaves para cerrarlas por sus dos extremos, y poder pesar cada una separadamente en qualquiera época del experimento que se tenga por conveniente.

En el matraz *A* se pone la sustancia que ha de fermentar, v. gr., azúcar y levadura de cerveza bien disuelta en la suficiente agua; y cuyo peso esté bien determinado. Quando la fermentacion es demasiado rápida, se forma á veces mucha espuma, que no solo llena el cuello del matraz, sino que pasa al recipiente *B*, y cae en el frasco *C*: con el fin pues de recoger esta espuma, é impedir que pase al tubo deliçuescente, se le ha dado bastante capacidad al recipiente *B* y al frasco *C*.

En la fermentacion del azúcar, ó lo que es lo mismo, en la fermentacion vinosa, solamente se desprende ácido carbónico con alguna porcion de agua que lleva en disolucion. Al pasar por el tubo *g h i* dexa una gran parte de la humedad en la sal deliçuescente que hay en dicho tubo en polvo grueso, y se conoce la cantidad de ella por el aumento de peso que ha tomado la sal. Esté mismo ácido carbónico forma despues unas ampollitas al traves del líquido alcalino del frasco *D*,

al que es conducido por el tubo *k l m*. La corta porcion que no absorbe el álcali de este primer frasco, la absorbe el del segundo E, de suerte que por lo comun no pasa nada á la campana F, á no ser el ayre comun que se hallaba en los vasos al principio del experimento.

El mismo aparato puede emplearse para las fermentaciones pútridas; pero entonces pasa gran cantidad de gas hidrógeno por el tubo *q r s t u*, y se recoge en la campana F; y como el desprendimiento se hace con rapidez, particularmente en verano, es preciso mudar la campana con frecuencia. Por manera que estas fermentaciones piden una vigilancia continua, al paso que la fermentacion vinosa no exíge ninguna.

Es claro que por medio de este aparato se puede conocer con mucha exâctitud el peso de las materias que se ponen á fermentar, y tambien el de todos los productos líquidos ó aeriformes que se han desprendido de ellos. Consúltese sobre este punto lo que dixé de la fermentacion vinosa en el capítulo XIII de la primera parte de esta obra, pág. 97.

§. IV.

Aparato particular para la descomposicion del agua.

En el capítulo VIII de la primera parte de esta obra he expuesto los experimentos relativos á la descomposicion del agua, por lo que excusando repeticiones inútiles, me limitaré aquí á hacer algunas leves observaciones. Los cuerpos que tienen la propiedad de descomponer el agua, son prin-

principalmente el hierro y el carbon; pero es menester que esten hechos ascua, sin cuyo requisito el agua se reduce simplemente á vapor, y se condensa despues por el enfriamiento sin haber experimentado la menor alteracion: por el contrario hechos ascua el hierro y carbon quitan el oxígeno al hidrógeno: en el primer caso se forma óxido negro de hierro, y el hidrógeno se desprende libre y puro baxo la forma de gas; y en el segundo se forma gas ácido carbónico, que se desprende mezclado con el gas hidrógeno, hallándose este último comunmente carbonizado.

Para descomponer el agua por el hierro se usa con ventaja de un cañon de fusil sin recámara: debe escogerse uno de los mas largos y fuertes: quando es corto, y se teme que los lodos se calienten demasiado, se suelda bien en su extremo un tubo de cobre: se coloca este cañon en un horno largo C D E F, lám. VII fig., 2 dándole algunos grados de inclinacion desde E á F: esta inclinacion ha de ser algo mayor que la representada en dicha figura. Se ajusta en la parte superior E del tubo una retorta de vidrio que contiene agua, y que se coloca en un hornillo V V X X. Se enloda por su extremo inferior F con un serpentín SS', que se adapta á un frasco tubulado H, donde se recoge el agua que ha salido sin descomponerse. En fin, el gas que se desprende pasa á unas campanas puestas sobre el baño de agua por el tubo K K, adaptado al cuello del frasco H. Puede usarse en lugar de la retorta A de un embudo cerrado con una llave por su parte inferior, por el qual se dexa caer el agua gota á gota. Al instante que esta llega á la parte caliente del tubo, se evapora, y se hace la operacion lo mismo que

si se hubiese reducido el agua á vapor por medio de la retorta A.

En el experimento que hicimos Mr. Meusnier y yo en presencia de los Comisionados de la Academia, no omitimos nada para obtener los resultados con la mayor exâctitud, llegando hasta extraer el ayre de los vasos antes de empezar el experimento, para que el gas hidrógeno que obtuviésemos se hallase exênto de mezcla de gas azoe. Darémos cuenta á la Academia extensamente de los resultados que hemos obtenido.

En muchos experimentos es indispensable substituir al cañon de fusil unos tubos de vidrio, de porcelana ó de cobre. Pero los primeros tienen el inconveniente de fundirse con facilidad; y al menor descuido que haya en el experimento, se aplastan y desfiguran, y los de porcelana estan por lo regular llenos de agujeritos imperceptibles, por los cuales se escapa el gas, particularmente estando comprimido con una columna de agua. Por esta razon he dado la preferencia á un tubo de cobre que hizo vaciar en sólido Mr. de la Briche, y taladrar á su presencia en Strasburgo.

Este cañon es muy cómodo para executar la descomposicion del alkool, el qual se sabe efectivamente que expuesto al grado de calor de incandescencia, se convierte en carbon, en gas ácido carbónico, y en gas hidrógeno. Este tubo tambien puede servir para la descomposicion del agua por el carbon, y para otros muchos experimentos.

§. V.

De la preparacion y uso de los lodos ó betunes.

Si quando se perdía una gran parte de los productos de la destilacion; si quando se despreciaba todo lo que se desprendía en forma de gas; en una palabra, si quando no se hacia experimento alguno con exâctitud, se conocia ya la necesidad de enlodar bien las junturas de los aparatos destilatorios; ¿quanto más importante será esta operacion manual y mecánica en unos tiempos en que no es permitido perder cosa alguna en las destilaciones y disoluciones; en que se requiere que muchos vasos reunidos obren como si realmente fuesen de una sola pieza, y como si estuviesen cerrados herméticamente; y en fin en unos tiempos en que solo satisfacen aquellos experimentos, en los quales la suma de los productos obtenidos es igual á la de las substancias con que se ha hecho el experimento?

La primera condicion de todo lodo ó betun destinado para tapar las junturas de las vasijas, es que sea tan impenetrable como el mismo vidrio; de suerte que ninguna materia por sutil que sea, á excepcion del calórico, pueda pasar al traves de él. Una libra de cera derretida, y onza y media ó dos onzas de trementina, forman una mezcla muy á propósito para este primer efecto: este lodo es fácil de manejar, se pega fuertemente al vidrio, no se dexa penetrar con facilidad, y se le puede dar mas consistencia, y hacerlo mas ó menos duro, mas ó menos seco, mas ó menos flexible mezclándole varias resinas. Esta clase de lodos tiene la ventaja

de poderse ablandar por el calor, con lo que se cierran con comodidad y prontitud las junturas de los vasos; pero no por esto se puede hacer de ellos un uso general. Los lodos en casi todas las operaciones químicas están expuestos á un calor considerable, superior en varias ocasiones al del agua hirviendo, á cuyo grado de calor se ablandan las resinas, y aun se liquidan, y los vapores expansivos contenidos en las vasijas abren camino.

Por lo que ha sido preciso buscar sustancias mas á propósito para resistir el calor; y despues de muchas tentativas se ha preferido el lodo siguiente, no porque dexé de tener algunos inconvenientes, como diré despues, sino porque atendiendo á todas sus circunstancias, es el que reúne mas ventajas. Voy á dar alguna idea de su preparacion, y particularmente del modo de emplearlo: los muchos experimentos que he tenido que hacer sobre el asunto, me han puesto en estado de allanar todas las dificultades que podrian ocurrir á los demas.

La especie de lodo ó argamasa de que hablo aquí es conocida entre los Químicos con el nombre de lodo al óleo. Para prepararle se toma arcilla sin cocer, pura y muy seca: se la reduce á polvo muy fino, y se pasa por un tamiz de seda: se echa despues en un almirez de bronce, y se la machaca por mucho tiempo con una mano pesada de hierro, rociándola poco á poco con aceyte de linaza cocido, esto es, que esté oxígeno y hecho desecante por la adición de un poco de litargirio. Este lodo sale mejor, mas tenaz y se pega mas bien al vidrio, usando de barniz al óleo de succino, en lugar del aceyte desecante regular. No es otra cosa este barniz que una disolucion de

succino en el aceyte de linaza; pero no se verifica esta disolucion á no haber derretido antes el succino solo, pues de este modo pierde algo de ácido succínico, y un poco de aceyte. El lodo hecho con el barniz al oleo es preferible, como he dicho, al que se hace con el aceyte de linaza solamente; pero es mucho mas caro, y lo que excede en calidad no tiene proporcion con su precio, por lo que rara vez se usa.

El lodo al óleo resiste muy bien á un calor bastante violento: es impenetrable á los ácidos y licores espirituosos: se adhiere bien á los metales, al vidriado de tierra bien cocido, á la china y al vidrio, con tal que se hayan secado bien de antemano; pero si por desgracia el licor que se destila se abre camino por él, y penetra algo de humedad, bien sea entre el vidrio y el lodo, ó bien en la misma masa, es muy difícil volver á tapar las aberturas que se hagan, y este es el principal y tal vez el único inconveniente que tiene el uso de este lodo.

El calor lo ablanda, y aun llega á derretirle; por lo que es inevitable el contenerle, cubriéndole y rodeándole con tiras de vexiga humedecidas. Despues se hace una ligadura por la parte superior é inferior del lodo con hilo gordo, y luego se dan por encima del mismo lodo, y por consiguiente por encima de la vexiga que lo tapa, un gran número de vueltas del mismo hilo. Un lodo dispuesto con estas precauciones está exênto de todo accidente.

Sucede muchas veces que la figura de las juntas de las vasijas impide el hacer la ligadura, como en el cuello de los frascos de tres cuellos; y ademas se necesita mucha destreza para apre-

tar bien el hilo sin mover el aparato; de modo que en los experimentos en que hay que enlodar en muchos parages, se suelen descomponer varios de ellos por arreglar uno solo. Entonces en lugar de la vexiga y de la ligadura se usa de unas tiras de lienzo embebidas en clara de huevo y un poco de cal, las quales se secan en poco tiempo, y adquieren bastante consistencia. Estas tiras de lienzo se pueden aplicar tambien sobre los lodos de cera y resina. En defecto de clara de huevo se puede suplir con cola desleida en agua.

Lo primero que se debe atender antes de aplicar un lodo, sea el que fuese, sobre las junturas de los vasos, es sentar y asegurarlos bien, de suerte que no puedan recibir ningun movimiento. Quando se quiere enlodar el cuello de una retorta con el de un recipiente, deben escogerse uno y otro, de modo que se ajusten todo lo posible; y si no los hay de esta conformidad, se sujetarán los vasos introduciendo en el hueco que dexan los dos cuellos unas astillitas de madera ó unos pedacitos de corcho. Si los cuellos son muy desiguales, se elige un tapon de corcho que entre ajustado en el cuello del recipiente, y se le hace en medio un agujero redondo del tamaño necesario para recibir el cuello de la retorta.

Lo mismo debe hacerse con los tubos encorvados que hay que enlodar en los cuellos de los frascos, como se ve en la lám. IV fig. 1. Se escoge un tapon que ajuste bien al cuello del frasco, y se le taladra con la lima cónica representada en la lám. I fig. 16.

Quando en el mismo cuello hay que acomodar dos tubos, lo que sucede con frecuencia, principalmente quando no se tienen frascos de dos y tres

cuellos, se hacen al tapon dos ó tres agujeros, para que entren otros tantos tubos. Véase uno de estos taponen en la lám. IV fig. 8.

No se debe pasar á enlodar un aparato sin sujetarlo bien antes, para que no pueda moverse á ningun lado. Para esto se ablanda el lodo amasándole entre las manos; y quando esto no basta, como sucede en algunos dias de invierno, se calienta un poco: se forman de él unos pequeños cilindros dándoles vueltas entre los dedos, los quales se aplican sobre los vasos que se quieren enlodar, teniendo cuidado de apretarlos y aplastarlos bien sobre el vidrio, para que se peguen bien. Sobre el primer cilindro se pone otro bien apretado, y de modo que su borde solape sobre el anterior, y así sucesivamente. Por muy sencilla que parezca esta operacion, no todos la hacen con acierto, y se ve con frecuencia el tener que volver á empezarla varias veces sin poder acertar con ella: otros hay que la executan muy bien desde la vez primera. Puesto el lodo, se le cubre y sujeta, como he dicho anteriormente, con la vexiga y el hilo, ó con las tiras de lienzo embebidas en clara de huevo y cal. Repito que se debe tener mucho cuidado al tiempo de enlodar y envolver el hilo, pues de lo contrario se destruirá lo que se tenga hecho, y no se conseguirá jamas cerrar las vasijas como conviene.

No debe empezarse un experimento sin haber antes examinado si estan bien puestos los lodos. Basta para esto calentar un poco la retorta A, lám. IV fig. 1, y soplar por alguno de los tubos *s s' s'' s'''*; y la diferente presion que resulta debe variar el nivel del licor en todos los tubos; pero si sale el ayre por alguna parte del apar-

to, el licor vuelve á tomar al instante su nivel; y al contrario el aparato está bien cerrado si permanece constantemente ó mas alto ó mas baxo dicho nivel.

Se debe tener presente que el buen éxito de los experimentos de la Química moderna depende del buen modo de enlodar, y de la paciencia y exâctitud con que se haga esta operacion; supuesto que no hay ninguna que pida mas cuidado y atencion.

Se haria un gran servicio á los Químicos, y con especialidad á los Químicos pneumáticos, en ponerlos en estado de no necesitar de lodos, ó á lo menos de disminuir considerablemente su número. Con esta mira habia imaginado primero unos aparatos cuyas partes se cerrasen por roce ó ajuste, como los tapones de los frascos de cristal; pero hallé grandes dificultades en la execucion; por lo que preferí substituir á los lodos unas columnas de mercurio de algunas líneas de elevacion, y acabo de hacer construir con esta idea un aparato que voy á describir, y cuyo uso puede ser útil y cómodo en muchísimas circunstancias.

Consiste en un frasco A, lám. XII fig. 12, de duplicado cuello: el interior *bc* se comunica con la parte de adentro del frasco, y el exterior *de* dexa un intervalo entre él y el anterior, y forma al rededor una canalita profunda *dbce*, donde se echa el mercurio. En esta canal entra y se ajusta la tapadera de vidrio B, que tiene por la parte de abaxo unas muescas por donde pasan los tubos de vidrio para conducir los gases que se desprenden. En lugar de entrar estos tubos directamente en el frasco A, como en los aparatos regulares, dan una vuelta antes, véase la fig. 13, para

introducirse en la canalita, y pasar por debaxo de las muescas de la tapadera B, y vuelven á subir despues para entrar en el frasco, pasando por encima de los bordes del cuello interior.

Es claro que colocados los tubos en su lugar, bien sujeta la tapadera B, y llena de mercurio la canal *dbce*, se halla cerrado el frasco sin comunicar ya con la parte exterior si no por los tubos.

Un aparato de esta especie será muy cómodo para muchos experimentos; pero no se podrá usar para la destilacion de las materias que tengan accion sobre el mercurio.

Mr. Seguin, cuya inteligencia y actividad me ha sido de mucha utilidad en varias ocasiones, ha encargado en las fábricas de vidrio retortas que ajusten herméticamente á los recipientes, de modo que será posible se llegue á no necesitar de ningun lodo. Véase en la lám. XII fig. 14, un aparato dispuesto segun los principios que acabo de exponer.

CAPITULO VII.

De las operaciones relativas á la combustion propriamente dicha, y de la detonacion.

No es otra cosa la combustion, segun lo expusimos en la primera parte de esta obra, sino la descomposicion del gas oxígeno hecha por un cuerpo combustible. El oxígeno, que es la base de este gas, es absorbido, y el calórico y la luz quedan libres y se desprenden: de modo que toda combustion lleva consigo la idea de oxigenacion; pero la oxigenacion no supone combustion, porque esta última no puede verificarse sin desprendimiento de luz y de calórico. Para que se verifique la combustion es necesario que la base del gas oxígeno tenga mas afinidad con el cuerpo combustible que con el calórico; pero esta atraccion electiva, segun la expresion de Mr. Bergman, no se executa sino á cierto grado de temperatura, diverso para cada sustancia combustible, de donde se infiere la necesidad de dar el primer movimiento á la combustion, aproximándole un cuerpo caliente. Esta necesidad de calentar el cuerpo que se quiere quemar, depende de unas consideraciones que no han fixado hasta ahora la atencion de ningun Físico, y en las que me tomo la libertad de detenerme por algunos instantes, pues se verá que no dexan de tener alguna conexión con el asunto que estoy tratando.

El estado actual en que vemos la naturaleza, es un estado de equilibrio, al qual no ha podido llegar ella sino despues de hechas todas las combustiones espontáneas posibles al grado de calor en

que vivimos: de lo que han resultado todas las oxígenaciones posibles. Por consiguiente no puede haber nuevas combustiones ni oxígenaciones á no salir de este estado de equilibrio, y no hacer pasar las sustancias combustibles á una temperatura mas elevada. Aclaremos lo abstracto de esta idea con un exemplo. Supongamos que se mudase la temperatura habitual de la tierra, quedando igual á la del agua hirviendo. Es evidente que siendo combustible el fósforo á un grado de calor mas inferior, no existiría en la naturaleza en su estado de pureza y simplicidad, sino que se presentaria siempre en estado de ácido; esto es, oxígeno, y su radical entraria en el número de las sustancias desconocidas. Lo mismo sucederia sucesivamente con todos los cuerpos combustibles si fuese subiendo mas y mas la temperatura de la tierra, y se llegaria en fin á un punto en que estarian hechas todas las combustiones posibles, en que no podria ya haber cuerpos combustibles, en que todos estarian oxigenados, y por consiguiente serian incombustibles.

Repitamos pues que no pueden existir para nosotros otros cuerpos combustibles, sino los que son incombustibles en la temperatura en que vivimos; ó lo que es lo mismo, que es de esencia de todo cuerpo combustible no poder gozar de esta propiedad, sino en quanto se le caliente y se le hace pasar al grado de calor en que se efectua su combustion. En llegando á este punto empieza la combustion, y el calórico que se desprende de la descomposicion del gas oxígeno, mantiene el grado de temperatura necesaria para continuarla. Quando el calórico, suministrado por la descomposicion del gas oxígeno, no es suficiente

para mantener el grado de calor necesario para la combustion, cesa esta: y esto es lo que queremos dar á entender quando decimos, que tal cuerpo arde mal, ó que es dificilmente combustible.

Aunque la combustion tiene alguna analogía con la destilacion, sobre todo con la compuesta, se diferencian no obstante en un punto esencial. En la destilacion hay separacion de una parte de los principios del cuerpo que se destila, y combinacion de estos mismos principios en otro orden determinado por las afinidades que tienen en la temperatura en que se hace la destilacion; pero en la combustion hay ademas adiccion de un nuevo principio, qual es el oxígeno, y disipacion de otro, qual es el calórico.

Esta necesidad de emplear el oxígeno en estado de gas, y de determinar con exâctitud sus cantidades, es lo que hace embarazosos los experimentos relativos á la combustion. Otra dificultad inseparable de estas operaciones es la que nace de que los productos, que suministran, se desprenden casi siempre en el estado de gas: y si es pues dificultoso de retener y reunir los productos de la destilacion, todavia lo es mas el recoger los de la combustion: por esta razon no lo ha intentado ninguno de los Químicos antiguos, y este género de experimentos se debe absolutamente á la Química moderna.

Ya que hemos hablado en general del objeto ó fin que deben tener los experimentos relativos á la combustion, pasaré á describir los aparatos que he dispuesto con la misma idea. No adoptaré en los artículos que compondrán este capítulo ninguna division relativa á la naturaleza de los combustibles: pues los iré colocando segun la naturaleza de los aparatos que convienen á su combustion.

§. I.

De la combustion del fósforo y del carbon.

Aunque en la página 40 del tomo primero he dado la descripción de los aparatos que he empleado para la combustion del fosforo y del carbon, como mi principal idea era entonces dar el resultado de estas operaciones, y no la de enseñar su práctica, tal vez no me habré extendido lo bastante acerca de la manipulacion de este género de experimentos.

Para hacer la combustion del fósforo ó del carbon, se llena primero de gas oxígeno una campana A de tres azumbres á lo menos de capacidad en el aparato pneumato-químico, lám. V fig. 1. En estando bien llena de suerte que el gas empiece á salir por debaxo de ella, se pasa esta campana al baño de mercurio, lám. IV fig. 3, tapándola con un platillo de vidrio ó de loza bien chato. Despues se seca bien la superficie del azogue, así por lo interior como por lo exterior de la campana con un papel de estraza. Esta operacion necesita algunas precauciones: si no se tiene cuidado de mantener el papel por algun tiempo enteramente sumergido en el mercurio antes de introducirle debaxo de la campana, se haria pasar á ella algo de ayre comun, el qual se une con mucha tenacidad al papel.

Se tiene ademas una tacita ó cápsula chata de hierro ó de china D, en la que se coloca el cuerpo que se quiere quemar, despues de haberle pesado exáctamente en el peso de ensayos: dicha tacita se cubre con otra P algo mayor, que

hace para con ella el oficio de la campana del buzo; y todo se hace pasar al traves del mercurio: hecho esto se vuelve á sacar la taza P por el mercurio; pues en cierto modo no servia mas que para tapar á la otra. Se puede excusar el embarazo y dificultad de tener que pasar las sustancias por medio del azogue, levantando uno de los lados de la campana por un instante casi indivisible, é introduciendo por allí la taza con el cuerpo combustible; pues aunque en este caso se mezcla algo de ayre comun con el gas oxígeno, es en tan corta cantidad que no perjudica al éxito ni exâctitud del experimento.

Introducida en la campana la taza D, lám. IV fig. 3, se extrae una porcion de su oxígeno hasta elevar el mercurio á la altura E F, pues de lo contrario luego que se encendiese el cuerpo combustible, se dilataria el ayre con el calor, y saldría una porcion por debaxo de la campana, lo que impediria el poder hacer ningun cálculo exâcto sobre las cantidades. El ayre se extrae chupando con un tubo de cristal encorvado G H I, que se introduce en la campana por la parte inferior con un pedazo de papel arrollado en su extremo I, para que no se llene de mercurio.

Chupando el ayre con cierta maña se puede elevar una columna de mercurio á muchas pulgadas de elevacion sobre su nivel, y si no se hace mas que aspirar el ayre con el pulmon no se conseguirá elevarlo sino á una pulgada ó pulgada y media á lo mas haciendo todo el esfuerzo posible, al paso que por la accion de los músculos de la boca, se puede elevar sin fatigarse ó á lo menos sin incomodarse hasta seis y siete pulgadas. Aun es mas cómodo el servirse de una bom-

bita que se ajusta al tubo curvo GHI ; y con ella se puede elevar el mercurio quanto se quiera, con tal que no pase de 28 pulgadas.

Si el cuerpo combustible es muy inflamable como sucede al fósforo, se enciende con un hierro encorvado MN , lám. IV fig. 16 hecho ascua, y se introduce con prontitud en la campana: luego que toca al fósforo le inflama. Para los cuerpos menos combustibles, como el hierro, algunos otros metales, el carbon, &c. se pone sobre un poco de yesca un átomo el fósforo: se enciende este último con el hierro encorvado hecho ascua; el fuego se comunica á la yesca, y de esta al cuerpo combustible.

En el primer instante de la combustion se dilata el ayre y baxa el mercurio; pero quando no se forma ningun fluido elástico, como sucede en la combustion del hierro y fósforo, la absorcion se hace al instante sensible, y sube el mercurio á mucha altura en la campana. Por lo que es preciso tener gran cuidado de no quemar mucha cantidad de cuerpo combustible en una cantidad determinada de ayre, pues de lo contrario la taza se arrimaria demasiado á la cúpula ó parte superior de la campana al fin de la combustion, lo que junto con el mucho calor que resulta podria ocasionar su rotura.

En el capítulo II, § V y VI he hablado de las operaciones relativas á la medida del volúmen de los gases, y de las correcciones que se han de hacer con respecto á la altura del barómetro y al grado del termómetro; por lo que nada tengo que añadir sobre el asunto, mayormente quando el exemplo que expuse pág. 41, está sacado ó tomado precisamente de la combustion del fósforo.

La misma práctica se puede seguir con buen éxito para la combustión de todas las sustancias concretas, y aun para la de los aceites fijos: estos últimos se queman en lámparas que se encienden fácilmente debaxo de la campana por medio del fósforo, la yesca y un hierro hecho ascua; pero este método suele ser á veces peligroso para las sustancias que pueden evaporarse á un mediano grado de calor, como el éter, el espíritu de vino, y los aceites esenciales. Estas sustancias volátiles se disuelven en gran cantidad en el gas oxígeno; y al encenderlas resulta una detonación repentina, que rompe y despide la campana á una grande altura. Me han sucedido dos de estas detonaciones, de las quales unos individuos de la Academia y yo pensamos ser víctimas.

Este método tiene ademas un inconveniente de grande consideración: aunque con él se puede determinar con alguna exactitud la cantidad del gas oxígeno absorbido, y la de ácido carbónico formado, no son estos solos los productos que resultan de la combustión: supuesto que siempre que se hace el experimento con materias vegetales y animales, se forma tambien agua, porque todas ellas contienen superabundancia de hidrógeno; y el aparato que acabo de describir no sirve para recogerla ni para determinar su cantidad. Aun para el ácido fosfórico es tambien incompleto este experimento, puesto que por este método es imposible demostrar que el peso del ácido es igual á la suma del fósforo y del gas oxígeno absorbido. Por todo lo qual me ha sido preciso variar los aparatos de la combustión segun las circunstancias, y emplear muchos de diversas especies, de cada uno de los quales voy á dar una idea: y empezaré por

el que sirve para la combustion del fósforo.

Tómese un recipiente grande A de vidrio blanco ó de cristal, lám. IV fig. 4, cuya abertura EF debe ser de dos y media á tres pulgadas de diámetro. Tátese con una plancha de laton pulimentado con esmeril, y taladrada por dos partes para que pasen los tubos *xxx yyy*.

Antes de cerrar el recipiente con su plancha ó lámina se introduce en él una taza de china D, que se pone sobre el pedestal BC, y en la qual se coloca el fósforo: enlódase despues la plancha de cobre al recipiente en EF con lodo al óleo, cubierto con tiras de lienzo embebidas en clara de huevo y cal. Déxese secar por muchos dias, y pésese todo con un buen peso. Hecho esto ajústese una bomba ó máquina pneumática al tubo *xxx*, y extráigase el ayre del recipiente, é introdúzcase despues el gas oxígeno por el tubo *yyy*, por medio del gasómetro representado en la lám. VIII fig. 1, y que se halla descrito en el capítulo II §. II. Enciéndase el fósforo con un espejo-ustorio, y déxesele arder hasta que la nube que se origina de ácido fosfórico concreto que se forma, detenga la combustion. Desenlódese entonces, y pésese el recipiente; y restando de su peso total el de la tara, se tendrá el del ácido fosfórico que contiene. Para mayor exâctitud conviene exâminar el ayre ó el gas contenido en el recipiente despues de la combustion; porque puede ser mas ó menos pesado que el ayre comun, y en los cálculos relativos al experimento, es preciso contar con esta diferencia de peso.

Las mismas razones que tuve para construir un aparato particular para la combustion del fósforo, me hicieron tomar el mismo partido respecto al

carbon. El aparato para este último consiste en un hornito cónico hecho de cobre batido, representado en perspectiva en la lám. XII fig. 9, y visto interiormente fig. 11. En ella se distingue el horno propiamente tal *ABC*, en el que se debe hacer la combustion del carbon, la rejilla *de*, y el cenicero *F*. En medio del horno hay un cañon de *H*, por el qual se introduce el carbon, y sirve al mismo tiempo de chimenea para evacuar el ayre que ha servido para la combustion.

Por el cañon *lmn* que comunica con el gasómetro, pasa el ayre que ha de servir para mantener la combustion: dicho ayre se esparce por la capacidad del cenicero *F*, y la presion que le comunica el gasómetro le obliga á pasar por la rejilla *de*, y á soplar los carbones que estan colocados inmediatamente sobre ella.

El gas oxígeno que compone $\frac{22}{100}$ del ayre atmosférico, se convierte, como se sabe en gas ácido carbónico en la combustion del carbon; y como el gas azoe no padece alteracion, debe quedar despues de la combustion una mezcla de gas azoe, y de gas ácido carbónico. Para dar salida á esta mezcla se ha adaptado á la chimenea *GH* un cañon *op*, que se dirige por el punto *G*, de suerte que no dexa salir nada de ayre. Por este cañon se conduce la mezcla de estos gases á unos frascos llenos de potasa disuelta en agua, y bien despojada de ácido carbónico. El gas ácido carbónico al pasar por este líquido se combina con la potasa, y únicamente queda el gas azoe, el que se recibe en otro gasómetro para determinar su cantidad.

Una de las dificultades que presenta el uso de este aparato, es el encender el carbon y dar principio á la combustion: he aquí el modo de ven-

cerla. Antes de llenar de carbon el hornillo ABC, se determina su peso con un peso bueno, de modo que haya seguridad de no haber cometido mayor error que el de uno ó dos granos: despues se introduce en la chimenea GH el cañon RS, fig. 10, cuyo peso debe estar igualmente bien determinado. Este cañon está abierto por sus dos extremos: el extremo G debe baxar hasta la rejilla *de*, y ocuparla enteramente, y no se introduce el carbon hasta que ya esté colocado en esta conformidad; se le pesa entonces de nuevo para conocer la cantidad de carbon que se ha introducido. Hecho esto se pone el hornillo en su lugar, se une á tornillo el cañon *lmn*, fig. 9, con el cañon que comunica con el gasómetro y el tubo *op*, con el que se dirige á los frascos llenos de potasa; y en el momento en que se quiere comenzar la combustion se abre la llave del gasómetro, y se echa un carboncito encendido por el extremo R del cañon RS, el qual cae á la rejilla y se mantiene encendido por la corriente de ayre. Entonces se quita con prontitud el cañon RS: se tornilla en la chimenea el cañon *op* destinado para evacuar el ayre, y se continúa la combustion. Para asegurarse de que efectivamente ha comenzado, y que la operacion ha salido bien, se ha dispuesto un cañon *qrs* que en su extremo *s* tenga un vidrio asegurado con argamasa ó betun, por medio del qual se puede ver si el carbon está encendido. Se me olvidó prevenir que este hornillo con todos sus adherentes está metido en una especie de artesa prolonga TVXV, fig. 11 llena de agua, y si fuere necesario de hielo, para disminuir quanto se quiera el calor de la combustion. Este calor nunca es muy vivo, porque la com-

bustion se hace á proporcion del ayre que surte el gasómetro, y porque solo se quema el carbon que está tocando á la rejilla. A medida que se consume una molécula de carbon, cae otra en virtud de la inclinacion de las paredes del hornillo; se presenta al corriente de ayre que atraviesa la rejilla *de*, y arde como la primera.

El ayre que ha servido para la combustion atraviesa la porcion de carbon que está aun sin quemar, y en fuerza de la presion que exercer el gasómetro sale por el tubo *op*, y atraviesa los frascos llenos de álcalis. Se ve claro que en este experimento se obtienen todos los datos necesarios para tener una analisis completa del ayre atmosférico y del carbon. En efecto se conoce el peso del carbon: por medio del gasómetro se logra la medida del ayre empleado en la combustion: se puede determinar la calidad y cantidad del que queda despues de la combustion: se tiene el peso de la ceniza que se ha juntado en el cenicero; y en fin el aumento de peso que han recibido los frascos de la potasa, se inferirá la cantidad formada de ácido carbónico. Por medio de esta operacion se puede averiguar igualmente con mucha exactitud la proporcion de carbon y de oxígeno que entran en dicho ácido.

Daré cuenta en las Memorias de la Academia de la continuacion de los experimentos que he emprendido con este aparato sobre todos los carbonos vegetales y animales. No es difícil el echar de ver que con un corto número de variaciones se puede hacer una máquina á propósito para observar los principales fenómenos de la respiracion.

§. II.

De la combustion de los aceytes.

Siendo el carbon una sustancia simple, á lo menos quando está puro, no necesita para su combustion de un aparato muy complicado. Todo se reduce á abastecerle del gas oxígeno necesario para su combustion, y á separar despues del gas azoe, el gas ácido carbónico que se haya formado. Los aceytes son unas sustancias mas compuestas, pues constan á lo menos de la combinacion de dos principios, que son el carbon y el hidrógeno; de manera que despues de quemados en el ayre comun, sus productos son agua, gas ácido carbónico y gas azoe. El aparato pues que se use para este género de experimentos, debe tener por objeto separar y recoger estas tres especies de productos.

Para quemar los aceytes me valgo de un bote grande de cristal A, lám. XII fig. 4, con su tapa fig. 5: esta vasija está guarnecida de un cerco de hierro BCDE, que se ajusta exáctamente en DE, y se sujeta con betun ó argamasa solidamente. El diámetro de este cerco se aumenta en BC, y dexa entre él y las paredes de la vasija un intervalo ó canal *xxxx* que se llena de mercurio: la tapa representada en la fig. 5, tiene en *fg* una abrazadera de hierro que encaxa en la canal *xxxx* del bote, y entra en el mercurio. Por este medio el bote A puede cerrarse en un instante herméticamente y sin lodo; y como la canal puede contener una columna de mercurio de dos pulgadas, es claro que el ayre contenido en el bote podrá

sufrir una presion de mas de dos pies de agua, sin peligro de que venza la resistencia del mercurio.

La tapa fig. 5 tiene ademas quatro agujeros para dar paso á otros tantos tubos. La abertura **T** está guarnecida primeramente de una caja de cuero, al traves de la qual debe pasar la aguja ó vástago de metal, representada en la fig. 3. Esta aguja sirve para subir ó baxar la torcida de la lámpara, como explicaré despues. Los otros tres agujeros estan destinados, á saber, el primero *h* para dar paso al tubo que ha de servir para introducir el aceyte: el segundo *i* para el que ha de dar ayre á la lámpara, á fin de mantener la combustion: y el tercero *k* para el tubo que ha de dar salida á este mismo ayre, despues que ha servido para la combustion.

La lámpara donde se ha de quemar el aceyte dentro del bote, está representada separadamente en la fig. 2 de la misma lámina: en ella se manifiesta el depósito *a* para el aceyte, con una especie de embudo para llenarle, como tambien la cantimplora *bcdefgh*, que suministra el aceyte á la lámpara, y el tubo 7, 8, 9, 10, por donde pasa el ayre del gasómetro á la misma lámpara.

El tubo *bc* está taladrado exteriormente en su parte inferior *b*, y se tornilla en una hembra que tiene la tapa del depósito **A**: con este arbitrio dando vuelta al depósito se le puede hacer subir ó baxar, y llevar el aceyte á la lámpara hasta el nivel que se juzgue á propósito.

Quando se quiere llenar la cantimplora y establecer la comunicacion entre el aceyte del depósito *a* y el de la lámpara **II**, se cierra la llave *c*, se abre la de *e*, y se vierte el aceyte por la abertura *f*, que está en la parte superior de la can-

timplora. Luego que se ve llegar el aceyte á la lámpara 11, á un nivel como de tres á quatro líneas de sus bordes, se cierra la llave *k*, y se continúa echando aceyte por la abertura *e* hasta llenar la parte *bcd*. Entonces se cierra la llave *f*, y como los dos brazos de la cantimplora estan llenos enteramente de aceyte, queda establecida la comunicacion del depósito con la lámpara.

La fig. 1 de la misma lám. XII representa el perfil de la lámpara en grande, para hacer mas perceptibles sus partes: *ik* es el tubo que conduce el aceyte: *aaaa* la capacidad que ocupa la torcida; y 9 10 el tubo por donde va el ayre á la lámpara. Este ayre se esparce en la capacidad *dddddd*, y despues se distribuye por las canales *cccc*, *bbbb* interior y exterior de la torcida, al modo de las lámparas de Argand, Quinquet y Lange.

Para dar á conocer mejor el conjunto de este aparato, y para que su descripcion facilite mas la inteligencia de todos los demas de su especie, lo he representado completamente en perspectiva, lámina XI. En ella se ve el gasómetro P que abastece de ayre: la prolongacion 1 y 2 por donde sale, y está guarnecida de una llave I: el tubo de comunicacion 2 y 3 entre el primer gasómetro y el segundo que se llena mientras se desocupa el primero, para que nunca falte ayre en la operacion: el tubo de vidrio 4 y 5 con pedazos medianos de una sal deliquiescente, para que pasando el ayre por entre ellos deposite mucha parte del agua que tenga en disolucion. Como se conoce el peso del tubo y el de la sal deliquiescente que contiene, siempre es fácil averiguar la cantidad de agua que ha absorbido.

Desde el tubo 4 y 5, que llamaré tubo deliüescente, pasa el ayre a la lámpara 11, por el tubo 5, 6, 7, 8, 9, 10: en llegando el ayre á este punto se divide: una parte va á alimentar la llama exteriormente, y la otra por su interior, al modo de lo que sucede en las citadas lámparas de Argand, Quinquet y Lange. Este ayre, del qual una parte ha servido para la combustion del aceyte, forma con él, oxigenándolo, gas ácido carbónico y agua. Parte de esta agua se condensa en las paredes del bote A, y la restante se mantiene disuelta en el ayre por el calor de la combustion; pero este ayre, impelido por la presion que recibe del gasómetro, se ve obligado á pasar por el tubo 12, 13, 14 y 15, y de allí al frasco 16, y al serpentín, 17, 18, donde acaba de condensarse el agua á proporcion que se enfria el ayre. Si quedase en fin algo de agua disuelta en el ayre, la absorberá la sal deliüescente del tubo 19 y 20.

Todas las precauciones que acaban de indicarse no tienen otro objeto sino recoger el agua que se ha formado, y determinar su cantidad: falta despues que valuar el ácido carbónico y el gas azoe, lo que se consigue por medio de los recipientes ó vasijas 22 y 25, llenos hasta la mitad de potasa líquida despojada de ácido carbónico por medio de la cal. El ayre que ha servido para la combustion es conducido á ellos por los tubos 20, 21, 23 y 24, donde deposita el gas ácido carbónico que contiene.

Para simplificar esta figura solo se han puesto dos recipientes llenos de potasa en licor; pero se necesitan emplear muchos mas, y yo creo que no pueden ser menos de nueve. És muy conveniente poner agua de cal en el último, por ser

el reactivo mas seguro y sensible para reconocer el ácido carbónico: si no se enturbia se puede asegurar que no queda gas ácido carbónico en el ayre, á lo menos sensiblemente.

El ayre que ha servido para la combustion y que ya ha pasado por los nueve recipientes, no debemos creer que sea gas azoe puro: pues aun está mezclado de una porcion bastante considerable de gas oxígeno que se ha libertado de la combustion. Esta mezcla de ayres se hace pasar por medio de una sal deliquescente contenida en el tubo de vidrio 28 y 29, para despojarla de las porciones de agua que haya podido disolver al atravesar los recipientes de potasa y de agua de cal: en fin el residuo de ayre se pasa á un gasómetro por el tubo 29 y 30: se determina allí su cantidad, y se toma porcion de él para ensayarla con el sulfureto de potasa, á fin de averiguar la porcion que contiene de gas oxígeno y de gas azoe.

Es cosa sabida que en la combustion de los aceytes la torcida se convierte en carbon, y se obstruye al cabo de cierto tiempo; como tambien que ella debe tener cierta longitud determinada para que no suba mas aceyte por sus tubos capilares, que el que pueda consumir el corriente de ayre, y no humee ó dé tufo la lámpara. Por consiguiente conviene poderla alargar ó acortar sin abrir el aparato; y esto se consigue por medio de la aguja 31, 32, 33 y 34, que pasa al traves de una caja de cuero, y que equivale á un *portamecha*: se le ha dado á esta aguja un movimiento muy sencillo por medio de un piñon que engrana en una barra dentada, como se puede ver en la lám. XII fig. 3.

Me ha parecido tambien que se hacia mejor la combustion , haciendo pasar la llama de la lámpara por un cilindro pequeño de vidrio abierto por sus dos extremos. Este cilindro colocado ya como debe estarlo se ve representado en la lám. XI.

No me extenderé mas sobre la construccion de este aparato , que es susceptible de otras variaciones y modificaciones. Me contentaré con añadir que lo primero que debe hacerse quando se quiere hacer algun experimento, es pesar la lámpara con su depósito y con el aceyte que contiene : en seguida se coloca en su sitio, y se enciende : luego que se haya suministrado ayre abriendo la llave del gasómetro, se coloca el bote A, y se sujeta por medio de una planchita BC, sobre la qual descansa, y de dos pernios de hierro que la atraviesan, y se atornillan en la tapa.

Por este método se quema y pierde un poco del aceyte mientras se ajusta la tapa al bote: tambien se escapa una pequeña porcion de ayre del gasómetro, sin poderla recoger ; pero estas pérdidas ademas de que se pueden valuar, no merecen ninguna atencion en los experimentos en grande.

Daré cuenta en las Memorias de la Academia de las dificultades particulares anexás á este género de experimentos , y de los medios de vencerlas ; pero son tales que no me han permitido hasta ahora obtener unos resultados bien exáctos en órden á las cantidades. Tengo bien probado que los aceytes fixos se resuelven enteramente en agua y en gas ácido carbónico : y que se componen de hidrógeno y de carbono, aunque no estoy cierto de sus proporciones.

§. III.

De la combustion del espíritu de vino ó alkool.

Puede hacerse en rigor la combustion del alkool en el aparato descrito para la del carbon y del fósforo. Se coloca debaxo de una campana A, lám. IV fig. 3, una lámpara llena de alkool: se pone en la torcida un átomo de fósforo, y se enciende con un hierro encorvado, metiéndolo por debaxo de la campana; pero este método está expuesto á muchos inconvenientes. Seria desde luego imprudencia emplear gas oxígeno á causa de la detonacion, de cuyo peligro tampoco se está libre enteramente aun empleando el ayre atmosférico, pues yo hice con él una prueba en presencia de algunos miembros de la Academia, y creimos nos fuese funesta. En lugar de preparar el experimento en el momento mismo en que iba á hacerlo, como acostumbraba otras veces, lo dispuse el dia anterior: de modo que el ayre atmosférico contenido en la campana, tuvo tiempo suficiente para disolver el alkool; y ayudó tambien á su evaporacion la altura de la columna de mercurio que elevé hasta EF, lám. IV fig. 3. En consecuencia, en el instante en que quise encender el pedacito de fósforo y la lámpara con el hierro hecho ascua, se hizo una violenta detonacion que despidió é hizo mil pedazos la campana contra el techo del laboratorio: vista la imposibilidad en que nos hallamos de operar con el gas oxígeno, resulta que no pueden quemarse por este medio sino unas cantidades muy cortas de alkool de 10 á 12 granos; y los errores que se pueden cometer en unas can-

tidades tan pequeñas, no permiten se tenga mucha confianza en los resultados. En las Memorias de la Academia de 1784 pág. 593, dí parte de algunos experimentos, en los que procuré prolongar la duracion de la combustion, encendiendo la lámpara del alkool en el ayre, y suministrando despues gas oxígeno en la campana á medida de lo que se consumia; pero el ácido carbónico que se forma se opone á la combustion, mayormente siendo el alkool poco combustible, y ardiendo con dificultad en un ayre peor que el comun: tampoco se pueden quemar por este medio sino unas cantidades muy cortas de alkool.

Acaso saldria bien esta combustion en el aparato representado en la lám. XI; pero no me he atrevido á ponerla por obra. Como el bote A donde se hace la combustion tiene cerca de 1400 pulgadas cúbicas de capacidad, si hubiese detonacion en una vasija tan grande, tendria conseqüencias muy terribles, de las que seria dificil libertarse. Sin embargo no he renunciado el intentarla.

En vista de tantas dificultades me he limitado hasta aquí á experimentos muy en pequeño sobre el alkool, ó á combustiones hechas en vasos abiertos, como en el aparato representado en la lám. IX fig. 5, de los quales daré la descripcion en el §. V de este capítulo.

Mas adelante volveré á continuar este trabajo, si puedo conseguir á lo menos vencer los obstáculos que me ha presentado hasta ahora.

§. IV.

De la combustion del éter.

La combustion del éter en vasos cerrados no tiene precisamente las mismas dificultades que la del alkool; pero la acompañan otras de distinta especie que no son menos difíciles de vencer, y que aun al presente me detienen.

Creia que para efectuar esta combustion podia valermé de la propiedad que tiene el éter de disolverse en el ayre atmosférico, y hacerle inflamable sin detonacion. Con esta idea hice construir un deposito de éter *abcd*, lám. XII fig. 8, al que se conduce el ayre del gasómetro por un tubo 1, 2, 3, 4. Este ayre se esparce desde luego por un fondo doble hecho en la parte superior *ac* del deposito: se distribuye en él por siete tubos descendentes *ef, gh, ik*, &c. y la presion que le comunica el gasómetro le obliga á pasar al traves del éter contenido en la vasija *abcd*.

A medida que el ayre va disolviendo y llevando consigo el éter del depósito *abcd*, se puede ir abasteciendo otro nuevo por medio de un segundo depósito E, sostenido por el tubo de cobre *op* de 15 á 18 pulgadas de altura, y cerrado con su llave. Me ha sido preciso dar bastante altura á este tubo, para que el éter contenido en el depósito E pueda vencer la resistencia ocasionada por la presion que exerce el gasómetro.

Cargado así el ayre de vapores de éter, vuelve á entrar en el tubo 5, 6, 7, 8, 9, por el qual es conducido á la vasija A, de donde sale por un cañoncito muy delgado, á cuyo extremo se le en-

ciende. Este mismo ayre despues que ha servido para la combustion pasa por el frasco 16 lám. XI, por el serpentín 17 y 18, y por el tubo deli-
quiescente donde deposita el agua que lleva en dis-
olucion, y el gas ácido carbónico que absorbe
despues el álkalí contenido en los recipientes 22
y 25.

Suponia quando hice construir este aparato que la combinacion del ayre atmosférico y del éter, que se hace en el depósito *abcd*, lám. XII fig. 5, estaba en la proporcion conveniente para la combustion; pero me engañaba, pues hay un exceso de éter muy considerable, y por consiguiente se necesita nueva combinacion de ayre atmosférico para efectuar la combustion total. De donde resulta que una lámpara construida de esta manera arde en el ayre comun, el que suministra la cantidad de oxígeno que falta para la combustion; pero no luce en vasijas donde no se renueva el ayre, y se apaga poco tiempo despues de haberla encerrado en el bote A, lám. XII fig. 8. Para remediar este inconveniente procuré conducir ayre atmosférico á esta lámpara por un tubo lateral, 9, 10, 11, 12, 13, 14 y 15, y lo distribuí circularmente al rededor de la torcida; pero por mas leve que fuese el corriente de ayre, la llama estaba tan agitada y adheria tan poco á la torcida, que bastaba para apagarla: por manera que hasta ahora no he podido conseguir la combustion total del éter. Sin embargo no desespere conseguirla con algunas correcciones que he mandado hacer en este aparato.

§. V.

De la combustion del gas hidrógeno y de la formacion del agua.

La formacion del agua tiene la particularidad, que las dos sustancias que concurren, á saber, el oxígeno y el hidrógeno, se hallan en el estado aeriforme antes de la combustion; y ambos se transforman por esta operacion en una sustancia líquida qual es el agua.

Seria pues muy sencilla esta combustion, y no exígeria aparatos muy complicados, si fuese posible obtener los dos gases citados perfectamente puros, y que fuesen combustibles sin quedar ningun residuo. Entonces podria hacerse el experimento en vasijas pequeñas, y suministrando continuamente los dos gases en la proporcion conveniente, se continuaria indefinidamente la combustion. Pero los Químicos no han empleado hasta ahora sino gas oxígeno mezclado con gas azoe: de donde ha resultado que no han podido mantener la combustion del gas hidrógeno sino por un tiempo corto y determinado en vasos cerrados, pues aumentándose continuamente el residuo del gas azoe se debilita y apaga la llama. Este inconveniente es tanto mayor quanto mas puro es el gas oxígeno que se emplea: y es necesario ó suspender la combustion, y resolverse á no hacer el experimento sino con cantidades muy pequeñas, ó volver á extraer el ayre para echar fuera el gas azoe; pero en este último caso se evapora una porcion del agua que se ha formado, y resulta un error

en el cálculo por no haber método seguro para poderla apreciar.

Por esta razón deseo el poder repetir algún día los principales experimentos de la Química pneumática con un gas oxígeno exênto enteramente de toda mezcla de gas azoe, lo que se consigue por medio de la sal muriática oxigenada. El gas oxígeno que se extrae de esta sal parece que no contiene gas azoe sino accidentalmente; de suerte que con algunas precauciones se le podrá obtener perfectamente puro.

Mientras tanto pasaré á describir el aparato que empleamos Mr. Meusnier y yo para la combustion del gas hidrógeno: quando se consigan unos gases perfectamente puros, no habrá que hacer en él otra variedad que la de disminuir la capacidad de la vasija donde se hace la combustion.

Tomamos un matraz ó recipiente A de boca ancha, lám. IV fig. 5, y le ajustamos en ella una platina B C, que tenía soldado un regaton hueco de cobre g F D, cerrado por su parte superior, al qual vienen á parar tres tubos. El primero *ddd*, que se termina en *d*, por una abertura tan pequeña que apenas puede pasar una aguja delgada, tiene comunicacion con el gasómetro representado en la lám. VIII fig. 1, lleno de gas hidrógeno. El tubo opuesto *g g* se comunica con otro gasómetro semejante, lleno de gas oxígeno: el tercero *h h* se adapta á una máquina pneumática para poder extraer el ayre del recipiente A: finalmente la platina tiene un agujero guarnecido de un tubo de vidrio por el que pasa un alambre de metal *g L*, en cuyo extremo hay una bolita de cobre L, para comunicar una chispa eléctrica de L á D, y encender el gas hidrógeno conducido por el tubo DDD.

Para que los dos gases lleguen lo mas secos que sea posible, se llenan dos tubos MM NN de cerca de pulgada y media de diámetro y de un pie de largo, con potasa concreta bien despojada de ácido carbónico en pedazos bastante gruesos, para que los gases pudiesen pasar libremente por sus intersticios. Despues he experimentado que el nitrate ó muriate de cal bien secos y en pedazos gruesos eran preferibles á la potasa, y que robaban mas agua á una cantidad determinada de ayre.

Para hacer uso de este aparato se extrae primeramente el ayre del recipiente A por medio de la máquina pneumática ajustada al tubo F H *h*, y despues se introduce en él el gas oxígeno dando vuelta á la llave *r* del tubo *g g*: y observando el grado del limbo del gasómetro antes y despues de introducir el gas, se conocerá la cantidad que ha entrado en el recipiente. Se abre despues la llave *s* del tubo DDD, á fin de que entre el gas hidrógeno; y bien sea con una chispa eléctrica, ó bien con una botella de Leyden, se hace pasar al instante una chispa eléctrica de la bola L á la extremidad *d* del tubo, por el qual sale el gas hidrógeno, y se enciende en el momento. Para que la combustion no sea ni muy lenta ni muy rápida, es necesario que el gas hidrógeno llegue con una presion de pulgada y media á dos pulgadas de agua; y que por el contrario el gas oxígeno no llegue sino con tres líneas de presion á lo mas.

Luego que ha empezado la combustion continúa por sí sola, pero debilitándose á proporcion que se aumenta la cantidad de gas azoe que queda de la combustion de los dos gases. Llega por fin un punto en que es tal la porcion de gas azoe, que no puede seguir adelante la combustion, y

se apaga la llama. Pero se debe evitar que no llegue este caso; porque habiendo mayor presión en el depósito del gas hidrógeno que en el del gas oxígeno, se originaría en el recipiente una mezcla de los dos gases, y de allí pasaría al depósito del gas oxígeno. Por lo tanto es preciso suspender la combustión cerrando la llave del tubo DDD, luego que se nota que la llama se debilita hasta cierto punto, y tener mucho cuidado para no dexarse sorprender.

A continuación de la primera combustión efectuada en la forma dicha, se puede hacer otra segunda, tercera, &c. para lo qual se vuelve á extraer el ayre como en la vez primera: se llena el recipiente de gas oxígeno, se abre la llave del tubo que conduce el gas hidrógeno, y se enciende con la chispa eléctrica.

Durante todas estas operaciones el agua formada se condensa en las paredes del recipiente, y gotea por todas partes, y se congrega en el fondo, cuyo peso es fácil de averiguar conociendo de antemano el del recipiente. Mas adelante daremos cuenta Mr. Meusnier y yo de todas las circunstancias del experimento que hicimos con este aparato en los meses de Enero y Febrero de 1785, en presencia de una gran parte de los individuos de la Academia; el qual hicimos con tales y tantas precauciones, que le tenemos por exácto. Según nuestros resultados 100 libras de agua se componen de 85 de oxígeno, y de 15 de hidrógeno.

Hay otro aparato para la combustión, con el qual no pueden hacerse experimentos tan exáctos como con el precedente; pero da un resultado muy particular y digno de que se hable de él en un

curso de Física y Química. Consiste en un serpentín EF, lám. XI fig. 5 encerrado en un tubo de metal ABCD. A la parte superior E del tubo de este serpentín, se ajusta una chimenea GH, compuesta de dos tubos, á saber, de la continuacion del serpentín y de un tubo de hoja de lata que le rodea. Estos dos tubos dexan entre sí un intervalo de cerca de una pulgada que se llena de arena.

Al extremo inferior del tubo interior K se ajusta un tubo de vidrio, y se pone debaxo una lámpara de espíritu de vino á la manera de Quinquet.

Hecho esto y bien determinada la cantidad de alkool contenida en la lámpara, se la enciende: el agua que se forma durante la combustion de alkool se eleva por el tubo KE; se condensa en el serpentín que está metido dentro del tubo ABCD, y vuelve á salir en el estado de agua por el extremo J del tubo, de donde se recoge en un recipiente P.

La tapa doble GH sirve para impedir que se enfrie el tubo en su parte superior, y que el agua se condense allí, porque entonces volveria á baxar por el mismo tubo sin poderse determinar su cantidad; y podrian caer ademas algunas gotas en la torcida y apagarla. De donde se ve que el objeto de este aparato es conservar siempre caliente toda la parte GH, que llamo la chimenea, y fria al contrario la parte que forma lo que propriamente se llama serpentín: de suerte que el agua se mantenga siempre en estado de vapor en la parte ascendente, y que se condense al instante que entre en la descendente.

Este aparato lo ha imaginado Mr. Meusnier, y lo tengo descrito en las Memorias de la Aca-

demia de 1784 pág. 593 y 594. Procediendo con precaucion, esto es, conservando siempre fria el agua que rodea al serpentín, se pueden extraer cerca de 17 onzas de agua de la combustion de 16 onzas de espíritu de vino ó alchool.

§. VI.

De la oxidacion de los metales.

Se denota principalmente por el nombre de oxidacion ó calcinacion una operacion en la qual se convierten en óxidos los metales expuestos á un cierto grado de calor, absorbiendo el oxígeno del ayre. Esta oxidacion se verifica en virtud de la mayor afinidad que tiene el oxígeno con los metales que con el calórico, á lo menos á un cierto grado de temperatura. En consecuencia queda libre el calórico y se desprende; pero como la operacion es sucesiva y lenta quando se hace en el ayre comun, es poco sensible el desprendimiento del calórico. No sucede así quando se hace la calcinacion en el gas oxígeno: pues entonces se executa con mucha mas rapidez, y por lo comun va acompañada de calor y de luz; de suerte que no puede dudarse que las sustancias metálicas no sean unos verdaderos cuerpos combustibles.

No todos los metales tienen igual grado de afinidad con el oxígeno. Por exemplo, el oro, la plata, y aun la platina no pueden quitársele al calórico, en qualquier grado de calor que se hallen. Los demas metales se apoderan de una cantidad mayor ó menor de este principio, absorbiéndole hasta que se halle en equilibrio entre la fuerza del calórico que le retiene, y la del metal que le atrae.

Este equilibrio es una ley general de la naturaleza en todas las combinaciones.

En las operaciones de docimástica, y en todas las que son relativas á las artes, se acelera la oxidacion de un metal dando libre entrada al ayre exterior, y algunas veces se ayuda con un fuelle, cuyo corriente de ayre se dirige sobre la superficie del metal. Todavía es mas rápida la operacion si se sopla gas oxígeno; lo que se executa con mucha facilidad por medio del gasómetro, cuya explicacion di anteriormente. Véase página 18. Entonces arde con llama el metal, y se concluye la oxidacion en pocos instantes. Pero este método no puede emplearse sino en unos experimentos muy en pequeño á causa del precio excesivo del gas oxígeno.

En los ensayos de las minas, y generalmente en todas las operaciones diarias de los lavatorios, se acostumbra calcinar ú oxidar los metales sobre un plato ó taza de barro cocido lám. IV fig. 6, que se coloca sobre un buen hornillo. De quando en quando se remueve la materia que se quiere calcinar á fin de renovar las superficies.

Siempre que se hace esta operacion con un metal que no es volátil, y que no se disipa nada durante la calcinacion, aumenta de peso el metal. Pero las causas de este fenómeno no se hubieran descubierto jamas haciendo los experimentos al ayre libre, y solamente se conocen desde que se comenzó á hacerlos en vasos cerrados, y con cantidades determinadas de ayre. El primer método debido á Mr. Priestley, se reduce á poner el metal que se quiere calcinar en una cápsula de china N, lám. IV fig. 11, que se coloca sobre un pedestal un poco elevado IK: á cubrirle con una

campana de cristal A metida en un depósito lleno de agua BCDE; á elevar el agua hasta GH, extrayendo el ayre con la boca por medio de una cantimplora ó tubo encorvado, que se mete por debaxo de ella: y á dirigir despues sobre el metal el foco de un espejo-ustorio. La oxidacion se efectua en algunos minutos: una parte del oxígeno contenido en el ayre, se combina con el metal disminuyéndose proporcionalmente el volúmen del ayre, y queda el gas azoe mezclado con una corta cantidad de gas oxígeno. En mis opúsculos Físicos y Químicos, impresos en 1773, pág. 283, 284, 285 y 286, se hallan descritos por menor los experimentos que hice con este aparato: puede substituirse el mercurio al agua, y el experimento es mas concluyente.

Hay otro medio ideado por Boylo, y cuyo resultado expuse en las Memorias de la Academia de 1774 pág. 351, y consiste en introducir el metal que se ha de oxidar en una retorta A, lámina III fig. 20, cuyo cuello se estira y cierra herméticamente en C, por medio de la lámpara. Se oxída despues el metal teniendo la retorta sobre un fuego de carbon, y calentándola con precaucion. El peso de la retorta y el metal es siempre el mismo mientras no se rompa el pico C de la retorta; pero al instante que se le facilita entrada al ayre exterior lo executa con silbido.

Esta operacion seria peligrosa si se cerrase herméticamente la retorta sin extraer una porcion del ayre que contiene, pues la dilatacion ocasionada por el calor podria hacer saltar la vasija con peligro de los que la tuviesen ó se hallasen cerca. Para precaver este riesgo se debe calentar la retorta antes de cerrarla por medio de la lámpara,

y hacer salir de ella una porcion de ayre que se recogerá en una campana con el aparato pneumatiquimico para poder determinar su cantidad.

No he repetido estas oxidaciones tanto como lo deseaba, y solamente he obtenido resultados á mi satisfaccion con el estaño: la del plomo no me ha salido bien. Es de desear que alguno quiera continuar este trabajo intentando hacer la oxidacion en diferentes gases: creo que se hallaria bien compensado de las incomodidades anexâs á este género de experimentos.

Como todos los óxidos de mercurio son capaces de revivificarse sin adiccion alguna; y de restituir con toda su pureza el oxígeno que han absorbido, ningun metal era mas propio que él para hacer experimentos decisivos acerca de la calcinacion y oxidacion de los metales. Para oxidar el azogue en vasos cerrados intenté primero llenar una retorta de gas oxígeno, introducir en ella un poco de mercurio, y adaptar á su cuello una vexiga llena de gas oxígeno, como se ve en la lám. IV fig. 12. Despues hice calentar el mercurio de la retorta; y continuando mucho tiempo la operacion conseguí oxidar una corta porcion de él, y formar óxido encarnado, que nadaba en la superficie; pero fue tan corta la cantidad de mercurio que llegué á oxidar por este medio, que el menor error en la determinacion de las cantidades de gas oxígeno antes y despues de la operacion, hubiera ocasionado la mayor incertidumbre en mis resultados. Por otra parte siempre quedaba dudando, y con justa razon, si se habria salido algo de ayre por los poros de la vexiga: pues esta se encoge durante la operacion por el calor del horno, á no tenerla siempre cubierta con paños humedecidos.

Se hace con mas seguridad la operacion en el aparato representado en la lám. IV fig. 2. Veanse las Memorias de la Academia de 1775 pág. 580. Consiste en una retorta A, en cuyo pico se suelda con la lámpara de esmaltar un tubo de vidrio encorvado B C D E, de 10 á 12 líneas de diámetro, que va á parar debaxo de una campana F G colocada boca abaxo en un baño lleno de agua ó de mercurio. Esta retorta descansa sobre las barras de un hornillo M M N N, ó se pone sobre un baño de arena. Con este aparato se llega á oxidar un poco de mercurio al cabo de muchos dias en el ayre comun, y á obtener un poco de óxido encarnado que queda encima: se le puede tambien recoger, revivificar, y comparar las cantidades de gas obtenido por medio de la absorcion que ha habido durante la calcinacion. Véase en el tomo I pág. 24 la descripcion circunstanciada de este experimento; pero como este género de operaciones solamente puede hacerse muy en pequeño, queda siempre alguna incertidumbre acerca de las cantidades.

Hablaré aquí de la combustion del hierro en el gas oxígeno por ser una verdadera oxidacion. El aparato que emplea Mr. Ingen-Housz para esta operacion, está representado en la lám. IV fig. 17, y me refiero á la descripcion que he hecho de él en el tomo I pág. 29.

Del mismo modo que se quema el fósforo y el carbon, se puede quemar y oxidar el hierro, debaxo de unas campanas de vidrio llenas de gas oxígeno. Se usa igualmente para esta operacion del aparato representado en la lám. IV fig. 3, que describí en el tomo I pág. 43. En este experimento como en el de la combustion, es ne-

cesario poner en uno de los extremos del alambre de hierro que se quiere quemar, un pedacito de yesca y un átomo de fosforo: el hierro caliente que se introduce en la campana enciende el fósforo, este la yesca, y de ella pasa la inflamacion al hierro. Mr. Ingen-Housz nos ha hecho ver que se podian quemar y oxídar de este modo todos los metales, á excepcion del oro, la plata y el mercurio. Basta tener aquellos metales reducidos á hilos ó alambres muy finos, ó á hojas cortadas en tiras: se enroscan como el alambre de hierro: este último metal comunica á los demas la propiedad de inflamarse y oxídarse.

Acabamos de ver como se llegan á oxídar pequeñas cantidades de mercurio en vasos cerrados, y en volúmenes limitados de ayre: siendo así que cuesta muchísimo trabajo el llegar á oxídar este metal aun al ayre libre. Para ello se usa en los laboratorios de un matraz A, lám. IV fig. 10, cuya base ó asiento es muy chato, y su cuello BC muy largo, y terminado en una abertura muy pequeña: llámase este vaso el *infierno de Boylo*. Se introduce en el matraz el azogue hasta cubrir su fondo, y se le coloca en un baño de arena, que se mantiene á un grado de calor muy próximo al del mercurio hirviendo. Continuando así por espacio de muchos meses con cinco ó seis de estos matraces, y renovando el mercurio de quando en quando, se llegan á obtener algunas onzas de este óxido.

Este aparato tiene el grande inconveniente de que el ayre no se renueva bastante; pero por otro lado, si se quisiese dar al ayre exterior una circulacion demasiado libre, llevaria en disolucion parte del mercurio, y al cabo de algunos dias no se

hallaria nada en la vasija. Como los experimentos mas concluyentes de todos los que pueden hacerse sobre la oxidacion de los metales, son los del mercurio, seria muy útil imaginar un aparato sencillo, por medio del qual se pudiese demostrar esta oxidacion y sus resultados. Me parece que podria conseguirse esto por unos medios semejantes á los que he descrito para la combustion de los aceytes ó del carbon; pero no he podido todavia continuar este género de experimentos.

El óxido de mercurio se revivifica sin adicion, como llevo dicho, pues basta darle un calor un poco incandescente. El oxígeno tiene á este grado mas afinidad con el calorico que con el mercurio, y se forma gas oxígeno; pero este gas está siempre mezclado con algo de gas azoe, lo que indica que el mercurio absorbe una pequeña porcion de este último gas durante la oxidacion. Tambien contiene casi siempre un poco de gas ácido carbónico, lo que debe atribuirse sin duda á los cuerpos extraños que se mezclan, se reducen á carbon, y convierten despues una porcion de gas oxígeno en gas ácido carbonico.

Si los Químicos se vieran reducidos á extraer del óxido de mercurio hecho por la calcinacion, todo el gas oxígeno que necesitan para sus experimentos, su precio excesivo haria impracticables absolutamente los experimentos por mayor. Pero puede oxigenarse igualmente el mercurio por el ácido nítrico, y se obtiene un óxido encarnado aun mas puro que el que se obtiene por medio de la calcinacion. En el comercio le hallamos preparado enteramente, y á un precio moderado; pero se de-
de preferir el que está en pedazos solidos, y formado de hojas suaves al tacto, y unidas unas á

otras: el que dan en polvo suele estar mezclado con óxido roxo de plomo, cuya alteracion parece que no puede hacerse con el que está en pedazos sólidos. Algunas veces he intentado preparar este óxido por el ácido nítrico: hecha la disolucion del metal la evaporaba hasta que se secase, y calcinaba la sal en retortas ó en capsulas hechas con fragmentos de matraces cortados por el metodo que he dicho anteriormente; pero nunca he podido conseguirlo tan bueno como el del comercio. Creo que viene de Holanda.

Para obtener el gas oxígeno del óxido de mercurio acostumbro servirme de una retorta de china, á la que ajusto un tubo largo de vidrio, que va á terminarse debaxo de unas campanas puestas en el aparato pneumato-químico de agua; y al extremo del tubo coloco una vasija metida en el agua para recoger el mercurio al paso que se revivifica: no comienza á pasar el gas oxígeno hasta que se pone roxa la retorta. Por un principio general bien establecido por Mr. Berthollet se sabe, que no basta un calor obscuro para formar gas oxígeno, sino que es necesaria la luz; lo que parece ser una prueba de que la luz es uno de sus principios constituyentes. En la revivificacion del oxido encarnado de mercurio se deben desechar las primeras porciones que se obtienen de gas; porque salen mezcladas con ayre comun, del que se halla en las vasijas; pero aun así no se obtiene el gas oxígeno perfectamente puro: pues por lo comun contiene un décimo de gas azoe, y casi siempre una corta porcion de gas ácido carbónico: se le despoja de este último haciéndole pasar por un licor alcalino. En quanto al gas azoe no conocemos todavia ningun medio de separarle; pero se puede conocer

su cantidad, dexando por unos quince dias el gas oxígeno en contacto con sulfureto de potasa ó de sosa. Se absorbe el gas oxígeno; forma ácido sulfúrico con el azufre, y queda el gas azoe solo.

Hay otros muchos medios para obtener el gas oxígeno: puede extraerse del óxido negro de manganeso ó del nitrato de potasa por un calor de incandescencia, con un aparato casi idéntico al que he descrito para el óxido encarnado de mercurio: solo que se necesita un calor mas subido ó igual á lo menos al que puede ablandar el vidrio, y por lo tanto es preciso usar de retortas de barro ó de china. Pero el gas oxígeno mas puro es el que se extrae por el simple calor del muriato oxigenado de potasa. Esta operacion puede hacerse en una retorta de vidrio, y el gas que se obtiene es absolutamente puro, con tal que se desechen las primeras porciones que salen mezcladas con el ayre de las vasijas.

§. VII.

De la detonacion.

En el tomo I capítulo IX pág. 72 y siguientes, hice ver que aun quando se combina el oxígeno con los diferentes cuerpos, no siempre se despoja de todo el calórico que le constituia en estado de gas: que entraba, v. gr., con casi todo su calórico en la combinacion que forma el ácido nítrico, y en la que forma el ácido muriático oxigenado: de suerte que en el nitro, y aun mas en el ácido muriático oxigenado, se hallaba el oxígeno hasta cierto punto en el estado de gas oxígeno condensado y reducido al mas pequeño volumen que puede ocupar.

El calórico exerce en estas combinaciones un esfuerzo continuo sobre el oxígeno para reducirle al estado de gas, y por consiguiente está poco fixo en ellas, y basta la menor fuerza para ponerle en libertad, volviéndose á presentar en varias ocasiones en un instante casi indivisible en el estado de gas. Este paso repentino del estado concreto al estado aeriforme es lo que se ha llamado detonacion; porque en efecto va acompañado regularmente de ruido y estallido. Pero estas detonaciones se hacen mas comunmente por la combinacion del carbon con el nitro, ó con el muriate oxigenado; y para facilitar la inflamacion se le añade algunas veces azufre; cuya mezcla hecha en las debidas proporciones, y con las manipulaciones convenientes, es lo que constituye la pólvora.

El oxígeno muda de naturaleza por la detonacion con el carbon, y se convierte en ácido carbónico. No es ya gas oxígeno el que se desprende sino gas ácido carbónico, á lo menos quando se ha hecho la mezcla en justas proporciones. En la detonacion del nitro se despide tambien gas azoe, por ser el azoe uno de los principios constitutivos del ácido nítrico.

Pero no basta la expansion súbita é instantánea de estos gases para explicar todos los fenómenos relativos á la detonacion. Si influyese sola esta causa, seria la pólvora tanto mas fuerte quanto mayor fuese la cantidad de gas desprendido en un tiempo determinado; y esto no concuerda siempre con la experiencia. He tenido ocasion de probar algunas pólvoras que producian un efecto casi doble de la pólvora comun, y en la detonacion daban una sexta parte menos de gas. Parece que

la cantidad de calórico que se desprende en el momento de la detonacion contribuye mucho para aumentar el efecto , y esto por muchas razones. Primera, aunque el calórico penetra con bastante facilidad al traves de todos los cuerpos, no lo hace sino sucesivamente , y en un tiempo determinado : luego quando es muy considerable la cantidad que se desprende, y es mucho mayor que la que puede pasar por los poros de los cuerpos, debe obrar al modo de los fluidos elásticos regulares, y derribar todo quanto encuentre por delante. Parte de este efecto es preciso que se verifique quando se inflama la pólvora en un cañon; pues aunque el calórico puede penetrar el metal del cañon, es tal la cantidad que se desprende de un golpe, que no encuentra salida bastante pronta por los poros del metal, y por consiguiente hace un esfuerzo en todas las direcciones, y este efecto es el que se emplea para arrojar la bala.

Segunda, el calórico produce necesariamente otro esfuerzo, que depende igualmente de la fuerza repulsiva que parece exercen sus moléculas entre sí: dilata los gases que se desprenden en el momento de la inflamacion de la pólvora; y esta dilatacion es tanto mayor, quanto mas elevada es la temperatura.

Tercera, puede suceder muy bien que haya descomposicion de agua en la inflamacion de la pólvora, y que provea de oxígeno al carbon para formar ácido carbónico; y en este caso debe desprenderse en el momento de la detonacion de la pólvora una gran cantidad de gas hidrógeno, que se dilata y contribuye á aumentar la fuerza del estallido. Se percibirá lo mucho que esta circunstancia puede aumentar el efecto de la pólvora, re-

flexionando que media azumbre de gas hidrógeno pesa solamente un grano y dos tercios, y que por consiguiente una cortisima cantidad en peso de este gas ocupa un grande espacio, y debe exercer una fuerza expansiva extraordinaria, quando pasa del estado liquido al estado aeriforme.

Quarta, finalmente una porcion de agua, que queda sin descomponerse, debe reducirse á vapores en la inflamacion de la pólvora; y es sabido que en este último estado ocupa un volúmen 1700 á 1800 veces mayor que quando se halla en el estado líquido.

He hecho muchos experimentos sobre la naturaleza de los fluidos elásticos que se desprenden de la detonacion del nitro con el carbon y el azufre, y tambien algunas con el muriate oxigenado de potasa. Por este medio se logran conocimientos bastante exâctos acerca de las partes constitutivas de estas sales, y pueden verse algunos resultados de mis experimentos, y de las consecuencias que de ellos he sacado sobre la analisis del ácido nítrico, en el tomo XI de la Coleccion de Memorias presentadas á la Academia por los Sabios extrangeros pág. 625. Al presente, que tengo ya aparatos mas cómodos, pienso repetir los mismos experimentos algo mas por mayor, y sacaré los resultados con mas exâctitud: entre tanto voy á hablar de los medios que he adoptado y empleado hasta ahora. Encargo muy encarecidamente á los que quieran repetir algunos de estos experimentos, que los executen con la mayor precaucion, y que no se fien en ninguna mezcla en que entre salitre, carbon y azufre; y menos quando entra la sal muriática oxigenada de potasa, combinada y mezclada con estas dos sustancias.

Tomé algunos cañones de pistola de cerca de seis pulgadas de largo, y de cinco á seis líneas de diámetro. Los tapé el oído con una punta de un clavo á fuerza de martillo, y encima eché un poco de soldadura blanca de hojalatero, para que no quedase ninguna salida al ayre.

Se cargan estos cañones con una pasta ó masa algo humedecida, hecha con determinadas cantidades de salitre y de carbon reducidos á polvo muy fino, ó de qualquiera otra mezcla capaz de detonar. A cada porcion de masa que se introducía en el cañon, se le daba algunos golpes con una baqueta de igual calibre, del mismo modo que quando se cargan los cohetes.

Quando le faltan quatro ó cinco líneas para llenarse la pistola, se le pone una mecha de estopin de dos pulgadas de larga. La mayor dificultad de este experimento, especialmente si entra azufre en la mezcla, consiste en llegar á conocer el punto de humedad conveniente: pues si está muy húmeda, no se puede encender; y si muy seca, la detonacion es muy viva, y puede ser peligrosa. Si no se necesita una extrema exáctitud en el experimento, se enciende la mecha, y quando va ya á comunicar la inflamacion á la materia, se introduce la pistola debaxo de una campana grande llena de agua, y colocada en el aparato pneumato-químico. Empezada la detonacion, se continúa dentro del agua, y se desprende el gas con mas ó menos rapidez, segun está mas ó menos seca la materia: es preciso tener inclinada la boca de la pistola mientras dura la detonacion, para que no se le introduzca agua. Por este medio he recogido algunas veces el gas que ha producido la detonacion de onza y media ó dos onzas de nitro.

No es posible averiguar por este método la cantidad que se desprende de ácido carbónico, porque una parte queda absorbida en el agua al atravesar por ella; pero una vez absorbido el gas ácido carbónico, resta el gas azoe; y si se tiene la precaucion de agitarlo por algunos minutos en potasa cáustica líquida, se consigue puro, y es fácil determinar su volúmen y peso. Tambien se puede lograr por este método un conocimiento bastante exâcto de la cantidad de gas ácido carbónico repitiendo muchas veces el experimento, y variando las dosis de carbon, hasta que se llegue á la justa proporcion de hacer detonar todo el nitro. Entonces por el peso del carbon empleado se determina el del oxígeno que ha sido necesario para saturarle, y se deduce la cantidad de oxígeno contenida en una cantidad dada de nitro.

Hay tambien otro método que he empleado, y da unos resultados mas seguros: consiste en recoger el gas que se desprende en campanas llenas de mercurio. En mi baño de azogue se pueden colocar campanas de seis á siete azumbres y media de capacidad; y como una vasija de este tamaño no es muy fácil manejarla y llenarla de mercurio, me ha sido preciso valerme de un método particular, que es el que voy á indicar. Se coloca la campana sobre el baño de mercurio, y se pasa por debaxo de ella un tubo encorvado de vidrio, cuyo extremo exterior se ajusta á una máquina pneumática pequeña: se hace jugar el émbolo, y se eleva el mercurio hasta lo alto de la campana. Despues de llena, se pasa á ella el gas de la detonacion, del mismo modo que en una campana llena de agua; pero vuelvo á repetir que este género de experimentos pide las mayores precau-

ciones; pues he visto algunas veces, quando la dilatacion del gas era demasiado rápida, levantar la fuerza del estallido unas campanas de mercurio que pesaban mas de 150 libras, despedirse el azogue bastante lejos, y hacerse la campana mil pedazos.

Quando ha salido bien el experimento, y se ha recogido el gas en la campana, se determina su volúmen con el método que expuse en las páginas 27 y 28. Se introduce despues en la campana un poco de agua, y en seguida potasa disuelta en agua y despojada de ácido carbónico, con lo que se llega á hacer un analisis rigurosa, como lo he enseñado en las página 31 y siguientes.

Quisiera haber dado la última mano á los experimentos que he comenzado sobre las detonaciones, pues tienen bastante relacion con los asuntos de que estoy encargado; y segun creo darán algunas luces acerca de las operaciones relativas á la fabricacion de la pólvora.

CAPITULO VIII.

De los instrumentos necesarios para operar sobre los cuerpos á temperaturas muy elevadas.

§. I.

De la fusion.

La solucion, como hemos visto anteriormente, es una operacion en la qual por medio del agua se separan unas de otras las moléculas de una sal. En ella no se descomponen ni el disolvente ni el cuerpo mantenido en disolucion; y así luego que cesa la causa que tenia separadas las moléculas, se vuelven á reunir; y la sustancia salina toma el mismo estado que tenia antes de la solucion.

Tambien se hacen verdaderas soluciones por el fuego, introduciendo y acumulando entre las moléculas de un cuerpo una gran cantidad de calorico: esta solucion de los cuerpos por el fuego, se llama *fusion*.

Las fusiones se hacen generalmente en vasijas llamadas crisoles; y una de sus principales circunstancias es que sean menos fusibles que la sustancia que deben contener. Por esta razon los Químicos en todos tiempos han procurado tener crisoles de sustancias muy refractarias, esto es, que tuviesen la propiedad de resistir á un fuego muy fuerte, y han preferido los que se hacen con arcilla muy pura ó con tierra de china. No deben emplearse para ello arcillas mezcladas con tierra silicea ó con tierra caliza; porque son muy fáciles de fundirse. Todas las que se sacan de los al-

rededores de Paris se hallan en este caso; y así los crisoles que se fabrican en esta ciudad se funden á un calor bastante mediano, y no pueden servir sino en muy pocas operaciones quimicas. Los que vienen de Hesse son bastante buenos; pero deben preferirse los de tierra de Limoges, pues parece que son absolutamente infusibles. Hay en Francia muchas arcillas buenas para hacer crisoles: tal es, por exemplo, la que se usa para los morteros de la fábrica de cristales de Saint-Gobin.

La forma de los crisoles varía segun las diversas operaciones para que se les quiere emplear. Las mas comunes son las de los representados en la lámina VIII, fig. 7, 8, 9 y 10: los que estan casi cerrados por su parte superior fig. 9, se llaman *tutas*.

Aunque puede verificarse muchas veces la fusion sin que el cuerpo que se somete á ella varíe de naturaleza y se descomponga, es tambien esta operacion uno de los medios de que se vale la Química para la descomposicion y recomposicion. Por ella se extraen los metales de sus minas, se los revivifica, se los enriela ó vácia, y se ligan unos con otros: por ella se combina el álcali y la arena para hacer el cristal; se fabrican las piedras de colores, los esmaltes, &c.

Los Químicos antiguos empleaban con mas frecuencia que nosotros la accion de un fuego violento. Desde que se ha introducido un método mas riguroso en los experimentos, se prefiere la via húmeda á la via seca, y solamente se recurre á la fusion quando se han apurado todos los demas medios analíticos.

Para aplicar á los cuerpos la accion del fuego se usa de hornos. Voy á dar la explicacion de

los que se echa mano para las varias operaciones de la Química.

§. II.

De los hornos.

Los hornos son los instrumentos mas usados en la Química : de su buena ó mala construccion depende el éxito de muchas operaciones ; de suerte que es muy importante que un laboratorio esté bien provisto de ellos. Un horno es una especie de cilindro hueco *A B C D*, que á veces es algo mas ancho por arriba, lám. XIII fig. 1. Debe tener á lo menos dos aberturas laterales: una superior *F*, que es la puerta del fôco; y otra inferior, que es la puerta del cenicero.

El intervalo de estas dos puertas está dividido interiormente en dos partes por una rejilla horizontal, que forma una especie de diafragma, para sostener el carbon. La línea *HI* indica la posicion de dicha rejilla. La capacidad que está sobre esta línea se llama foco ú hogar, porque en ella es donde se mantiene el fuego; y la inferior cenicero, que es donde se recogen las cenizas segun se van formando.

El horno representado en la lám. XIII fig. 1, es el mas sencillo de todos los que se usan en la Química, y sin embargo puede servir para muchas operaciones. En él se pueden colocar crisoles, y fundir plomo, estaño, bismuto, y en general todas las sustancias que para fundirse no necesitan de un fuego muy considerable. Se pueden hacer en él calcinaciones metálicas, colocar encima peroles, vasos evaporatorios, cápsulas ó sartenes de

hierro para formar baños de arena, como se ve representado en la lám. III fig. 1 y 2. Para poderlo aplicar á todas estas operaciones, se le han hecho unas escotaduras *m m m* en la parte superior, para que de este modo la vasija que se pone sobre el horno, no intercepte el paso del ayre, y se apague el carbon. Si este horno no produce mas que un calor mediano, es porque el carbon que se consume es proporcional á la cantidad de ayre que puede pasar por la puerta del cenicero: de suerte que ensanchándola, se aumentaria mucho su efecto; pero la gran corriente de ayre que convendria para algunos experimentos, dañaria para otros; por lo que es indispensable que en un laboratorio que haya hornos de varias figuras, y contruidos con distintos objetos. Particularmente se necesitan tener muchos semejantes al que acabo de describir, y de distintos tamaños.

Otra especie de horno, tal vez mas necesario, es el de revérbero, lám. XIII fig. 2. Se compone, como el horno sencillo, de un cenicero *HIKL* en su parte inferior: de un hogar ó foco *KLMN*: de un laboratorio *MNOP*: de una cúpula *RSRS*; y en fin, sobre esta se coloca un cañon *TTVV*, al que se pueden añadir otros muchos, según la especie de experimentos.

En el laboratorio *MNOP* se coloca la retorta *A*, que está señalada con una línea de puntos, la qual se sostiene sobre dos barras de hierro que atraviesan el horno. Su cuello sale por una abertura lateral, hecha parte en el laboratorio, y lo restante en la cúpula. A esta retorta se adapta un recipiente *B*.

En casi todos los hornos de revérbero hechos por los alfareros de Paris, las aberturas así infe-

riores como superiores son demasiado pequeñas, y no dan paso á un volúmen de ayre bastante considerable; y como la cantidad de carbon consumida, ó lo que es lo mismo, como la cantidad de calórico desprendida es casi proporcional á la cantidad de ayre que pasa por el horno, resulta que no producen todo el efecto que se apetece en muchas operaciones. Para que pueda entrar pues por la parte inferior un volúmen de ayre suficiente, en lugar de una abertura G en el cenicero, se hacen dos G G, y tapando una boca quando se juzga conveniente, se obtiene un grado de fuego moderado: quando se quiere tener todo el calor que puede producir el horno, se abren las dos.

La abertura superior SS de la cúpula, y la de los tubos V V V V tambien deben ser mas grandes que lo que se tiene de costumbre.

No se han de emplear retortas muy grandes con respecto á la capacidad del horno: conviene que quede algun hueco suficiente entre las paredes del horno y las de la retorta para el paso del ayre.

La retorta A de la fig. 9 es demasiado pequeña para este horno; lo que advierto para no tener que hacer nueva figura.

La cúpula sirve para obligar á la llama y al calor á rodear por todas partes la retorta, y á reverberarla, y de aquí le viene el nombre de horno de revérbero. Sin esta reverberacion del calor, la retorta no se calentaria sino por el fondo, y los vapores que se elevasen se condensarian en la parte superior, se recoherarian continuamente, y nunca pasarian al recipiente; pero como por medio de la cúpula se calienta la retorta por todas partes, los vapores no pueden condensarse sino en

el cuello y en el recipiente, y es forzoso que salgan de la retorta.

Para impedir que el fondo de la retorta se caliente ó enfria repentinamente, y que no la rompan estas alternativas de calor y de frio, se suele colocar sobre las barras una cápsula de tierra bien cocida, en la que se echa un poco de arena, y se coloca sobre la arena el fondo de la retorta.

En muchas operaciones se cubren las retortas con diferentes barro ó lodos, los cuales no tienen algunas veces otro objeto sino defenderlas de las alternativas del frio y del calor: en otras ocasiones sirven tambien para contener el vidrio, ó por mejor decir, para formar una segunda retorta que supla á la de vidrio en las operaciones, en que el grado de fuego es tan vivo que pueda llevarlo á fundir.

El primero de estos lodos se hace con tierra de horno mezclada con un poco de borra ó pelode vaca, se hace con estas sustancias una masa, y se extiende sobre las retortas de vidrio ó de tierra bien cocida. Si en lugar de la tierra de horno que está ya mezclada, no se tuviese sino arcilla ó tierra de alfar, seria preciso echarles arena. La borra sirve para ligar mejor la tierra; y aunque se quema á la primera impresion del fuego, los intericios que dexa impiden que el agua contenida en la tierra al evaporarse, no rompa la trabazon del barro, y caiga hecho polvo.

El segundo lodo se compone de arcilla y fragmentos de vasijas de tierra bien cocida y dura, reducidos á polvo bastante grueso; con lo que se hace una pasta bastante firme, que se extiende por encima de las retortas. Este lodo se seca y endurece con el fuego, y forma una verdadera retorta

suplementaria, que contiene las materias quando se derrite la retorta de vidrio. Pero este lodo no sirve para los experimentos, cuyo objeto es recoger los gases, porque siempre es poroso, y lo penetran los fluidos aeriformes.

En un gran número de operaciones, y generalmente siempre que no se necesita dar un fuego muy violento, el horno de reverbero puede servir de horno de fusion, en cuyo caso no hay mas que quitar el laboratorio MNOP, y poner en su lugar la cúpula RS RS, lám. XIII fig. 3.

Un horno de fusion muy cómodo es el representado en la fig. 4: se compone de un fóco ABCD, de un cenicero sin puerta, y de una cúpula ABGH. tiene un agujero en E, por el qual se introduce el cañon ó tobera de un fuelle, y se enloda sólidamente. Debe ser proporcionalmente menos alto de lo que representa la figura. Este horno no suministra un grado de calor muy violento; pero es suficiente para las operaciones regulares. Tiene la ventaja de poderse transportar y colocar en el parage del laboratorio que se juzgue mas conveniente. Pero en un laboratorio es preciso tener ademas de estos hornos una forja con su buen fuelle, y lo que importa mas es un excelente horno de fusion. Paso á dar la descripcion del que yo uso, y á exponer los principios que he seguido para su construccion.

El ayre no circula en un horno, sino porque se calienta al pasar por las ascuas: entonces se dilata, se hace mas ligero que el ayre que le rodea, se ve precisado á elevarse por la presion de las columnas laterales, y le reemplaza una nueva porcion de ayre que viene de todas partes, y principalmente por abaxo. Esta circulacion del

ayre se verifica aun quando se quema carbon en un braserillo; pero suponiendo iguales todas las demas circunstancias, es claro que la masa de ayre que pasa por un horno abierto por todas partes, no puede ser tan grande como la que está obligada á pasar por un horno en figura de torre cilindrica hueca, como lo estan generalmente los hornos químicos, y por consiguiente no puede ser en aquellos tan rápida la combustion.

Supongamos, por exemplo, un horno ABCDEF, lám. XIII fig. 5, abierto por lo alto, y lleno de carbones encendidos: la fuerza que obligará al ayre á pasar al traves de los carbones encendidos, será igual á la diferencia del peso especifico de dos columnas A G, la una de ayre frio tomado de la parte exterior del horno, y la otra de ayre caliente tomado de la interior. Esto no es decir que no haya aun ayre caliente en la parte superior á la abertura A B de la retorta; y es una cosa cierta que su exceso de ligereza debe entrar tambien por algo en el cálculo; pero como aquel ayre se enfria continuamente, y es arrastrado por el ayre exterior, esta porcion nunca puede causar mucho efecto.

Pero si á este mismo horno se añade un cañon grande de igual diámetro que el de H A B, el qual impida al ayre calentado por los carbones encendidos que se enfrie, se disperse y se mezcle con el ayre que le rodea, la diferencia de gravedad especifica, en virtud de la qual se efectuará la circulacion, no será la de dos columnas A C, una interior y otra exterior, sino la de dos columnas iguales á G C. Luego á calor igual, si la columna $G C = 3 A C$, la circulacion del ayre se hará en razon de una fuerza triple. Es

verdad que supongo aquí que el ayre contenido en la capacidad $G H C D$, está tan caliente como el que ocupaba la parte $A B C D$, lo que no es cierto en rigor; porque el calor debe menguar de $A B$ á $C H$; pero siendo evidente que el ayre de la capacidad $G H A B$, está mucho mas caliente que el ayre exterior, resulta siempre que la adición del cañon ó torre hueca $G H A B$, aumenta la rapidez del corriente de ayre; que pasa mayor cantidad de él por las ascuas, y por consiguiente que habrá mas combustion.

No se entienda que podamos concluir de estos principios que sea preciso aumentar sin límites la longitud del cañon $G H A B$; porque siguiendo el calor una progresion descendente desde $A B$ hácia $G H$, aun quando no fuese mas que por el enfriamiento que recibe este ayre de las paredes del cañon, resulta que el peso específico del ayre que pasa por él, se disminuye por grados, y por consiguiente se llegaria á cierta altura del cañon, en que la gravedad específica del ayre interior seria igual á la del ayre exterior. En este caso es evidente que este ayre frio, que no pudiendo subir mas, seria una masa que se opondria al ascenso del ayre inferior. Ademas estando este ayre precisamente mezclado con gas ácido carbónico, que es mas pesado que el ayre atmosférico, si el cañon fuese bastante largo ó alto, para que el ayre antes de llegar á su extremo pudiese acercarse á la temperatura del ayre exterior, le seria preciso volver á descender: por lo que la longitud de los cañones que se ponen sobre los hornos está limitada por la naturaleza de las cosas.

Las consecuencias que se deducen de estas reflexiones son 1.^a que el primer pie de cañon que

se pone sobre la cúpula de un horno, hace mas efecto que por exemplo el sexto, y este mas que el décimo; pero no tenemos aun ningun experimento que nos haga ver qual es el término donde debe pararse: 2.^a que este término está mas distante quanto peor conductor del calor sea dicho cañon; pues el ayre se enfria en él mucho menos: de suerte que para formar estos cañones, debe preferirse la tierra cocida á la chapa de hierro; y que si se formasen de una cubierta doble, y se llenase el intervalo de carbon molido, que es una de las sustancias menos propias para transmitir el calor, el ayre tardaria mas en enfriarse, y se aumentaria por consiguiente la rapidez de la corriente, y la posibilidad de un cañon mas largo: 3.^a que siendo el hogar ó foco del horno el parage mas caliente, y en consecuencia donde el ayre que le atraviesa está mas dilatado, debe ser tambien la parte mas espaciosa, haciendo que sobresalga mucho mas que el cenicero. Es tanto mas indispensable dar mucho mas capacidad á esta parte del horno, quanto no solamente está destinada para dar paso al ayre que ha de ayudar, ó por mejor decir, efectuar la combustion, sino tambien para contener el carbon y el crisol; de suerte que para dar paso al ayre únicamente debe contarse con los intersticios que dexan entre sí los carbones.

Con relacion á estos principios he construido mi horno de fusion, y creo que no haya ninguno que produzca un efecto mas violento: no obstante no me lisonjeo de haber conseguido la mayor intension de calor que pueda conseguirse en los hornos químicos. No tenemos aun experimentos exáctos con los quales pueda determinarse el aumento de volúmen que recibe el ayre al atrave-

sar un horno de fusion, y así ignoramos la proporcion que debe haber entre las aberturas inferiores y superiores de un horno, y todavia nos es mas desconocida la magnitud absoluta que conviene dar á estas aberturas: faltan pues los datos, y solo podrá conseguirse este fin en fuerza de diversas tentativas.

Este horno está representado en la lám. XIII fig. 6. Le he dado, segun los principios que acabo de sentar, la forma de una esferoide elíptica ABCD, cuyos dos extremos estan cortados por un plano que pasa por cada uno de los focos perpendicularmente al exe mayor. Por razon del aumento de capacidad que resulta de esta figura puede el horno contener una cantidad considerable de carbon, y quedar aun bastante espacio para dar paso al corriente de ayre.

Para que el acceso del ayre exterior quede del todo libre, le he dexado enteramente abierto por la parte inferior, á exemplo de Mr. Macquer, que tomó la misma precaucion para su horno de fusion, y lo he colocado sobre un trespies. La rejilla que uso está hecha con barras rectangulares, y para que se opongan menos al paso del ayre, las he hecho poner de lomo; como se ve en la fig. 7. En fin á la parte superior AB he añadido un cañon de tierra cocida de 18 pies de largo, y su diámetro interior es casi igual á la mitad del diámetro del horno. Aunque con él he logrado ya un fuego superior al que puede haber obtenido hasta aquí ningun Quimico, creo que se puede aumentar mucho siguiendo los medios sencillos que he indicado, siendo el principal de ellos que el tubo FGA B sea el peor conductor posible del calor.

Me resta decir algo acerca del horno de copela, ú horno de ensaye. Quando se quiere averiguar si el plomo contiene oro ó plata, se le da un fuego vivo en unas capsulitas hechas con huesos calcinados, que en términos del arte de ensayar se llaman *copelas*. El plomo se oxída, se hace capaz de vitrificarse, y se embebe é incorpora en la copela. No pudiendo oxidarse el plomo sino con el contacto del ayre, es imposible su oxidacion ni en un crisol privado del libre acceso del ayre exterior, ni aun en medio de un horno al traves de los carbones encendidos; porque el ayre del interior de un horno alterado por la combustion, y reducido casi todo al estado de gas azoe y de gas ácido carbónico, no es á propósito para la calcinacion y oxidacion de los metales. Por lo tanto ha sido preciso imaginar un aparato particular, en el que el metal se hallase expuesto á un mismo tiempo á la grande violencia del fuego, y libre del contacto del ayre que se ha hecho incombustible al haber atravesado los carbones: el horno con que se consiguen estas dos cosas se ha llamado en las artes horno de copela. Tiene por lo regular una figura quadrada, como se ve representado en la lám. XIII fig. 8, y su perfil en la fig. 10: A imitacion de todos los hornos bien contruidos, debe constar de un cenicero A A B B, de un hogar ó foco B B C C, de un laboratorio C C D D, y de una cúpula D D E E.

Se coloca en el laboratorio lo que llaman mufia que es una especie de hornito G H, fig. 9 y 10, hecho de tierra cocida, y cerrado por el fondo. Se la coloca sobre las barras de hierro que atraviesan el horno, se ajusta con la abertura de la puerta, y se le enloda en ella con arcilla ama-

sada con agua. En esta mufla se colocan las copelas, y se echa carbon encima y debaxo de ella por las puertas de la cúpula y del hogar: el ayre que entró por las puertas del cenicero despues de haber servido para la combustion, sale por la abertura superior EF. Por lo que mira á la mufla el ayre exterior penetra en ella por la puerta GC, y entretiene la calcinacion metálica.

Reflexionando sobre esta construccion se conoce fácilmente los vicios y defectos que contiene: los principales son, que quando está cerrada la puerta GC, la oxidacion se hace con dificultad y lentitud por faltar el ayre para alimentarla; y si está abierta, el corriente que se introduce de ayre frio hace fixar el metal, y detiene la operacion. No seria dificil remediar estos inconvenientes, construyendo la mufla y el horno de modo que hubiese siempre un nuevo corriente de ayre que pasase rasante á la superficie del metal: se haria atravesar este ayre por un tubo de vidrio que estuviese constantemente hecho ascua por el fuego del horno, á fin de que jamas se enfriase la parte interior de la mufla, y se haria en pocos minutos lo que muchas veces pide un tiempo considerable.

Mr. Sage ha llegado por otros principios á conseqüencias semejantes á estas. Coloca la copela que contiene el plomo ligado con los metales finos en un horno regular al traves de los carbones: la cubre con una mufla pequeña de porcelana; y quando todo está bastante caliente, dirige sobre el metal la corriente de ayre de un fuelle comun de mano: de este modo se hace la copelacion con mucha facilidad, y al parecer con mucha exâctitud.

§. III.

De los medios de aumentar considerablemente la accion del fuego , substituyendo el gas oxígeno al ayre atmosférico.

Con los grandes espejos ustorios, como los de Mr. Tchirnausen y Mr. de Trudaine, se ha conseguido un calor algo mas intenso que el que se obtiene en los hornos químicos, y aun en los hornos en que se cuece la china dura. Pero ademas de ser muy caros estos instrumentos, no tienen bastante accion para fundir la platina natural: de suerte que su ventaja con relacion al efecto que producen no es casi de ninguna consideracion, y no equivale á la dificultad que hay para conseguirlos y manejarlos.

Los espejos cóncavos de igual diámetro hacen algo mas efecto que los espejos ustorios; en prueba de lo qual pueden verse los experimentos hechos por MM. Macquer y Baumé con el espejo del Abate Bouriot; pero como la direccion de los rayos reflectados es de abaxo arriba, es necesario tenerle en el ayre, y sin apoyo, cuya circunstancia hace absolutamente imposible el mayor número de experimentos químicos.

Estas consideraciones me determinaron desde luego á llenar de gas oxígeno unas vexigas grandes, á las que ajusté un tubo de vidrio que podia cerrarse con una llave, y á servirme de ellas para avivar con este gas el fuego de los carbonos encendidos. Fue tal la intensidad del calor, que llegué á fundir en mis primeras tentativas un pedacito de platina en bruto con bastante facilidad.

A este primer ensayo debo la idea del gasómetro que describí en la pág. 24 y siguientes. Me valí de él en lugar de las vexigas; y como se puede dar al gas oxígeno el grado de presión que se juzgue conveniente, no solamente puede conseguirse un corriente continuo, sino darle un fuerte grado de velocidad.

El único aparato que se necesita para este género de experimentos, se reduce á una mesita ABCD, lám. XIII fig. 15, con un agujero en F, por el qual se hace pasar un tubo de cobre ó plata FG, terminado en G por una abertura muy pequeña, que se puede abrir ó cerrar con la llave H. Este tubo va por debaxo de la mesa *lmno*, y comunica con el interior del gasómetro. Quando se quiere operar, se hace en un carbon grueso una excavacion de algunas líneas con el destornillador KL: se coloca en ella el cuerpo que se quiere fundir; se enciende el carbon con un soplete de vidrio á la llama de una vela de sebo ó de cera; y despues se le expone al corriente del gas oxígeno que sale con rapidez por el pico ó extremo G del tubo FG.

Este modo solamente se ha de emplear para con los cuerpos que se pueden poner sin inconveniente alguno en contacto con los carbones, como son los metales, las tierras simples, &c. Para los cuerpos cuyos principios tienen afinidad con el carbon, y se descomponen por él, como los sulfates, fosfates, y generalmente casi todas las sales neutras, los vidrios metálicos, los esmaltes, &c. se usa de la lámpara de esmaltar, por la que se hace pasar un corriente de gas oxígeno: entonces en lugar del cañoncito corvo EG, se usa de otro ST en figura de codillo, que se atornilla en su lugar, y

dirige la corriente de gas oxígeno al traves de la llama de la lámpara. La intensidad del calor producida por este segundo medio, no es tan grande como la del primero, y cuesta mucho trabajo el llegar á fundir la platina.

Usando de este segundo método se pone la materia que se ha de fundir en copelas de huesos calcinados, en cápsulas de porcelanas, ó en tazas ó cucharas de metal; pero no siendo estas últimas muy pequeñas, no llegan á fundirse por razon de que los metales son buenos conductores del calor; y en consecuencia el calórico se reparte pronta y fácilmente por toda la masa, y cada una de sus partes no llega á recibir mas que un calor mediano.

En los tomos de la Academia de 1782, página 476, y 1783 página 573, se pueden ver los experimentos que he hecho con este aparato. De ellos resulta, 1.º que el cristal de roca, es decir, la tierra silicea pura, es infusible, pero que puede ablandarse y fundirse quando está mezclada.

2.º Que la alúmina sola se funde completamente, y que de su fusion resulta una sustancia vidriosa opaca, muy dura, que raya el vidrio como las piedras preciosas.

3.º Que la cal, la magnesia y la báríta no son fusibles, ni solas ni mezcladas unas con otras; pero que las tres, y especialmente la cal, facilitan la fusion de todas las demas sustancias.

4.º Que todas las tierras y piedras compuestas se funden con mucha facilidad, y forman un vidrio moreno.

5.º Que todas las sustancias salinas, hasta el álcali fixo, se volatilizan en pocos instantes.

6.º Que el oro, la plata, &c. y probablementen-

te la platina, se volatilizan lentamente á este grado de fuego, y se disipan sin ninguna circunstancia particular.

7.º Que todas las demas sustancias metálicas, excepto el mercurio, se oxidan aunque se pongan sobre un carbon; que arden con mas ó menos llama de diversos colores, y por último se disipan enteramente.

8.º Que los óxidos metálicos arden todos igualmente con llama: lo que establece un caracter distintivo de estas sustancias, y me hace creer, como lo sospechó Mr. Bergman, que la bárita es un óxido metálico, sin embargo de que hasta ahora no se ha podido conseguir el metal en su estado de pureza.

9.º Que entre las piedras preciosas unas, como los rubies, pueden ablandarse y soldarse, sin que se altere su color y su peso; otras, como el jacinto, casi tan fixas como el rubí, pierden fácilmente su color: que el topacio de Saxonia, y el topacio y rubí del Brasil no solamente pierden el color prontamente á este grado de calor, sino tambien una quinta parte de su peso, y que despues de haber padecido esta alteracion, queda una tierra blanca semejante en la apariencia al quarzo blanco ó al bizcocho de porcelana; y en fin que la esmeralda, el crisólito y el granate se funden casi al instante, suministrando un vidrio opaco y con color.

10.º Que el diamante ofrece una propiedad que le es del todo peculiar, y es la de arder como los cuerpos combustibles, y disiparse enteramente.

Hay otro medio que no he practicado para aumentar mas la actividad del fuego por medio del gas oxígeno; y es empleándole para dar ayre en un fuelle de forja. Mr. Achard tuvo la primera

idea; pero los métodos que ha empleado, y por los que creia deflogistar el ayre de la atmosfera, no le han producido cosa satisfactoria. El aparato que pienso hacer construir será muy sencillo: consistirá en un horno, ó especie de forja de una tierra muy refractaria: su figura será casi semejante á la del horno lám. XIII, solo que será menos elevado, y construido generalmente con dimensiones mas pequeñas: tendrá dos aberturas: la una en E, á la que se ajustará el cañon de un fuelle, y otra enteramente semejante, en la que entrará un tubo que se comuniquie con el gasómetro. Avivaré quanto pueda el fuego con el ayre del fuelle, y en llegando á este punto, llenaré enteramente el horno con carbones encendidos, é interceptando despues con prontitud el viento del fuelle, y abriendo una llave, daré entrada al gas oxígeno con una presion de quatro á cinco pulgadas. De este modo puedo reunir el gas oxígeno de muchos gasómetros, hasta llegar á hacer pasar ocho ó nueve pies cúbicos de este gas al traves del horno; y produciré un calor mucho mas intenso que el que hasta ahora conocemos. Cuidaré de hacer bien grande la abertura superior del horno para dar libre paso al calórico, y evitar de este modo que una dilatacion demasiado rápida de este fluido eminentemente elástico, produzca un estallido.

T A B L A S
PARA EL USO
DE LOS QUÍMICOS.

TABLAS

PARA EL USO DE LOS QUÍMICOS.

Nº I.

Tabla para convertir las onzas, ochavas y granos en fracciones decimales de libras, peso de marco.

TABLA PARA LOS GRANOS.

Granos peso de marco.	Fracciones decimales de libra correspon- dientes.	Granos peso de marco.	Fracciones decimales de libra correspon- dientes.
	libra.		libra.
1	0,000108507	13	0,001410591
2	0,000217014	14	0,001519098
3	0,000325521	15	0,001627605
4	0,000434028	16	0,001736112
5	0,000542535	17	0,001844619
6	0,000651042	18	0,001953125
7	0,000759549	19	0,002061633
8	0,000868056	20	0,002170140
9	0,000976563	21	0,002278647
10	0,001085070	22	0,002387154
11	0,001193577	23	0,002495661
12	0,001302084	24	0,002604168

Granos peso de marco.	Fracciones decimales de libra correspon- dientes.	Granos peso de marco.	Fracciones decimales de libra correspon- dientes.
	libra.		libra.
25	0,002712675	51	0,005533857
26	0,002821182	52	0,005642364
27	0,002929689	53	0,005750871
28	0,003038196	54	0,005859378
29	0,003146703	55	0,005967885
30	0,003255210	56	0,006076372
31	0,003363717	57	0,006184899
32	0,003472224	58	0,006293406
33	0,003580731	59	0,006401913
34	0,003689238	60	0,006510420
35	0,003797745	61	0,006618927
36	0,003906252	62	0,006727434
37	0,004014759	63	0,006835941
38	0,004123266	64	0,006944448
39	0,004231773	65	0,007052955
40	0,004340280	66	0,007161462
41	0,004448787	67	0,007269969
42	0,004557294	68	0,007378456
43	0,004665801	69	0,007486983
44	0,004774308	70	0,007595490
45	0,004882815	71	0,007703997
46	0,004991322	72	0,007812504
47	0,005099829	73	0,007921011
48	0,005208336	74	0,008029518
49	0,005316843	75	0,008138025
50	0,005425350	76	0,008246532

Granos peso de marco.	Fracciones decimales de libra correspon- dientes.	Granos peso de marco.	Fracciones decimales de libra correspon- dientes.
	libra.		libra.
77	0,008355039	89	0,009657123
78	0,008463546	90	0,009765630
79	0,008572053	91	0,009874137
80	0,008680560	92	0,009982644
81	0,008789067	93	0,010091151
83	0,008897574	94	0,010199658
83	0,009006081	95	0,010308165
84	0,009114588	96	0,010416672
85	0,009223095	97	0,010525179
86	0,009331602	98	0,010633686
87	0,009440109	99	0,010742193
88	0,009548616	100	0,010850700

PARA LAS OCHAVAS.

PARA LAS ONZAS.

ochav.	libra.	onzas.	libra.
1	0,0078125	1	0,0625000
2	0,0156250	2	0,1250000
3	0,0234375	3	0,1875000
4	0,0312500	4	0,2500000
5	0,0390625	5	0,3125000
6	0,0468750	6	0,3750000
7	0,0546875	7	0,4375000
8	0,0625000	8	0,5000000
9	0,0703125	9	0,5625000
10	0,0781250	10	0,6250000
11	0,0859375	11	0,6875000
12	0,0937500	12	0,7500000
13	0,1015625	13	0,8125000
14	0,1093750	14	0,8750000
15	0,1171875	15	0,9375000
16	0,1250000	16	1,0000000

Nº II.

Tabla para convertir las fracciones decimales de libra en fracciones comunes.

PARA LAS DECIMALES
DE LIBRA.

PARA LAS MILESIMAS
DE LIBRA.

<i>Fracciones decimales de libra.</i>	<i>Fracciones comunes de libra correspondientes.</i>
libra.	onz. och. gran.
0,1	1 . 4 . 57,60
0,2	3 . 1 . 43,20
0,3	4 . 6 . 28,80
0,4	6 . 3 . 14,40
0,5	8 . 8 . 0
0,6	9 . 4 . 57,60
0,7	11 . 1 . 43,20
0,8	12 . 6 . 28,80
0,9	14 . 3 . 14,40
1,	16 . 0 . 0

<i>Fracciones decimales de libra.</i>	<i>Fracciones comunes de libra correspondientes.</i>
libra.	och. gran.
0,001	„ . „ . 9,22
0,002	„ . „ . 18,43
0,003	„ . „ . 27,65
0,004	„ . „ . 36,86
0,005	„ . „ . 46,08
0,006	„ . „ . 55,30
0,007	„ . „ . 64,51
0,008	„ . 1 . 1,73
0,009	„ . 1 . 10,94
0,010	„ . 1 . 20,16

PARA LAS CENTESIMAS
DE LIBRA.

PARA LAS DIEZMILESIMAS
DE LIBRA.

libra.	onz. och. gran.
0,01	„ . 1 . 20,16
0,02	„ . 2 . 40,32
0,03	„ . 3 . 60,48
0,04	„ . 5 . 8,64
0,05	„ . 6 . 28,80
0,06	„ . 7 . 48,96
0,07	„ . 0 . 69,12
0,08	„ . 2 . 17,28
0,09	„ . 3 . 37,44
0,10	„ . 4 . 57,60

libra.	granos.
0,0001	0,92
0,0002	1,84
0,0003	2,76
0,0004	3,69
0,0005	4,61
0,0006	5,53
0,0007	6,45
0,0008	7,37
0,0009	8,29
0,0010	9,22

PARA LAS CIENMILESIMAS
DE LIBRA.

PARA LAS MILLONESIMAS
DE LIBRA.

<i>Fraciones decimales de libra.</i>	<i>Fraciones comunes de libra correspondientes.</i>
libra.	granos.
0,00001	0,09
0,00002	0,18
0,00003	0,28
0,00004	0,37
0,00005	0,46
0,00006	0,55
0,00007	0,64
0,00008	0,74
0,00009	0,83
0,00010	0,92

<i>Fraciones decimales de libra.</i>	<i>Fraciones comunes de libra correspondientes.</i>
libra.	granos.
0,000001	0,01
0,000002	0,02
0,000003	0,03
0,000004	0,04
0,000005	0,05
0,000006	0,06
0,000007	0,07
0,000008	0,08
0,000009	0,09
0,000010	0,10

Nº III.

Tabla del número de pulgadas cúbicas correspondientes á un peso determinado de agua.

TABLA PARA LOS GRANOS.

<i>Granos de agua, peso de marco.</i>	<i>Número de pulgadas cúbicas correspondientes.</i>	<i>Granos de agua, peso de marco.</i>	<i>Número de pulgadas cúbicas correspondientes.</i>
1	0,003	23	0,062
2	0,005	24	0,065
3	0,008	25	0,067
4	0,011	26	0,070
5	0,013	27	0,073
6	0,016	28	0,076
7	0,019	29	0,078
8	0,022	30	0,081
9	0,024	31	0,084
10	0,027	32	0,086
11	0,030	33	0,089
12	0,032	34	0,092
13	0,035	35	0,094
14	0,038	36	0,097
15	0,040	37	0,100
16	0,043	38	0,103
17	0,046	39	0,105
18	0,049	40	0,108
19	0,051	41	0,111
20	0,054	42	0,113
21	0,057	43	0,116
22	0,059	44	0,119

Granos de agua, peso de marco.	Número de pulgadas cúbicas correspondientes.	Granos de agua, peso de marco.	Número de pulgadas cúbicas correspondientes.
45	0,121	59	0,159
46	0,124	60	0,162
47	0,127	61	0,165
48	0,130	62	0,167
49	0,132	63	0,170
50	0,135	64	0,173
51	0,138	65	0,175
52	0,140	66	0,178
53	0,143	67	0,181
54	0,146	68	0,184
55	0,148	69	0,186
56	0,151	70	0,189
57	0,154	71	0,192
58	0,157	72	0,194

PARA LAS OCHAVAS.

PARA LAS ONZAS.

	pulgadas cúbicas.		pulgadas cúbicas.
1	0,193	1	1,543
2	0,386	2	3,086
3	0,579	3	4,629
4	0,772	4	6,172
5	0,965	5	7,715
6	1,158	6	9,258
7	1,351	7	10,801
8	1,543	8	12,344
		9	13,887
		10	15,430
		11	16,973
		12	18,516
		13	20,059
		14	21,602
		15	23,145
		16	24,687

TABLA PARA LAS LIBRAS.

<i>Libras de agua, peso de marco.</i>	<i>Número de pulgadas cúbicas correspondientes.</i>	<i>Libras de agua, peso de marco.</i>	<i>Número de pulgadas cúbicas correspondientes.</i>
	pulgadas cúbicas.		pulgadas cúbicas.
1	24,687	20	493,740
2	49,374	21	518,427
3	74,061	22	543,114
4	98,748	23	567,801
5	123,420	24	592,448
6	148,122	25	617,175
7	172,809	26	641,862
8	197,496	27	666,549
9	222,180	28	691,236
10	246,870	29	715,923
11	271,557	30	740,610
12	296,244	40	987,480
13	320,931	50	1234,200
14	345,618	60	1481,220
15	370,305	70	1728,000
16	394,992	80	1974,960
17	419,676	90	2221,800
18	444,360	100	2328,700
19	469,050		

Nº IV.

Tabla para convertir las líneas y fracciones de línea en fracciones decimales de pulgada.

TABLA PARA LAS FRACCIONES DE LÍNEA. TABLA PARA LAS LÍNEAS.

<i>Duodécimas de línea.</i>	<i>Fracciones decimales de pulgada correspondientes.</i>	<i>Líneas.</i>	<i>Fracciones decimales de pulgada correspondientes.</i>
	pulgadas.		pulgadas.
I	0,00694	I	0,08333
2	0,01389	2	0,16667
3	0,02083	3	0,25000
4	0,02778	4	0,33333
5	0,03472	5	0,41667
6	0,04167	6	0,50000
7	0,04861	7	0,58333
8	0,05556	8	0,66667
9	0,06250	9	0,75000
10	0,06944	10	0,83333
11	0,07639	11	0,91667
12	0,08333	12	0,00000

Nº V.

Tabla para convertir las alturas de agua observadas en las campanas ó frascos, á alturas correspondientes de azogue expresadas en fracciones decimales de pulgada.

<i>Altura del agua expresada en líneas.</i>	<i>Altura correspondiente de azogue expresada en fracciones decimales de pulgada.</i>	<i>Altura del agua expresada en líneas.</i>	<i>Altura correspondiente de azogue expresada en fracciones decimales de pulgada.</i>
lineas.	pulgadas.	pulg. lin.	pulgadas.
1	0,00614	20	0,12284
2	0,01228	21	0,12898
3	0,01843	22	0,13512
4	0,02457	23	0,14126
5	0,03071	2	0,14741
6	0,03685	3	0,22111
7	0,04299	4	0,29481
8	0,04914	5	0,36852
9	0,05528	6	0,44222
10	0,06142	7	0,51593
11	0,06756	8	0,58963
12	0,07370	9	0,66333
13	0,07985	10	0,73704
14	0,08599	11	0,81074
15	0,09213	12	0,88444
16	0,09827	13	0,95815
17	0,10441	14	1,03185
18	0,11055	15	1,10556
19	0,11670	16	1,17926

Nº VI.

Tabla de las cantidades de pulgadas cúbicas francesas correspondientes á una onza, medida de Mr. Priestley.

<i>Onzas, medida de Mr. Priestley.</i>	<i>Pulgadas cúbicas francesas correspondientes.</i>	<i>Onzas, medida de Mr. Priestley.</i>	<i>Pulgadas cúbicas francesas correspondientes.</i>
	pulgadas cúbicas.		
1	1,567	20	31,340
2	3,134	30	47,010
3	4,701	40	62,680
4	6,268	50	78,350
5	7,835	60	94,020
6	9,402	70	109,690
7	10,969	80	125,360
8	12,536	90	141,030
9	14,103	100	156,700
10	15,670	200	313,400
11	17,237	300	470,100
12	18,804	400	626,800
13	20,371	500	783,500
14	21,938	600	940,200
15	23,505	700	1096,900
16	25,072	800	1253,600
17	26,639	900	1410,300
18	28,206	1000	1567,000
19	29,773		

Nº VII.

*Tabla de las gravedades de diferentes gases á 28
pulgadas de presión y á 10 grados
del termómetro.*

<i>Nombres de los ayres ó gases.</i>	<i>Peso de la pul- gaducú bica.</i>	<i>Peso del pie cúbico.</i>	<i>Observaciones.</i>
Ayre atmosférico...	granos. 0,46005	on. oc. gr. 1. 3. 3,00	Segun mis experimentos.
Gas azoe.....	0,44444	1. 2. 48,00	Segun mis experimentos.
Gas oxígeno.....	0,50694	1. 4. 12,00	Segun mis experimentos.
Gas hidrógeno.....	0,03539	„ „ 61,15	Segun mis experimentos.
Gas ácido carbónico.	0,68985	2. „ 40,00	Segun mis experimentos.
Gas nitroso.....	0,54690	1. 5. 9,04	Segun Mr. Kirwan.
Gas amoniacal.....	0,27488	„ 6. 43,00	Segun Mr. Kirwan.
Gas ácido sulfuroso.	1,03820	3. „ 66,00	Segun Mr. Kirwan.

Nº VIII.

Tabla de las gravedades específicas de las sustancias minerales, sacada de la obra de Mr. Brisson.

<i>Nombres de las sustancias metálicas.</i>	<i>Varietades.</i>	<i>Gravedad específica.</i>	<i>Peso de la pulgada cúbica.</i>	<i>Peso de pie cúbico.</i>
Oro.....	Oro de 24 quilates fundido y sin forjar.	192581	on. oc. gr. 12. 3. 62	lib. on. oc. gr. 1348. 1. 0. 41
	El mismo fundido y forjado.	193617	12. 4. 28	2355. 5. 0. 60
	Oro de ley de París, ó de 22 quilates fundido y sin forjar.	174863	11. 2. 48	1224. 0. 5. 18
	El mismo fundido y forjado.	175894	11. 3. 15	1231. 4. 1. 2
	Oro de la ley de moneda de Francia, ó de 21 ⁷⁷ / ₇₂ quilates fundido y sin forjar.	174022	11. 2. 17	1218. 2. 3. 51
	El mismo acuñado.	176474	11. 3. 36	1235. 5. 0. 51
	Oro de joyas ó de 20 quilates fundido y sin forjar.	157090	10. 1. 33	1099. 10. 0. 46
	El mismo fundido y forjado.	157746	10. 1. 57	1104. 3. 4. 30
	Plata.....	Plata de 12 dineros fundida y sin forjar.	104743	6. 6. 22
La misma fundida y forjada.		105107	6. 6. 36	733. 11. 7. 42

SUSTANCIAS METALICAS.

<i>Nombres de las sustancias metálicas.</i>	<i>Variedades.</i>	<i>Gravedad específica.</i>	<i>Peso de la pulgada cúbica.</i>	<i>Peso del pie cúbico.</i>
Plata....	Plata de ley de Paris, ó de 11 dineros y 10 granos, fundida y sin forjar.	101752	on. oc. gr. 6. 4. 55	lib. on. oc. gr. 712. 4. 1. 57
	La misma fundida y forjada.	103765	6. 5. 58	726. 5. 5. 32
	Plata de la ley de la moneda de Francia, ó de 10 dineros y 21 granos, fundida y sin forjar.	100476	6. 4. 7	703. 5. 2. 36
	La misma acuñada.	104077	6. 5. 70	728. 8. 4. 71
	Platino nativo en granalla.	156017	10. 0. 65	1092. 1. 7. 17
Platino..	El mismo blanqueado por el ácido muriático.	167521	10. 6. 62	1172. 10. 2. 59
	Platino purificado fundido.	195000	12. 5. 8	1365. 0. 0. 0
	Platino purificado forjado.	203366	13. 1. 32	1423. 8. 7. 67
	Platino purificado pasado por la hilera.	210417	13. 5. 8	1472. 14. 5. 46
	Platino purificado pasado por el laminador.	220690	14. 2. 31	1544. 13. 2. 17
Cobre...	Cobre fundido y sin forjar.	77880	5. 0. 28	545. 2. 4. 35
	El mismo fundido y pasado por la hilera.	88785	5. 6. 3	621. 7. 7. 26
	Laton fundido y sin forjar.	83958	5. 3. 38	587. 11. 2. 26
	El mismo fundido y pasado por la hilera.	85441	5. 4. 22	598. 1. 3. 10

SUSTANCIAS METALICAS.

Nombres de las sustancias metálicas.	Variedades.	Gravedad específica.	Peso de la pulgada cúbica.			Peso del pie cúbico.			
			on.	oc.	gr.	lib.	on.	oc.	gr.
Hierro...	Hierro fundido.	72070	on.	oc.	gr.	lib.	on.	oc.	gr.
	Hierro forjado en barra, batido ó sin batir.	77380	4.	5.	27	504.	7.	6.	52
	Acero sin templar ni batir.	78331	5.	0.	28	545.	2.	4.	35
	El mismo batido y sin templar.	78404	5.	0.	44	548.	5.	0.	41
	El mismo batido y despues templado.	78180	5.	0.	47	548.	13.	1.	71
	El mismo templado y sin batir.	78163	5.	0.	39	547.	4.	1.	20
				5.	0.	38	547.	2.	2.
Estaño...	Estaño puro de Cornualles fundido y sin batir.	72914	4.	5.	58	510.	6.	2.	68
	El mismo fundido y batido.	72994	4.	5.	61	510.	15.	2.	45
	Estaño de Malac fundido y sin batir.	72963	4.	5.	60	510.	11.	6.	61
	El mismo fundido y batido.	73065	4.	5.	64	511.	7.	2.	17
Plomo...	Fundido.	113523	7.	2.	62	794.	10.	4.	44
Zinc....	Zinc fundido.	71908	4.	5.	21	503.	5.	5.	41
Bismuto.	Bismuto fundido.	98227	6.	2.	67	687.	9.	3.	28
Cobalto..	Cobalto fundido.	78119	5.	0.	36	546.	13.	2.	45
Antim...	Antimonio fundido.	67021	4.	2.	54	469.	2.	2.	59
	Antimonio crudo.	40643	2.	5.	5	284.	8.	0.	9
	Vidrio de antimonio.	49464	3.	1.	47	346.	3.	7.	64

SUSTANCIAS METÁLICAS.

<i>Nombres de las sustancias metálicas.</i>	<i>Variedades.</i>	<i>Gravedad específica.</i>	<i>Peso de la pulgada cúbica.</i>			<i>Peso del pie cúbico.</i>			
			on.	oc.	gr.	lib.	on.	oc.	gr.
Arsénico.	Arsénico fundido.	57633	on.	oc.	gr.	lib.	on.	oc.	gr.
Nickel...	Nickel fundido.	78070	3.	5.	64	403.	6.	7.	12
Molibde- no.....	47385	3.	0.	41	331.	11.	1.	69
Tunsteno.	60665	3.	7.	33	424.	10.	3.	60
Mercurio.	135681	8.	6.	25	949.	12.	2.	13

PIEDRAS PRECIOSAS.

<i>Nombres de las piedras preciosas.</i>	<i>Variedades.</i>	<i>Gravedad específica.</i>	<i>Peso de la pulgada cúbica.</i>			<i>Peso del pie cúbico.</i>			
			on.	oc.	gr.	lib.	on.	oc.	gr.
Diamante.....	Diamante oriental brillante.	35212	on.	oc.	gr.	lib.	on.	oc.	gr.
	Diamante oriental rosa.	35310	2.	2.	22	247.	2.	5.	55
Rubí.....	Rubí oriental.	42833	2.	6.	15	299.	13.	2.	26
	Rubí espinel.	37600	2.	3.	36	263.	3.	1.	43
	Rubí balax.	36458	2.	2.	65	255.	3.	2.	26
	Rubí del Brasil.	35311	2.	2.	22	247.	2.	6.	47
Topacio.	Topacio oriental.	40106	2.	4.	57	280.	11.	6.	70
	Topacio-pistacho oriental.	40615	2.	5.	4	284.	4.	7.	3
	Topacio del Brasil.	35365	2.	2.	24	247.	8.	7.	3

PIEDRAS PRECIOSAS.

<i>Nombres de las piedras preciosas.</i>	<i>Varietades.</i>	<i>Gravedad específica.</i>	<i>Peso de la pulgada cúbica.</i>	<i>Peso del pie cúbico.</i>
Topacio.	Topacio de Saxonia.	35640	on. oc. gr. 2. 2. 35	lib. on. oc. gr. 249. 7. 5. 32
	Topacio blanco de Saxonia.	35535	2. 2. 31	248. 11. 7. 26
Zafiro...	Zafiro oriental.	39941	2. 4. 51	279. 9. 3. 10
	Zafiro oriental blanco.	39911	2. 4. 50	279. 6. 0. 18
	Zafiro del Puy.	40769	2. 5. 10	285. 6. 1. 2
	Zafiro del Brasil.	31307	2. 0. 17	219. 2. 3. 5
Girasol..	40000	2. 4. 53	280. 0. 0. 0
Jargon..	Jargon de Zeylan.	44161	2. 6. 65	309. 2. 0. 18
Jacinto..	Jacinto comun.	36873	2. 3. 9	258. 1. 5. 22
Bermeja.	42299	2. 5. 67	296. 1. 3. 65
Granate.	Granate de Bohemia.....	41888	2. 5. 52	293. 3. 3. 47
	Granate en cristal dodecaedro..	40627	2. 5. 5	284. 6. 1. 57
	Granate en cristal de 24 caras volcanizado.....	24684	1. 4. 58	172. 12. 4. 62
	Granate Siriaco..	40000	2. 4. 53	280. 0. 0. 0
Esmeralda.....	Esmeralda del Perú.....	27755	1. 6. 28	194. 4. 4. 35
Crisólita.	Crisólita de los Joyeros.....	27821	1. 6. 31	194. 11. 7. 44
	Crisólita del Brasil.....	26923	1. 5. 69	188. 7. 3. 1
Aguamarina.....	Aguamarina oriental ó Berilo.	35489	2. 2. 29	248. 6. 6. 10
	Aguamarina occidental.....	27227	1. 6. 8	190. 9. 3. 28

PIEDRAS SILICEAS.

<i>Nombres de las piedras silíceas.</i>	<i>Varietades.</i>	<i>Gravedades específicas.</i>	<i>Peso de la pulgada cúbica.</i>	<i>Peso del pie cúbico.</i>
Cristal de roca....	Cristal de roca cristalino de Madagascar.	26530	on. oc. gr. 1. 5. 54	lib. on. oc. gr. 185.11. 2. 64
	Cristal de roca del Brasil.	26526	1. 5. 54	185.10. 7. 21
	Cristal de roca gelatinoso ó de Europa.	26548	1. 5. 55	185.13. 3. 1
Quarzo..	Quarzo cristalizado.	26546	1. 5. 55	185.13. 1. 16
	Quarzo en masa.	26471	1. 5. 52	185. 4. 6. 1
Amolar.	Amolar de empedrados.	24158	1. 4. 38	169. 1. 5. 41
	Amolar de afilar.	21429	1. 3. 8	150. 0. 0. 28
	Amolar de cuchillero.	21113	1. 2. 68	147.12. 5. 18
	Amolar reluciente de Fontainebleau.	25616	1. 5. 20	179. 4. 7. 67
	Piedra de amolar guadañas de mediano grano de Auvernia.	25638	1. 5. 21	179. 7. 3. 47
	Piedra de lo mismo de Lorena.	25298	1. 5. 8	177. 1. 3. 1
Agata..	Agata oriental.	25901	1. 5. 31	181. 4. 7. 21
	Agata onisa.	26375	1. 5. 49	184.10. 0. 0
Calcedonia.....	Calcedonia.	26640	1. 5. 59	186. 7. 5. 32
Cornalina.....		26137	1. 5. 40	182.15. 2. 54
Sardónica.....	Sardónica pura.	26025	1. 5. 36	182. 2. 6. 39
Prasio.....	25805	1. 5. 27	180.10. 1. 20
Piedra de escopeta.....	Piedra de fusil ó escopeta.	25941	1. 5. 32	181. 9. 3. 10
	Piedra de fusil negruzca.	25817	2. 5. 28	180.11. 4. 2

PIEDRAS SILICEAS.

Nombres de las piedras silíceas.	Variedades.	Gravedad específica.	Peso de la pulgada cúbica.			Peso del pie cúbico.		
			on.	oc.	gr.	lib.	on.	oc. gr.
Pedernal.	Pedernal onis.	26644	1.	5.	59	186.	8.	1. 2
	Pedernal de Rennes.	26538	1.	5.	55	185.	12.	2. 2
Piedra de molino.	24835	1.	4.	63	173.	13.	4. 12
Jade.....	Jade blanca.	39502	1.	7.	21	206.	8.	1. 57
	Jade verde.	29660	1.	7.	27	207.	9.	7. 26
Jaspe....	Jaspe encarnado.	26612	1.	5.	58	186.	4.	4. 25
	Jaspe pardo.	26911	1.	5.	69	188.	6.	0. 18
	Jaspe amarillo.	27101	1.	6.	4	189.	11.	2. 36
	Jaspe violado.	27111	1.	6.	4	189.	12.	3. 33
	Jaspe gris.	27640	1.	6.	24	193.	7.	5. 32
	Jaspe onis ó alisado.	28160	1.	6.	43	197.	1.	7. 26
Chorlo..	Chorlo negro prismático hexaedro.	33636	2.	1.	32	235.	7.	1. 62
	Chorlo negro espático.	33852	2.	1.	40	236.	15.	3. 28
	Chorlo negro en masa, ó basalto negro antiguo.	29225	1.	7.	11	204.	9.	1. 43

PIEDRAS ARCILLOSAS Ó ALUMINOSAS.

Nombres de las piedras.	Variedades.	Gravedad específica.	Peso de la pulgada cúbica.			Peso del pie cúbico.		
			on.	oc.	gr.	lib.	on.	oc. gr.
Serpentina.....	Serpentina opaca verde de Italia, ó gabro de los Florentinos.	24295	1.	4.	43	170.	1.	0. 23

PIEDRAS ARCILLOSAS Ó ALUMINOSAS.

<i>Nombres de las piedras.</i>	<i>Varietades.</i>	<i>Gravedades específicas.</i>	<i>Peso de la pulgada cúbica.</i>	<i>Peso del pic cúbico.</i>
Esteatita.	Creta ordinaria de Brianson.	27274	on. oc. gr. 1. 6. 10	lib. on. oc. gr. 190.14. 5. 56
	Creta de España.	27902	1. 6. 34	195. 5. 0. 14
	Piedra ollar hojosa del Deltinado.	27687	1. 6. 26	193.12. 7. 40
	Piedra ollar hojosa de Suecia.	28531	1. 6. 57	199.11. 3. 56
Talco....	Talco de Moscovia.	27917	1. 6. 34	195. 6. 5. 46
	Mica negra.	29004	1. 7. 3	203. 0. 3. 42
Eschisto.	Eschisto comun.	26718	1. 5. 61	187. 0. 3. 24
	Pizarra nueva.	28535	1. 6. 57	199.11. 7. 26
	Piedra blanca de amolar las navajas de afeytar.	28763	1. 6. 66	201. 5. 3. 47
	Piedra negra y blanca de lo mismo.	31311	2. 0. 17	219. 2. 6. 47

PIEDRAS CALIZAS.

Espato calizo..	Espato calizo romboidal, llamado cristal de Islanda.	27151	1. 6. 6	192. 0. 7. 21
	Espato calizo piramidal, llamado diente de cochino.	27141	1. 6. 5	189.15. 6. 24
Alabastro.....	Alabastro oriental blanco antiguo.	27302	1. 6. 11	191. 2. 6. 42
Marmol.	Marmol campan verde.	27417	1. 6. 16	191.14. 5. 46
	Marmol campan encarnado.	27242	1. 6. 9	190.11. 0. 60
	Marmol blanco de Carrara.	27168	1. 6. 6	190. 2. 6. 38
	Marmol blanco de Paros.	28376	1. 6. 51	198.10. 0. 65

PIEDRAS CALCAREAS.

Nombres de las piedras.	Variedades.	Gravedad específica.	Peso de la pulgada cúbica.	Peso del pie cúbico.	
Piedras calizas para edificios.	Piedra de S. Leu, de la cantera de S. Leu.	16593	on. oc. gr. 1. 0. 43	lib. on. oc. gr. 116. 2. 3. 24	
	Piedra de S. Leu, de la cantera de nuestra Señora.	18094	1. 1. 28	126.10. 4. 16	
	Piedra de Vergelet del grano mas grueso.	16542	1. 0. 42	115.12. 5. 46	
	Piedra de Arcueil.	20605	1. 2. 49	144. 3. 6. 6	
	Piedra de Liais del centro de Bagneux, de la cantera de Mad. Ricateau.	20778	1. 2. 56	145. 7. 1. 6	
	Piedra de Liais del centro de Bagneux, de la cantera de M. Ory.	23902	1. 4. 28	167. 5. 0. 14	
	Piedra de las canteras de Boure.	13864	0. 7. 14	97. 1. 6. 10	
	Piedra de Passy cerca de Tonnerre.	23340	1. 4. 7	163. 6. 0. 46	
	E S P A T O S.				
	Espato pesado, ó sulfato de bárta.	Espato pesado blanco.	44300	2. 6. 70	310. 1. 4. 58
Espato fluor, ó fluato de cal.	Espato fluor blanco.	31555	2. 0. 26	220.14. 1. 20	
	Espato fluor encarnado.	31911	2. 0. 39	223. 6. 0. 18	
	Espato fluor verde.	31817	2. 0. 36	222.11. 2. 17	
	Espato fluor azul.	31688	2. 0. 31	221.13. 0. 32	
	Espato fluor violado.	31757	2. 0. 34	222. 4. 6. 20	

Z E O L I T A.

<i>Nombres de las piedras.</i>	<i>Variedades.</i>	<i>Gravedad específica.</i>	<i>Peso de la pulgada cúbica.</i>	<i>Peso del pie cúbico.</i>
Zeolita..	Zeolita brillante encarnada de Oedfors.	24868	on. oc. gr. 1. 4. 64	lib. on. oc. gr. 174. 1. 1. 52
	Zeolita brillante blanca.	20739	1. 2. 54	145. 2. 6. 10
	Zeolita cristalizada.	20833	1. 2. 58	145.13. 2. 26
PEISCHTEIN Ó PIEDRA PEZ.				
Piedra pez....	Piedra pez negra.	20499	1. 2. 45	143. 7. 7. 7
	Piedra pez amarilla.	20860	1. 2. 59	146. 0. 2. 40
	Piedra pez encarnada.	26695	1. 5. 61	186.13. 6. 52
	Piedra pez negruzca.	13191	1. 4. 2	162. 5. 3. 10
PIEDRAS MEZCLADAS.				
Pórfido..	Pórfido encarnado.	27651	1. 6. 24	193. 8. 7. 21
	Pórfido encarnado del Delfinado.	27933	1. 6. 35	195. 8. 3. 70
Serpentina....	Serpentina verde.	28960	1. 7. 1	202.11. 4. 12
	Serpentina negra ó variolita del Delfinado.	29339	1. 7. 15	205. 5. 7. 54
	Serpentina verde del Delfinado.	29883	1. 7. 36	209. 2. 7. 12
Ofita....	29722	1. 7. 30	208. 0. 6. 66
Granito....	30626	1. 7. 63	214. 6. 0. 65
	Granito encarnado de Egipto.	26541	1. 5. 55	185.12. 4. 53
Granito..	Granito de un encarnado hermoso.	27609	1. 6. 23	193. 4. 1. 48
	Granito del Valle de Girardmas en los Vosges.	27163	1. 6. 6	190. 2. 2. 3

PIEDRAS DE VOLCANES.

Nombres de las piedras.	Variedades.	Gravedad específica.	Peso de la puigadación.			Peso del pie cúbico.		
			on.	oc.	gr.	lib.	on.	oc. gr.
Piedras de volcanes...	Piedra pomez.	9145	on.	oc.	gr.	lib.	on.	oc. gr.
	Lava compacta ó piedra gallinazo.	23480	„	4.	53	64.	0.	1. 66
	Piedra de Volvic.	23205	I.	4.	13	164.	5.	6. 6
	Basalto de la calzada de los Gigantes.	28642	I.	4.	2	162.	6.	7. 49
	Basalto prismático de Auvernia.	24215	I.	6.	61	200.	7.	7. 17
	Basalto llamado piedra de toque.	24153	I.	4.	40	169.	8.	0. 46

VITRIFICACIONES ARTIFICIALES.

Vidrios..	Escoria de las fraguas.	28548	I.	6.	58	199.	13.	3. 1
	Vidrio de botellas.	27325	I.	6.	12	191.	4.	3. 14
	Vidrio verde ó común de vidrieras.	26423	I.	5.	50	184.	15.	3. 1
	Vidrio blanco ó cristal de Francia.	28922	I.	7.	0	202.	7.	2. 8
	Cristal de los espejos de S. Gobin.	24882	I.	4.	65	174.	2.	6. 20
	Cristal de Inglaterra llamado Flint-Glass.	33293	2.	1.	19	233.	0.	6. 38
	Vidrio de borax.	26070	I.	5.	37	182.	7.	5. 52
	Porcelanas....	Porcelana dura del Rey, ó de Seves.	21457	I.	3.	9	150.	3.
Porcelana de Limoges.		23410	I.	4.	10	163.	13.	7. 26
Porcelana de la China.		23847	I.	4.	26	166.	14.	6. 66

SUSTANCIAS INFLAMABLES.

<i>Nombres de las sustancias.</i>	<i>Varietades.</i>	<i>Gravedad específica.</i>	<i>Peso de la pulgada cúbica.</i>	<i>Peso del pie cúbico.</i>
Azufre..	{ Azufre nativo.	20332	on. oc. gr. 1. 2. 39	lib. on. oc. gr. 142. 5. 1. 34
	{ Azufre fundido.	19907	1. 2. 23	139. 5. 3. 56
Betunes.	{ Carbon de piedra compacto.	13292	o. 6. 64	93. o. 5. 46
	{ Ambar.	9263	o. 4. 58	64. 13. 3. 47
	{ Succino trasparente.	10780	o. 5. 42	75. 7. 2. 63

TABLEA DE LAS GRAVEDADES ESPECIFICAS DE LOS FLUIDOS.

Especies.	Variedades.	Gravedad específica.	Peso de la pulgada cúbica.	Peso del pie cúbico.
Aguas...	Agua destilada.	10000	0n. 0c. gr. 0. 5. 13 $\frac{1}{3}$	70. 0. 0. 0
	Agua de lluvia.	10000	0. 5. 13 $\frac{1}{3}$	70. 0. 0. 0
	Agua del rio Sena filtrada..	10001,5	0. 5. 13,4	70. 0. 1. 25
	Agua de Arcueil.	10004,6	0. 5. 13,5	70. 0. 4. 9
	Agua de la ciudad de Avray.	10004,3	0. 5. 13,5	70. 0. 3. 61
	Agua de mar.	10263	0. 5. 23	71. 13. 3. 47
	Agua del lago Asfaltito, ó del mar muerto.	12403	0. 6. 31	86. 13. 1. 6
	LICORES ESPIRITUOSOS.			
Vinos...	Vino de Borgoña.	9915	0. 5. 10	69. 6. 3. 60
	Vino de Burdeos.	9939	0. 5. 11	69. 9. 1. 25
	Vino de Malvasia de Madera.	10382	0. 5. 28	72. 10. 6. 20
	Cerbeza tinta.	10338	0. 5. 26	72. 5. 6. 61
	Cerbeza blanca.	10231	0. 5. 22	71. 9. 6. 70
	Sidra.	10181	0. 5. 20	71. 4. 2. 13
Espiritu de vino ó alkool...	Alkool del comercio.	8371	0. 4. 25	58. 9. 3. 30
	Alkool muy rectificado.	8293	0. 4. 22	58. 0. 6. 38
	Alkool mezclado con agua.			
	Alkool.	Agua.		
	partes.	partes.		
	15..... 1...	8527	0. 4. 30	59. 11. 0. 14
	14..... 2..	8674	0. 4. 36	60. 11. 4. 3
	13..... 3...	8815	0. 4. 41	61. 11. 2. 17
	12..... 4...	8947	0. 4. 46	62. 10. 0. 37
	11..... 5...	9075	0. 4. 51	63. 8. 3. 14
10..... 6...	9199	0. 4. 55	64. 6. 2. 22	
9..... 7...	9317	0. 4. 60	65. 3. 4. 2	

LICORES ESPIRITUOSOS.

Especies.	Variedades.	Gravedades- especifi- ca.	Peso de la pulgada cúbica.	Peso del pie cúbico.
Espíritu de vino o alkool....	Alkool mezclado con agua.			
	<i>Alkool.</i> <i>Agua.</i>			
	partes. partes.		ou. oc. gr.	lib. on. oc. gr.
	8..... 8...	9427	0. 4. 64	65.15. 6. 43
	7..... 9...	9519	0. 4. 67	66.10. 1. 2
	6..... 10...	9598	0. 4. 70	67. 2. 7. 58
	5..... 11...	9674	0. 5. 1	67.11. 3. 66
	4..... 12...	9733	0. 5. 3	68. 2. 0. 55
	3..... 13...	9791	0. 5. 6	68. 8. 4. 53
	2..... 14...	9852	0. 5. 8	68.15. 3. 8
1..... 15...	9919	0. 5. 10	69. 6. 7. 31	
Eter.....	Eter sulfúrico.	7396	0. 3. 60	51.12. 2. 59
	Eter nítrico.	9088	0. 4. 51	63. 9. 6. 61
	Eter muriático.	7296	0. 3. 56	51. 1. 1. 16
	Eter acético.	8664	0. 4. 35	60.10. 2. 68

LICORES ACIDOS.

Acidos minera- les.....	Acido sulfúrico.	18409	1. 1. 39	128.13. 6. 33
	Acido nítrico.	12715	" 6. 43	89. 0. 0. 46
	Acido muriático.	11940	" 6. 14	83. 9. 2. 17
Acidos vegeta- les.....	Acido acetoso tin- to.	10251	0. 5. 23	71.12. 0. 65
	Acido acetoso blanco.	10135	0. 5. 18	70.15. 0. 69
	Acido acetoso des- tilado.	10095	0. 5. 17	70.10. 5. 9
	Acido acético.	10626	0. 5. 37	74. 6. 0. 65
Acidos anima- les.....	Acido fórmico.	9942	0. 5. 11	69. 9. 4. 2

ALCALI VOLATIL Ó AMONIACAL.

Amonia- ca.....	Amoniaca en li- cor.	8970	0. 4. 47	62.12. 5. 9
--------------------	-------------------------	------	----------	-------------

LICORES ACEYTOSOS.

<i>Especies.</i>	<i>Variedades.</i>	<i>Gravidad específica.</i>	<i>Peso de la pulgada cúbica.</i>	<i>Peso del pic cúbico.</i>
Aceytes volátiles ó esenciales.....	Aceyte esencial de trementina.	8697	on. oc. gr. o. 4. 37	lib. on. oc. gr. 60.14. o. 37
	Trementina líquida.	9910	o. 5. 10	69. 5. 7. 26
	Aceyte esencial de espliego.	8938	o. 4. 46	62. 9. o. 32
	Aceyte esencial de clavo.	10363	o. 5. 27	72. 8. 5. 18
	Aceyte esencial de canela.	10439	o. 5. 30	73. 1. 1. 25
Aceytes fijos ó grasos...	Aceyte de olivas.	9153	o. 4. 54	64. 1. 1. 6
	Aceyte de almendras dulces.	9170	o. 4. 54	64. 3. o. 23
	Aceyte de linaza.	9403	o. 4. 63	65.13. 1. 6
	Aceyte de adormideras.	9288	o. 4. 57	64.10. 5. 18
	Aceyte de fabuco.	9176	o. 4. 55	64. 3. 5. 50
	Aceyte de ballena.	9233	o. 4. 57	64.10. o. 55
LICORES ANIMALES.				
Licores animales.....	Leche de muger.	10203	o. 5. 21	71. 6. 5. 64
	Leche de yegua.	10346	o. 5. 26	72. 6. 6. 1
	Leche de burra.	10355	o. 5. 27	72. 7. 6. 6
	Leche de cabra.	10341	o. 5. 26	72. 6. 1. 39
	Leche de oveja.	10409	o. 5. 29	72.13. 6. 33
	Leche de vaca.	10324	o. 5. 25	72. 4. 2. 22
	Suero de vaca clarificado.	10193	o. 5. 20	71. 5. 4. 67
	Orina humana.	10106	o. 5. 17	70. 1. 6. 70

TABLA DE LAS GRAVEDADES ESPECIFICAS
DE ALGUNAS SUSTANCIAS VEGETALES
Y ANIMALES.

Especies.	Variedades.	Gravedades específicas.	Peso de la pulgada cúbica.			Peso del pie cúbico.			
			on.	oc.	gr.	lib.	on.	oc. gr.	
Resinas.	Resina amarilla y blanca de pino.	10727	5.	40	75.	1.	3.	28	
	Arcanzon.	10857	5.	45	75.	15.	7.	63	
	Brea.	10819	5.	54	75.	11.	5.	59	
	Baras.	10441	5.	30	73.	1.	3.	10	
	Sandaraca.	10920	5.	48	76.	7.	0.	23	
	Almaciga.	10742	5.	41	75.	3.	0.	60	
	Estoraque.	11098	5.	54	77.	10.	7.	58	
	Resina ó goma copal opaca.	11398	5.	28	72.	12.	4.	44	
	Goma copal transparente.	10452	5.	30	73.	2.	4.	71	
	Goma copal de Madagascar.	10600	5.	36	74.	3.	1.	43	
	Goma copal de la China.	10628	5.	37	74.	6.	2.	50	
	Resina ó goma de limon.	10182	5.	20	71.	4.	3.	5	
	Resina ó goma ánime de oriente.	10284	5.	24	71.	15.	6.	33	
	Resina ó goma ánime de occidente.	10426	5.	29	72.	15.	5.	50	
	Lábdano.	11862	6.	11	83.	0.	4.	25	
	Lábdano <i>in tortis</i> .	24933	1.	4.	67	174.	8.	3.	70
	Resina ó goma de guayaco ó palo-santo.	12289	6.	27	86.	0.	2.	68	
	Resina de xalapa.	12185	6.	23	85.	4.	5.	55	
	Sangre de drago.	12045	6.	18	84.	5.	0.	23	
	Resina ó goma lacca.	11390	5.	65	79.	11.	5.	32	
	Resina tacama-ca.	10463	5.	31	73.	3.	6.	61	
	Benjui.	10924	5.	48	70.	7.	3.	65	
	Resina ó goma alouchi.	10604	5.	36	74.	3.	5.	13	

Especies.	Variedades.	Grave- dad es- pectifi- ca.	Peso de la pulgadacu- bica.	Peso del pie cúbico.
Resinas.	Resina ó goma ca- ragna.	11244	on. oc. gr. 5. 60	lib. on. oc. gr. 78.11. 2. 45
	Resina ó goma elástica.	9335	4. 61	65. 5. 4. 12
	Alcanfor.	9887	5. 9	69. 3. 2. 54
Gomas resinas..	Goma amonia- co.	12071	6. 19	84. 7. 7. 44
	Goma seráfica.	12008	6. 16	84. 0. 7. 12
	Goma de yedra.	12948	6. 51	90.10. 1. 29
	Goma guta.	12216	6. 21	85. 8. 1. 39
	Euforbio.	11244	5. 60	78.11. 2. 45
	Olibano ó incien- so.	11732	6. 6	82. 1. 7. 63
	Mirra.	13600	7. 4	95. 3. 1. 43
	Bdelio.	13717	5. 65	79.10. 1. 57
	Escamonea de Alepo.	12354	6. 29	86. 7. 5. 13
	Escamonea de Es- mirna.	12743	6. 44	89. 3. 1. 52
	Gálbano.	12120	6. 20	84.13. 3. 37
	Asa fetida.	13275	6. 64	92.14. 6. 29
	Sarcocola.	12684	6. 42	88.12. 4. 62
	Opoponaco.	16226	1. 0. 30	113. 9. 2. 36
Gomas.	Goma comun.	14817	0. 7. 49	103.11. 4. 2
	Goma arábica.	14523	7. 38	101.10. 4. 44
	Goma sdraganto.	13161	6. 59	92. 2. 0. 18
	Goma de Baso- ra.	14346	7. 32	100. 6. 6. 1
	Goma de caoba.	14456	7. 36	101. 3. 0. 41
Goma mombain.	14206	7. 26	99. 7. 0. 41	
Zumos es- pesados.	Zumo de regaliz.	17228	1. 0. 67	120. 9. 4. 21
	Zumo de acacia.	15153	7. 62	106. 1. 1. 6
	Zumo de areca.	14573	7. 40	102. 0. 1. 29
	Cachu.	13980	7. 18	97.13. 6. 6
	Acibar hepático.	13586	7. 3	95. 1. 5. 4
Acibar sucotrino.	13795	7. 11	96. 9. 0. 23	

Especies.	Variedades.	Gravidad específica.	Peso de la pulgada cúbica.			Peso del pie cúbico.					
			on.	oc.	gr.	lib.	on.	oc.	gr.		
Zumos es- pesados.	{ Hypocisto. Opio.	1526		7.	66	106.	13.	3.	47		
		13360		6.	67	93.	8.	7.	3		
Féculas.	{ Afñil. Achiote.	7690	o.	3.	71	53.	13.	2.	17		
		5956	o.	3.	6	41.	11.	0.	41		
Ceras y grasas...	{ Cera amarilla. Cera blanca. Cera de uruchi. Manteca de cacao. Esperma de ballena. Grasa de vaca. Grasa ó gordura de ternera. Grasa de carnero. Sebo. Manteca de puerco. Tocino lardo. Manteca de vacas.	9648		5.	0	67.	8.	4.	41		
		9686		5.	2	67.	12.	6.	47		
		8970		4.	47	62.	12.	5.	9		
		8916		4.	45	62.	6.	4.	53		
		9433		4.	64	66.	0.	3.	70		
		9232		4.	57	64.	9.	7.	63		
		9341		4.	61	65.	6.	1.	39		
		9235		4.	57	64.	10.	2.	40		
		9419		4.	64	65.	14.	7.	31		
		9308		4.	62	65.	9.	1.	52		
		9478		4.	66	66.	5.	4.	21		
		9423		4.	64	65.	15.	3.	1		
		Maderas.	{ Roble de 60 años: el corazon. Corcho. Olmo: el tronco. Fresno: el tronco. Haya. Aliso. Acer ó arce. Nogal de Francia. Sauce. Tilo. Abeto macho. Abeto hembra. Chopo. Chopo blanco de España. Manzano. Peral.	11700		6.	5	81.	14.	3.	14
				2400		1.	18	16.	12.	6.	29
				6710		3.	35	46.	15.	4.	12
8450				4.	27	59.	2.	3.	14		
8520				4.	30	59.	10.	1.	66		
8000				4.	11	56.	0.	0.	0		
7550				3.	66	52.	13.	4.	58		
6710				3.	35	46.	15.	4.	12		
5850				3.	2	40.	15.	1.	43		
6040				3.	9	42.	4.	3.	60		
5500				2.	61	38.	8.	0.	0		
4980				2.	42	34.	13.	6.	6		
3830				1.	71	26.	12.	7.	49		
5294		2.	54	37.	0.	7.	31				
7930		4.	8	55.	8.	1.	20				
6610		3.	31	46.	4.	2.	40				

Especies.	Variedades.	Gravedad específica.	Peso de la pulgada cúbica			Peso del pie cúbico.			
			on.	oc.	gr.	lib.	on.	oc.	gr.
Maderas.	Membrillo.	7050	3.	47		49.	5.	4.	58
	Níspero.	9440	4.	64		66.	1.	2.	17
	Ciruelo.	7850	4.	5		54.	15.	1.	43
	Olivo.	9270	4.	58		64.	74.	1.	66
	Guindo.	7150	3.	51		50.	0.	6.	29
	Avellano.	6000	3.	8		42.	0.	0.	0
	Box de Francia.	9120	4.	52		63.	13.	3.	37
	Box de Holanda.	13280	6.	64		92.	15.	2.	63
	Texo de Holanda.	7880	4.	6		55.	2.	4.	35
	Texo de España.	8070	4.	13		56.	7.	6.	52
	Cipres de España.	6440	3.	24		45.	1.	2.	17
	Thuya ó arbol de vida.	5608	2.	65		39.	4.	0.	55
	Granado.	13540	7.	1		94.	12.	3.	60
	Morera de España.	8970	4.	47		62.	12.	5.	9
	Guayaco ó palo santo.	13330	6.	66		93.	4.	7.	49
	Naranja.	7050	3.	47		49.	5.	4.	58

EXTRACTO

De los Registros de la Real Academia de las
Ciencias de Paris

Del 4 de Febrero de 1789.

La Academia nos ha comisionado á Mr. d'Arcet y á mí para darle cuenta de un Tratado elemental de Química, que le habia presentado Mr. Lavoisier.

Este Tratado se divide en tres partes: el objeto principal de la primera es la formacion de los fluidos aeriformes y su descomposicion, la combustion de los cuerpos simples, y la formacion de los ácidos.

Las moléculas de los cuerpos pueden considerarse obedeciendo á dos fuerzas, la una repulsiva y la otra atractiva. Siempre que la última de estas fuerzas es mayor, el cuerpo queda en el estado sólido; pero si la atraccion es mas débil, las partes del cuerpo pierden la adherencia que tenian entre sí, y dexa de ser un sólido.

La fuerza repulsiva dimana de un fluido muy sutil que se insinúa al traves de las moléculas de todos los cuerpos, y las separa: esta sustancia, sea la que fuese, siendo la causa del calor, ó bien siendo la sensacion, que llamamos calor, el efecto de la acumulacion de esta sustancia, no se le puede dar en un lenguaje riguroso el nombre de calor; porque la causa y el efecto no deben expresarse con una misma denominacion: motivo que movió á Mr. Lavoisier y á los demas autores de la Nomenclatura Química, á darle el nombre de calórico.

Nos contentaremos en este Informe con emplear la nomenclatura adoptada por Mr. Lavoisier ; pero en el discurso de su obra , despues de haber establecido con los mas exáctos experimentos los hechos que deben servir de basa á los conocimientos químicos , ha procurado siempre justificar la nomenclatura de que hace uso , y seguir las relaciones que debe haber entre las ideas y las palabras que las representan.

Si no existiese mas que la fuerza atractiva de las moléculas de la materia y la fuerza repulsiva del calórico, los cuerpos pasarían repentinamente del estado sólido al de fluido aeriforme; pero otra fuerza, que es la presión de la atmósfera, se opone á esta repentina trasmutación, y á ella se debe la existencia de los fluidos. Mr. Lavoisier establece con muchos experimentos el grado necesario de presión para contener ciertas sustancias en el estado líquido, como tambien el del calor que es preciso para vencer esta resistencia. Pero hay cierto número de sustancias, que á la presión de nuestra atmósfera y al grado de frío conocido, no abandonan jamas el estado de fluido aeriforme; y son las que se conocen con el nombre de gases.

Supuesto que las moléculas de todos los cuerpos de la naturaleza estan en un estado de equilibrio entre la atracción que tiende á aproxímarlas y á reunir las, y los esfuerzos del calórico que procura separarlas, resulta que no solamente el calórico rodea por todas partes los cuerpos, sino que llena tambien los intervalos que sus moléculas dexan entre sí, y como es un fluido extremadamente comprimible, se acumula en ellas, se comprime, y se llega á combinar en parte. De estas consideraciones deduce Mr. Lavoisier la explicación de lo que debe entenderse por calórico libre, por calórico com-

binado, por capacidad de calórico, por calor absoluto, por calor latente, y por calor sensible. Acaso se le podría decir que no se ha detenido lo bastante sobre la propiedad elástica y comprimible del calórico, de lo que resulta alguna diferencia entre sus principios y los de Mr. Black sobre la capacidad de calor; pero á pesar de esto las ideas de Mr. Lavoisier tiénen la ventaja de ser mas claras.

Sentados estos principios generales describe Mr. Lavoisier el medio que imaginó Mr. de la Place para determinar por la cantidad de yelo derretido, la del calórico que se ha desprendido en medio de este yelo, de un cuerpo que se hallaba elevado á una cierta temperatura, ó de una combinación que en este caso se ha formado. Despues pasa á dar ideas generales sobre la formacion y constitucion de la atmósfera de la tierra, no solamente considerándola en el estado en que se halla, sino tambien en diferentes estados hipotéticos.

Nuestra atmósfera está formada de todas las sustancias susceptibles de quedar en el estado aeriforme al grado habitual de temperatura y de presion que experimentamos. Era bien importante el determinar el número y naturaleza de los fluidos elásticos que componen esta capa inferior que habitamos. Se sabe que los conocimientos que hemos adquirido sobre este objeto son la gloria de la Química moderna: que no solamente se han analizado estos fluidos, sino que se ha llegado á conocer una multitud de combinaciones que ellos formaban con las sustancias terrestres; y que por este medio se ha llenado por la mayor parte el vacío inmenso que los antiguos Químicos procuraban ocultar con algunas suposiciones. Interesa muchísimo ver al que mas ha contribuido á suministrarnos estos nuevos conocimientos, trazar por sí mismo el plan, combi-

nar los resultados de los experimentos esparcidos en muchas Memorias suyas, perfeccionar estos experimentos y todos los aparatos que se ha visto precisado á inventar; pero no es posible seguir en un extracto las descripciones que presenta Mr. Lavoisier con mucha concision sobre la analisis del ayre de la atmósfera, sobre la descomposicion del gas oxígeno por el azufre, el fósforo y el carbon, sobre la formacion de los ácidos en general, la descomposicion del gas oxígeno por los metales, la formacion de los óxidos metálicos, el principio radical del agua, su descomposicion por el carbon y el hierro, la cantidad de calórico que se desprende de las diversas especies de combustion, y la formacion del ácido nítrico.

Despues de esto exámina Mr. Lavoisier la combinacion de las sustancias combustibles unas con otras.

El azufre, el fósforo y el carbon tienen la propiedad de unirse con los metales, de donde nacen las combinaciones que Mr. Lavoisier llama sulfuretos, fosforetos y carburetos.

El hidrógeno puede combinarse tambien con muchas sustancias combustibles: en el estado de gas, disuelve al carbono ó carbon puro, al azufre y al fósforo, y de aquí resultan las diferentes especies de gases inflamables.

Quando el hidrógeno se une con el carbono sin haber llegado al estado de gas por el calórico, resulta, segun Mr. Lavoisier, aquella combinacion particular conocida con el nombre de aceyte, el qual es fixo ó volátil, segun las proporciones de hidrógeno y de carbono. En las Memorias de la Academia de las Ciencias de Paris de 1784 expuso los experimentos que le han conducido á esta opinion.

Sin embargo nos parece que esta opinion no está

al abrigo de algunas objeciones : nos contentaremos con exponer solamente una. Todos los aceytes dan un poco de ácido y un poco de agua quando se les destila , y si se repiten las destilaciones, se les puede reducir enteramente á agua , á ácido , á carbon, á gas carbónico, y á gas hidrógeno carbonado. ¿Este ácido y esta agua que se extrae en cada operacion no anuncian que entraba oxígeno en la composicion del aceyte? Porque es fácil probar que el ayre contenido en las vasijas que sirven para la destilacion , no ha podido contribuir sensiblemente á su produccion.

Era necesario exâminar antes los fenómenos que presenta la oxígenacion de las quatro sustancias combustibles simples, el fósforo, el azufre, el carbono y el hidrógeno ; pero estas sustancias combinándose entre sí, forman cuerpos combustibles compuestos, como son los aceytes, cuya oxígenacion debe presentar otros resultados. Segun Mr. Lavoisier, existen ácidos y óxidos con base doble y triple: da en general el nombre de óxido á todas las sustancias que no estan bastante oxígenadas para recibir el caracter ácido. Todos los ácidos del reyno vegetal tienen por base al hidrógeno y al carbono, y algunas veces el hidrógeno, carbono y el fósforo. Los ácidos y óxidos del reyno animal son aun mas compuestos, pues en la composicion de la mayor parte de ellos entran quatro bases acidificables ; á saber, el hidrógeno, el carbono, el fósforo y el azoe. Mr. Lavoisier, fundado en estos principios muy sencillos, intenta dar razon de la naturaleza y diferencia de los ácidos vegetales, y de las otras sustancias de naturaleza vegetal, y de naturaleza animal: seria injusto el pasar por ahora á juzgar con severidad estas ideas ingeniosas, supuesto que el autor se propone aclararlas en Memorias particulares.

El hidrógeno, el oxígeno y el carbono son unos principios comunes á todas las plantas, y por esta razon los llama primitivos Mr. Lavoisier. Estos principios, por razon de la cantidad de calórico con que se hallan combinados en los vegetales, estan todos casi en equilibrio á la temperatura en que vivimos; así los vegetales no contienen aceyte, ni agua, ni ácido carbónico, sino los elementos de todas estas sustancias; pero basta una ligera mutacion en la temperatura para trastornar este orden de combinacion. El hidrógeno y el oxígeno se unen mas íntimamente, y forman agua que pasa en la destilacion; una porcion del hidrógeno se une con otra de carbono para formar aceyte volátil; y otra de carbono se pone en libertad y queda en la retorta. En las sustancias animales, el azoe, que es uno de sus principios primitivos, se une con una porcion de hidrógeno para formar el álkali volátil. Mr. Lavoisier da otras explicaciones semejantes á las que acabamos de indicar, de los fenómenos y productos de la fermentacion vinosa y de la putrefaccion.

Hay grande analogía entre estas últimas ideas de Mr. Lavoisier, y las que expuso Mr. Higgins en un tratado sobre el ácido acetoso, sobre la destilacion, fermentacion, &c. publicado en 1786, y en el qual admite la formacion del agua y de los aceytes por la accion del calor; pero no habiendo distinguido el gas hidrógeno, al qual llama flogisto, lo que es del todo indiferente, del carbon y de su combinacion, no ha podido determinar los efectos del calor y de la fermentacion con tanta exáctitud como Mr. Lavoisier.

Las sustancias acidificables, uniéndose con el oxígeno, y convirtiéndose en ácidos, adquieren una gran tendencia para la combinacion; y es que los metales no pueden contraer union con los ácidos si-

no por el intermedio del oxígeno; de modo que es necesario que esten reducidos á óxidos, ya sea descomponiendo el agua de la que desprenden entonces el gas hidrógeno, ó ya hallando oxígeno en el ácido, y de este modo forman gas nitroso con el ácido nítrico.

La consideracion de los fenómenos que acompañan á las disoluciones conduce á Mr. Lavoisier á la de las bases alcalinas, de las tierras y de los metales, y á determinar el número de las sales que pueden resultar de la combinacion de estas diferentes bases con todos los ácidos conocidos.

En la segunda parte de su obra presenta sucesivamente Mr. Lavoisier la tabla ó estado de las sustancias simples, ó por mejor decir, de las que segun nuestros actuales conocimientos nos obliga á considerar como tales, el de los radicales ó bases oxidables y acidificables, compuestas de la reunion de muchas sustancias simples; los de las combinaciones del azoe, del hidrógeno, del carbono, del azufre y del fósforo con sustancias simples; y en fin los de las combinaciones de todos los ácidos conocidos con las diferentes bases. Cada estado va acompañado de una explicacion sobre la naturaleza y preparaciones de la sustancia de que se trata, y sobre sus principales combinaciones.

Mr. Lavoisier ha reunido en la tercera parte de su obra la descripcion sumaria de todos los aparatos y operaciones manuales que tienen relacion con la Química elemental. Los detalles indispensables en los que es preciso entrar, hubieran interrumpido el curso de las ideas rápidas que ha presentado en las dos primeras partes, y hubieran hecho fatigosa su lectura.

Esta descripcion es preciosísima por estar hecha con mucho método y claridad, y aun mas porque

su principal objeto es el de los aparatos relativos á la Química moderna, muchos de los cuales pertenecen al mismo Mr. Lavoisier, y son generalmente poco conocidos aun de aquellos que hacen un estudio particular de la Química; pero nos es imposible dar una idea de estas descripciones, y es preciso limitarnos á la enumeracion de los capítulos en que estan colocados.

El capítulo primero trata de los instrumentos adecuados para determinar el peso absoluto y la gravedad específica de los cuerpos sólidos y líquidos.

El segundo está destinado á la gasometría, ó á la medida del peso y volúmen de las sustancias aeriformes.

En el capítulo tercero se trata de los aparatos relativos á la medida del calórico (*).

El capítulo cuarto contiene la descripción de las operaciones puramente mecánicas, cuyo objeto es dividir los cuerpos, como son la trituracion, la porfirizacion, la tamizacion, la filtracion, &c.

Mr. Lavoisier describe en el capítulo quinto los medios que emplea la Química para separar unas de otras las moléculas de los cuerpos sin descomponerlas, y recíprocamente para reunir las, lo qual comprehende la solucion de las sales, su lexiviacion, su evaporacion, su cristalizacion, y los aparatos destilatorios.

Las destilaciones pneumato-químicas, las disoluciones metálicas, y algunas otras operaciones que exigen aparatos muy complicados, son el objeto del capítulo sexto.

El capítulo séptimo contiene la descripción de las operaciones relativas á la combustion y detonacion:

(*) En esta parte está equivocado el original.

los aparatos que se describen en este capítulo son enteramente nuevos.

En fin el capítulo octavo trata de los instrumentos necesarios para operar sobre los cuerpos en temperaturas muy elevadas.

Todas estas descripciones se hacen sensibles con muchas láminas que ofrecen todos los detalles apetecibles, y estan grabadas con mucho cuidado. No debemos ocultar al agradecimiento de los Químicos, que estas láminas no han salido de un buril mercenario, sino que son de la mano del traductor de la obra de Mr. Kirwan sobre el flogisto (*).

Estos nuevos elementos se terminan con quatro tablas: en la primera se halla el número de pulgadas cúbicas pertenecientes á un peso determinado de agua: la segunda está destinada á convertir las fracciones vulgares en fracciones decimales, y recíprocamente: la tercera presenta el peso de los diferentes gases; y la quarta la gravedad específica de las diferentes sustancias.

De este modo Mr. Lavoisier partiendo de las nociones mas sencillas y de los objetos mas elementales, conduce sucesivamente á las combinaciones mas compuestas. Sus ratiocinios van fundados casi siempre sobre experimentos rigurosos, ó por mejor decir, no son mas que el resultado de estos, y acaba dando los elementos del arte experimental, el qual debe servir de guia á aquellos Químicos, que en vez de entregarse á vanas hipótesis, quieren establecer sus opiniones con el peso en la mano.

Precede á la obra un discurso en el que manifiesta Mr. Lavoisier los motivos que le han empeña-

(*) Es Madama Lavoisier digna esposa del autor de este tratado.

do á emprenderla , y el rumbo que ha seguido en su execucion.

Habiéndose impuesto la ley de no inferir mas de lo que presentan los experimentos , ni de suplir lo que callan los hechos , no ha comprehendido en sus elementos la parte de la Química que acaso llegará á ser algun día la mas exâcta , qual es la que trata de las afinidades ó atracciones químicas ; pero faltan los datos principales , ó los que tenemos no son aun ni bastante exâctos ni ciertos para que sirvan de basa sobre que debe estribar una parte tan importante de la Química.

Mr. Lavoisier tiene la modestia de confesar que una secreta consideracion acaso ha dado fuerza á las razones que tenia para no hablar de las afinidades ; y es el estar para publicar Mr. Morveau el artículo *afinidad* de la Enciclopedia metódica , y ha temido entrar en concurrencia con él sobre un asunto que exige discusiones muy delicadas.

Aunque los sabios se apresuran por todas partes á hacer justicia á los profundos conocimientos de Mr. de Morveau , con todo debe este lisonjearse de una confesion que honra igualmente al que la hace.

Si Mr. Lavoisier no habla en este tratado de las partes constitutivas y elementales de los cuerpos , es por considerar como hipotético todo quanto se ha dicho sobre los quatro elementos : es probable que no conocemos las moléculas simples é indivisibles que componen los cuerpos ; pero hay un cierto término de donde no pasan nuestras analisis , y los últimos resultados que obtenemos , son para nosotros sustancias simples , ó si se quiere , elementos.

Pero el principal objeto de este discurso es dar á conocer la conexión que hay entre el abuso de las palabras y las ideas falsas , y entre la precision de la lengua y los progresos de las ciencias.

Por todo lo qual creemos que son dignos estos nuevos elementos de imprimirse con el privilegio de la Academia.

Fecho en la Academia á 4 de Febrero de 1789.

Firmado, D'Arcet y Berthollet.

Certifico que el presente extracto es conforme al original y al juicio hecho por la Academia. Paris 7 de Febrero de 1789.

Firmado, el Marques de Condorcet.

EXTRACTO

De los Registros de la Real Sociedad
de Medicina.

Del 6 de Febrero de 1789.

La Sociedad nos ha encargado á Mr. de Horne y á mí, que examinemos una obra de Mr. Lavoisier, intitulada *Tratado elemental de Química, presentado baxo nuevo orden, y conforme á los descubrimientos modernos.* Como este tratado, que hemos leído con el mas vivo interes, ofrece un método elemental distinto de todos los que se han seguido en las obras del mismo género, nos ha parecido justo dar una cuenta detallada de él á la Compañía.

Los Físicos, y todos los que se dedican al estudio de la Filosofía natural, saben que la revolucion que ha experimentado la Química de algunos años á esta parte, se debe á Mr. Lavoisier: así que Mr. Black dió á conocer ha veinte años, aquel ente fugaz desconocido de los Químicos, que dulcifica la cal y los álcalis: así que Mr. Priestley publicó sus experimentos sobre el ayre fixo, y lo que llamaba las diferentes especies de ayre; Mr. Lavoisier, que no se habia dedicado aun sino á hacer las operaciones químicas con mas exâctitud y precision, concibió el vasto proyecto de repetir y variar todos los experimentos de los dos célebres Físicos Ingleses, y seguir con un ardor infatigable una carrera nueva, cuya extension previó desde luego. Conoció, sobre todo, que el arte de hacer experimentos verdaderamente útiles, y de contribuir á los progresos de la ciencia de la analisis, consistia en

no dexar cosa sin recoger y pesar. Esta idea ingeniosa que ha dado origen á todos los nuevos descubrimientos, le puso en el empeño de imaginar aparatos capaces de dar la mayor luz sobre la causa y resultados de las efervescencias, combustiones, calcinacion de los metales, y otras operaciones semejantes. Es ya demasiado conocida en el día la mayor parte de los hechos y descubrimientos que han dimanado de este rumbo nuevo y experimental, para que nos detengamos en su enumeracion: nos contentaremos con recordar que con su auxilio ha llegado á establecer Mr. Lavoisier unas verdades y doctrinas nuevas acerca de la combustion, la calcinacion de los metales, la naturaleza del agua, la formacion de los ácidos, la disolucion de los metales, y acerca de la fermentacion y principales fenómenos de la naturaleza. Aquellos instrumentos tan ingeniosos, aquel método experimental tan exácto y tan diferente de los procederes empleados por los Químicos que le habian precedido, han llegado á ser desde 1772 entre las manos de Mr. Lavoisier y de los Físicos que le han imitado, un manantial fecundo de descubrimientos. Las Memorias de la Academia de las Ciencias de Paris ofrecen desde 1772 hasta 1786 una serie continua de trabajos, experimentos, y analisis hechas por este Físico baxo el mismo plan. Lo que mas admira á los que gustan seguir los progresos del espíritu humano en este género de indagaciones, de lo que no se tenia idea alguna hasta 20 años á esta parte, es que todos los descubrimientos que se han conseguido posteriormente, no han hecho mas que confirmar los primeros resultados hallados por Mr. Lavoisier, y dar mas fuerza y solidez á la doctrina que ha propuesto. Otra reflexion no menos importante es que los experimentos de Bergman, de Scheéle, Cavendish, Priestley, y otros

muchos Químicos en distintas partes de Europa, aunque hechos con miras y medios diversos en la apariencia, estan de tal modo de acuerdo con los resultados generales que hemos citado arriba, que este solo hecho, bien propio para convencer á los Físicos que buscan la verdad sin prevencion, y con el valor necesario para resistir á las preocupaciones, sirve para hacer mas sólidos é inalterables los fundamentos sobre que estriba la nueva doctrina química. En este estado de la ciencia, en la época en que los nuevos hechos, reconocidos generalmente, solamente pueden variar entre los Físicos en quanto á su explicacion, es quando Mr. Lavoisier, autor de la mayor parte de estos descubrimientos, y de la teoría sencilla y luminosa á que han dado origen, se ha propuesto encadenar en un nuevo orden las verdades nuevas, y ofrecer á los sabios, y á los que quieren serlo, el conjunto de sus trabajos. Los que se han dedicado á seguir los progresos sucesivos de la Química, no hallarán en la presente obra mas que unos hechos ya conocidos; pero los verán baxo un orden admirable por su claridad y exâctitud. Insistiremos pues en este informe particularmente sobre el giro de los hechos, de las ideas y racionios que Mr. Lavoisier ha tratado.

Este tratado está dividido en tres partes. En la primera expone Mr. Lavoisier los elementos de la ciencia, y las basas sobre que se funda. Los cuerpos mas simples y el primer orden de sus combinaciones, son de los que se trata en esta primera parte, como luego lo expondremos.

La segunda parte ofrece las tablas ó estados de todas las combinaciones de estos cuerpos simples entre sí, y de los mixtos que forman unos con otros: el objeto principal son los compuestos salinos neutros.

Mr. Lavoisier describe en la tercera parte los aparatos nuevos, de los que ha imaginado la mayor parte, y con cuyo auxilio ha establecido las verdades expuestas en la primera parte.

Recorramos con mas particularidad cada una de estas partes, y sigamos á su autor hasta sus últimas divisiones, para dar á conocer la utilidad é importancia de su obra.

PARTE PRIMERA.

Al exponer en un discurso preliminar los motivos que le han empeñado en escribir su obra, anuncia Mr. Lavoisier que ocupándose en la nomenclatura, y desenvolviendo sus ideas sobre las ventajas y necesidad de ligar las palabras con los hechos, se ha visto precisado, casi sin pensar en ello, á componer un tratado elemental de Química: que guiado por esta nomenclatura metódica de lo conocido á lo desconocido, y pareciéndole este rumbo riguroso muy á propósito para dirigir los pasos de los que quieren estudiar la Química; cree que aunque esta ciencia tenga aun muchas lagunas, y no esté completa como la Geometría elemental, los hechos que la componen se coordinan no obstante de un modo tan feliz en la doctrina moderna, que puede compararse á esta otra ciencia, y aun esperar que se acerque en nuestros días al grado de perfeccion de que es susceptible. Su objeto es no concluir mas que de lo que ofrecen los experimentos, ni suplir nada de lo que callen los hechos.

Por esta razon no ha hablado de los principios de los cuerpos, sobre los quales se han dado, hace ya tanto tiempo, ideas vagas en las escuelas y obras elementales: no ha dicho cosa alguna acerca de las atracciones ó afinidades químicas, las que, se-

gun el autor, no estan aun conocidas con la exáctitud necesaria para exponer sus generalidades en unos elementos. Concluye este discurso manifestando las razones y motivos que han guiado á los Químicos en el trabajo de la nueva nomenclatura, y haciendo ver el influxo que pueden tener las voces exáctas sobre los progresos y estudio de la ciencia.

La primera parte que sigue inmediatamente á este discurso preliminar, comprehende diez y siete capítulos.

Mr. Lavoisier anuncia que trata en esta primera parte de la formacion de los fluidos acríformes y de su descomposicion, de la combustion de los cuerpos simples, y de la formacion de los ácidos. Este título, que seguramente ofrecia poco á los Químicos antiguos, comprehende toda la ciencia para los que la poseen; en efecto, uno de nosotros trazando en algunas juntas el rumbo y el estado de todos los conocimientos químicos modernos sobre los fluidos elásticos, hizo ver que toda la ciencia está comprendida en la historia del desprendimiento y fixation de ellos. Por lo tanto puede decirse con verdad, que aunque el dominio de la Química se haya engrandecido particularmente con el considerable número de hechos nuevos que ha adquirido de algunos años á esta parte, la aproximacion, union y coherencia de estos hechos, pueden reunir los elementos en el entendimiento de los que la poseen, y de aquellos que se dirigen en sus estudios con un método exácto: si la imaginacion se confunde con el gran número de experimentos, los resultados simples que se sacan, y los datos generales que suministran, quitan las dificultades, y facilitan el conservarlos en la memoria. Esta verdad se aclarará completamente con la exposicion de los varios asuntos

que se comprehenden en esta primera parte de la obra de Mr. Lavoisier.

El capítulo primero trata de la combinacion de los cuerpos con el calórico ó con la materia del calor, y de la formacion de los fluidos elásticos. El calórico dilata todos los cuerpos separando sus moléculas, que tienden á aproximarse por la fuerza de la atraccion. Puede pues considerarse su efecto como el de una fuerza repulsiva ú opuesta á la atraccion. Quando la atraccion de las moléculas es mas fuerte que la separacion ó la fuerza repulsiva comunicada por el calórico, el cuerpo es sólido; pero si la fuerza repulsiva vence á la atraccion, las moléculas se alejan hasta un cierto punto, y de aquí nacen la fusion y fluidez. Como la disminucion ó substraccion del calórico permite la aproximacion de las moléculas de los cuerpos, cuya atraccion obra entonces libremente, y pudiéndose imaginar un resfriamiento siempre en aumento, y mucho mayor que el que conocemos, y por consiguiente una aproximacion proporcionada en las moléculas de los cuerpos, se sigue que estas moléculas no se tocan, que hay intervalos entre ellas, y que estos intervalos estan llenos de calórico. Puede acumularse en ellos calórico; y esta acumulacion es la que destruye la atraccion de estas moléculas, y da en fin nacimiento á un fluido elástico. Todos los cuerpos líquidos tomarian esta fuerza de fluidos elásticos en la superficie del globo, si no se opusiese á ello la presion del ayre atmosférico; y en virtud de esta presion se necesita que el agua se eleve á la temperatura de 80 grados para reducirse á vapor, el éter á la de 30 ó 33 grados, y el alkool á la de 67. Pero aun quando se supusiesen los fluidos reducidos á vapor por la supresion del peso de la atmósfera, ellos mismos serian un obstáculo por su presion misma.

Por lo que acabamos de decir se ve que un fluido elástico ó un gas no es mas que una combinacion de un cuerpo qualquiera, ó de una base con el calórico. Se ve tambien que segun los espacios ó intervalos comprehendidos entre las moléculas de los diferentes cuerpos, se necesita de mas ó menos calórico para dilatarlos hasta un mismo punto; y esta diferencia, que se llama *capacidad de calor*, y la cantidad de calórico necesaria para elevar cada cuerpo á la misma temperatura, se llama calor ó *calórico específico*. Como los cuerpos se hacen fluidos elásticos combinándose con el calórico, parece que la elasticidad dimana de la repulsion de las moléculas del calórico, ó aun mejor de una atraccion mayor entre estas últimas partículas que entre las de los cuerpos fluidos elásticos, que entonces son repelidas por el efecto del primero.

De estas ideas sencillas y fundadas sobre experimentos exáctos pasa á hablar el autor en el segundo capítulo de la formacion y constitucion de la atmósfera de la tierra; la qual debe estar formada de las sustancias capaces de volatilizarse al grado regular de calor que hay sobre el globo, y con la presion media que sostiene al azogue á 28 pulgadas. Si la tierra se supusiese mucho mas próxima al sol, como lo está Mercurio, el agua y aun el azogue entrarian en expansion, y se mezclarian con el ayre hasta que esta expansion se limitase por la presion exercida por estos nuevos fluidos elásticos. Si el globo estuviese al contrario transportado á una distancia mucho mas distante del sol que lo que está, el agua seria sólida, y como una piedra, dura y trasparente. La solidéz, la liquidez y la fluidez elástica son pues modificaciones de los cuerpos, debidas al calórico. Los fluidos habitualmente en vapores, que forman nuestra atmósfera, deben ó mez-

clarse quando tienen afinidad, ó separarse segun el orden de sus gravedades específicas, si no son susceptibles de unirse. Mr. Lavoisier cree que sobre la capa superior de la atmósfera hay gases inflamables ligeros, los quales considera como la materia y el foco de los meteoros luminosos.

Era muy natural que á estas reflexiones generales sobre la atmósfera de la tierra siguiese la analisis del ayre que la compone; y este es el asunto del capítulo tercero, en el qual se hace mencion de uno de los mayores descubrimientos del siglo y de la Química moderna. La combustion del mercurio en un recipiente, la pérdida de una sexta parte del peso del ayre, el aumento correspondiente del peso del mercurio, la qualidad mortífera de las cinco partes restantes de ayre, la separacion del ayre de la cal del mercurio expuesto á un calor fuerte; su pureza, la recomposicion del ayre semejante al de la atmósfera, añadiendo esta parte extraida del mercurio á la que quedó en el recipiente; el calor vivo y la llama brillante desprendida del ayre por el hierro que se quema en él, le bastan á Mr. Lavoisier para probar que el ayre atmosférico es un compuesto de dos fluidos elásticos diferentes, el uno respirable, el otro no respirable, en la proporcion de 0,27 y 0,73.

En el capítulo quarto expone este sabio los nombres dados á estos dos gases que componen el ayre atmosférico, y las razones sobre que se ha fundado para ello; el primero, como sabemos, tiene el nombre de *ayre vital y de gas oxígeno*, y el segundo de *gas azoe*.

Conocida la cantidad de los dos principios de la atmósfera, trata Mr. Lavoisier de la naturaleza del gas oxígeno. El capítulo quinto le destina para el exâmen de la descomposicion del gas oxígeno ó ayre vital por el azufre, el fósforo, el carbon, y

para el de la formacion de los ácidos. Cien granos de fósforo quemado en un recipiente bien lleno de ayre vital, absorben 154 granos de este ayre ó de su base, y forman 254 granos de ácido fosfórico concreto. Veinte y ocho granos de carbon absorben 72 granos de ayre vital, y forman 100 granos de ácido carbónico. El azufre absorbe mayor cantidad que su peso, y se transforma en ácido sulfúrico. La base de este ayre, combinándose con estos tres cuerpos combustibles, tiene pues la propiedad de convertirlos en ácidos, y de aquí proviene el nombre de oxígeno dado á esta base del ayre vital, y el de oxigenacion á la operacion por la qual se fixa esta base.

La nomenclatura de los diferentes ácidos forma el asunto del capítulo sexto: el nombre general de ácido señala la combinacion con el oxígeno: los nombres particulares pertenecen á las diferentes bases unidas con el oxígeno. El azufre forma el ácido sulfúrico, el fósforo el ácido fosfórico, el carbono ó carbon puro el ácido carbónico. La terminacion variada en estas palabras expresa la proporcion de oxígeno; así el azufre combinado con poco oxígeno y en el estado de un ácido débil, da el ácido sulfuroso, quando una mayor proporcion de este principio acidificante, forma el ácido sulfúrico. No insistiremos mas en los principios de esta nomenclatura por ser bien conocidos de la Sociedad. Mr. Lavoisier da al fin de este capítulo las proporciones de azoe y oxígeno, que constituyen el ácido del nitró en diferentes estados, como lo ha descubierto Mr. Cavendish.

En el capítulo séptimo habla de la descomposicion del gas oxígeno por los metales. Se sabe que estos cuerpos combustibles absorben la base del ayre vital con mas ó menos facilidad, y á tempera-

turas mas ó menos elevadas; pero como la afinidad de estos cuerpos por el oxígeno es rara vez mayor que la de este por el calórico, los metales se combinan mas ó menos difícilmente. Los compuestos de metales y de oxígeno no siendo ácidos, se ha propuesto substituirles el nombre de óxidos en lugar del de calés, que era equívoco y fundado sobre una falsa analogía. Mr. Lavoisier da los detalles de esta nomenclatura al fin de este capítulo.

Trata en el octavo del principio radical del agua, y de la descomposicion de este fluido por el carbon y el hierro. Haciendo pasar el agua por un tubo de vidrio ó de porcelana hecho ascua al fuego, se reduce solamente á vapor, sin experimentar alteracion. Pero pasando el agua al traves del mismo tubo en el que se hayan introducido 28 granos de carbon, 85 granos de agua cambian de naturaleza, y desaparece el carbon. Se obtienen 100 granos ó 144 pulgadas de ácido carbónico, los cuales, ademas de los 28 granos de carbono, contienen 72 granos de oxígeno, que provienen necesariamente del agua, pues ningun cuerpo puede suministrársele: este gas ácido carbónico está mezclado con 13 granos ó 380 pulgadas cúbicas de gas inflamable: estos 13 granos agregados á los 72 de oxígeno absorbidos por el carbono, forman los 85 granos de agua que desaparecen; y en efecto, quemando en un aparato cerrado 85 granos de ayre vital y 15 de gas inflamable, se tienen 100 granos de agua. Luego esta se compone de aquellos dos principios. Ya se tiene conocimiento del oxígeno por los detalles precedentes: la base del gas inflamable se ha nombrado *hidrógeno*, ó principio radical del agua: Mr. Lavoisier describe sus propiedades, y particularmente las que tiene en el estado de gas.

El capítulo noveno contiene algunos detalles én-

teramente nuevos sobre la cantidad de calórico que se desprende de la combustion de diferentes cuerpos combustibles, ó en otros términos, durante la fixation del ayre vital ó gas oxígeno. Para concebir bien el objeto de este importante artículo, acordémonos que el ayre vital es, como todos los demas fluidos elásticos, una base solificable unida al calórico; que este gas no puede fixarse, ó hacerse sólida su base en las combinaciones en que entra, sino perdiendo el calórico que la tenia enrarecida y dividida en fluido elástico. Esto supuesto, es claro que partiendo de un experimento en que el ayre vital dexa su base lo mas sólida que sea posible perdiendo todo el calórico que contiene, se tendrá una medida bastante exácta de la cantidad absoluta de calórico contenido en una cantidad dada de gas oxígeno. ¿Pero cómo se medirá este calor? Mr. Lavoisier se ha servido para este fin de un aparato ingenioso, cuya primera idea se le debe á Mr. Wilcke, Físico Ingles; pero variado y perfeccionado por Mr. de la Place. Se reduce á *unas dobleces de tela cubiertas* de yelo, dexando un hueco en que se hacen los experimentos de combustion, lo mismo que en una esfera de yelo bastante espesa para que la temperatura exterior no influya de ningún modo sobre su cavidad interior. El calórico se separa durante la fixation del oxígeno, derrite una parte de este yelo, proporcionada á la cantidad que de él se desprende. Quemando de este modo el fósforo, ha visto Mr. Lavoisier que una libra de este combustible derrite 100 libras de yelo, absorbiendo una libra y ocho onzas de ayre vital; y como el ácido fosfórico concreto que resulta de esta combustion contiene al parecer el oxígeno mas sólido y mas separado de calórico, infiere que en el estado de ayre vital, una libra de oxígeno contiene una can-

tidad de calórico capaz de derretir 66 libras, 10 onzas, 5 ochavas y 24 granos de yelo en cero. Fundado en este experimento, ha hallado el autor que una libra de carbon absorbiendo 2 libras, 9 onzas, 1 ochava y 10 granos de oxígeno, y no derretiendo mas que 96 libras y 8 onzas de yelo, no se desprende todo el calórico contenido en esta cantidad de ayre vital, pues se hubieran derretido en este caso 171 libras, 6 onzas y 5 ochavas de yelo: la diferencia de esta cantidad de calórico, es decir, una cantidad capaz de derretir 74 libras, 14 onzas y 5 ochavas de calórico, se emplea en mantener en forma de gas 3 libras, 9 onzas, una ochava y 10 granos de ácido carbónico, producido en esta operacion. La combustion del gas hidrógeno hecha en el aparato de yelo, le ha dado el resultado siguiente con relacion al desprendimiento del calórico. Una libra de este gas absorbe 5 libras, 10 onzas, 5 ochavas y 24 granos de ayre vital: en esta combustion se desprende una cantidad de calórico capaz de derretir 295 libras, 9 onzas y 3 ochavas y media de yelo; y como esta dosis de ayre vital hubiera dado una cantidad de calórico suficiente para derretir 377 libras, 12 onzas y 3 ochavas de yelo, si se la hubiese empleado en la combustion del fósforo, en que parece que el oxígeno se halla con toda su solidez posible, se sigue que la diferencia de estas dos cantidades de calórico, expresada por la de 82 libras, 9 onzas 7 ochavas y media de yelo derretido, queda en el agua á cero de temperatura, y que cada libra de este líquido en dicha temperatura, contiene en la porcion de oxígeno, que es uno de sus principios, una cantidad de calórico capaz de derretir 12 libras, 5 onzas, 2 ochavas y 48 granos de yelo. Por los mismos experimentos ha hallado Mr. Lavoisier la cantidad de

calórico contenida en el oxígeno del ácido nítrico, y la que se desprende de la combustión de la cera y aceyte. Si se hubiesen continuado estas indagaciones con igual cuidado sobre la cantidad de calórico que cada metal desprende del ayre vital absorbiendo el oxígeno, ó calcinándose, tendríamos unos datos de grande utilidad para explicar muchos fenómenos químicos, como lo dice el mismo Mr. Lavoisier al fin de este capítulo.

El autor describe en el capítulo décimo la naturaleza general de las combinaciones de las sustancias combustibles entre sí, examinadas en los capítulos anteriores. Las ligas de los metales, las disoluciones del azufre, del fósforo, del carbon en el gas hidrógeno, la union del carbono y del hidrógeno, de que resultan los aceytes en general, se van indicando sucesivamente. En este capítulo como en todos los anteriores, se hallan ideas nuevas sobre la union aun desconocida de muchas sustancias combustibles entre sí.

En todos los capítulos precedentes, cuyo objeto es la descomposición del ayre vital, la absorción del oxígeno por los cuerpos combustibles, y los fenómenos de su combustión y de sus productos, no se trata sino de las sustancias combinadas con el oxígeno cada una separadamente. Pero el undécimo presenta las combinaciones de este principio acidificante con muchas bases á la vez, y por consiguiente las de los óxidos y ácidos de muchas bases, y de la composición de las materias vegetales y animales. Por la lectura de este capítulo se ve la claridad de los principios de la Química moderna, y al mismo tiempo la riqueza de la naturaleza en la variedad de los compuestos formados con muy pocos elementos. La analisis mas rigurosa prueba, que el hidrógeno y el carbono privados de la mayor

cantidad de su calórico, y unidos ambos en proporciones diferentes á cantidades diversas de oxígeno, constituyen las materias vegetales. Mr. Lavoisier coloca estas materias entre los óxidos quando la cantidad de oxígeno no llega á darles el caracter ácido, ó entre los ácidos quando en ellas es mas abundante la cantidad de oxígeno. El fósforo y el azoe entran algunas veces en estos compuestos como partes constitutivas; y entonces se acercan á materias animales. De este modo tres ó quatro cuerpos simples unidos en diferentes proporciones y estados de presion ó de privacion de calórico, bastan á la Química moderna para dar razon de la diferencia de las sustancias vegetales, óxidos y ácidos: y agregándose el azoe, el fósforo y el azufre, los compuestos mas complicados que resultan, dan una exácta idea de la naturaleza de las sustancias animales, óxidos ó ácidos. Mr. Lavoisier hace ver que siguiendo las reglas de la nueva nomenclatura se podrian denominar las principales especies de las sustancias vegetales compuestas de hidrógeno, de carbono y de oxígeno; pero siendo preciso para ello el agregar muchas palabras, se formaria un language bárbaro, y así prefiere los nombres de los trece ácidos vegetales y de los seis animales, adoptados en la nueva nomenclatura. Termina este capítulo haciendo la enumeracion de estos ácidos.

Con estos principios tan claros como sencillos sobre la composicion de las sustancias vegetales y animales, hace ver Mr. Lavoisier con igual claridad en el capítulo duodécimo la descomposicion de estas materias por el fuego. Los dos principios mas abundantes de los tres de que ellas constan, quales son el hidrógeno y el oxígeno, tienden á tomar la forma de gas por medio de su combinacion con

el calórico; el tercero ó el carbono no tiene la misma propiedad. Por lo que un calor superior al en que estos principios quedan en equilibrio, debe al instante destruirle. A una temperatura superior á la del agua hirviendo, el oxígeno se une con el hidrógeno y forma agua, la qual se desprende; parte del carbono unida separadamente con el hidrógeno forma aceyte; y otra se precipita separada de toda combinacion. Un calor mucho mayor, como el que llamamos candente, separa estos principios en otra forma, pues llega á descomponer hasta el aceyte formado por el primer calor, y reduce enteramente las materias vegetales á acido carbónico, agua y carbon. El azoe, el fósforo y azufre agregados á estos primeros principios en las sustancias animales, hacen mas complicado este efecto del fuego, y dan origen al álcali amoniacal que suministran estas sustancias en su destilacion. Todos estos principios no dependen sino de las proporciones variadas en la union de los principios, y en su distinta afinidad con el calórico.

Otras mutaciones igualmente sencillas se verifican en las fermentaciones vinosa, pútrida y acetosa, cuyos fenómenos presenta con mucho cuidado Mr. Lavoisier en los capítulos 13, 14 y 15. Estas operaciones naturales parecian en otro tiempo inexplicables á los Químicos, y aun no hace quince años que no se tenían esperanzas de encontrar la causa que las producía. Mr. Lavoisier por procederes ingeniosos ha llegado á probar que en la fermentacion vinosa la sustancia sacarina, que considera como un óxido, y que segun sus investigaciones se forma de 8 partes de hidrógeno, 28 de carbono y 64 de oxígeno sobre 100 partes de esta materia, está separada en dos porciones (por solo el cambio y reparticion del oxígeno entre las dos bases oxidables),

una gran parte del carbono toma mas cantidad de oxígeno separándose del hidrógeno, y se convierte en gas ácido carbónico, mientras que el hidrógeno, privado del oxígeno y unido con algun tanto de carbono y con el agua añadida, constituye el alchool. Así la naturaleza por esta fermentacion cambia unas combinaciones ternarias en combinaciones binarias. Un efecto análogo se verifica en la putrefaccion. Las cinco sustancias simples y combustibles, que forman las bases oxidables y acidificables de las materias animales, y son el hidrógeno, el carbono, el azoe, el azufre y el fósforo, y estan en diferentes proporciones unidas con el oxígeno, se desprenden poco á poco en gas hidrógeno sulfurado, carbonado, fosforado, en gas azoe, en gas ácido carbónico, y en gas álcali amoniacal. La fermentacion acetosa no consiste sino en la absorcion del oxígeno, el qual dexa en ella mas principio acidificante. Parece que el ácido carbónico no necesita mas que de hidrógeno para hacerse ácido acetoso; pues en efecto quitando al vinagre este último principio, pasa al estado de ácido carbónico. Aunque esta teórica de la putrefaccion y acetificacion parece casi tan sencilla como la de la fermentacion vinosa, el mismo Lavoisier conviene en que la Química no está tan avanzada en el conocimiento de estos dos fenómenos como en el del primero.

En el capítulo decimoséxto el autor considerará la formacion de las sales neutras y las bases de estas sales. Los ácidos, cuya naturaleza ha expuesto Mr. Lavoisier en los primeros capítulos, pueden combinarse con quatro bases térreas, tres alcalinas y diez y siete metálicas. Expone sucintamente el origen, la extraccion y principales propiedades de la potasa, de la sosa, de la amoniaca, de la cal, de la magnesia, de la bárta y de la alúmina: de los

cuerpos naturales los que se conocen menos son estas sustancias, exceptuando el álcali amoniacal; y aunque según algunos experimentos se cree que son compuestas, no se ha llegado todavía á separar sus elementos: por lo tanto no habla de ellas Mr. Lavoisier, sino como de paso. Termina este asunto anunciando que es posible que los álcalis fixos se formen durante la combustion de las sustancias vegetales al ayre. Uno de nosotros en muchas Memorias y en sus lecciones ha indicado que podía presumirse que el azoe, que considera como principio de los álcalis, ó como *alkalígeno*, podía acaso precipitarse de la atmósfera en las sustancias vegetales quemadas en el ayre atmosférico. Entónces la atmósfera sería un reservatorio de los principios acidificante y alkalificante, en el qual la naturaleza iría depositando continuamente estos principios para fixarlos en bases, y producir las diversas sustancias salinas, ácidas y alkalinas. Pero esta asercion, lejos de ser una verdad demostrada, debe considerarse como una hipótesis, hasta que lo decidan los experimentos que actualmente se estan haciendo en muchos laboratorios.

El capítulo decimoséptimo y último de esta primera parte contiene una serie de reflexiones sobre la formacion de las sales neutras y sobre sus bases, que llama el autor salificables. Hace ver que las tierras y álcalis se unen á los ácidos sin padecer alteracion; pero que no sucede así con los metales. Ninguno de estos cuerpos puede combinarse con los ácidos sin oxigenarse: ellos se apoderan del oxígeno del agua separando el hidrógeno en forma de gas, ó bien del oxígeno de los mismos ácidos, volatilizando una porcion de su base unida á otra porcion de oxígeno. De este desprendimiento nace la efervescencia que siempre se nota en la disolucion de los me-

tales por los ácidos. Podrían tal vez desearse detalles mas extensos sobre las disoluciones metálicas; pero Mr. Lavoisier quiso poner una gran precision en esta parte de su obra; y en efecto lo consigue sin perjudicar á la claridad de los principios que en ella ha expuesto.

Termina este capítulo nombrando las quarenta y ocho sustancias simples que pueden oxídarse y acidificarse en diferentes estados, comprehendiendo las diez y siete sustancias metálicas, que cree deben considerarse tambien como ácidos, quando se hallan en grado superior de oxigenacion. Resulta de esto que quarenta y ocho ácidos que pueden unirse con veinte y quatro bases térreas, alcalinas y metálicas, dan mil ciento cincuenta y dos sales neutras, cuya naturaleza y propiedades jamas se hubieran conocido con precision, si, como lo observa Mr. Lavoisier, se les hubiera continuado dando nombres ó improprios ó insignificantes, como se hizo en la época de los primeros descubrimientos de la Química, y sin embargo puede retenerlos con orden la memoria, auxiliada de la nueva nomenclatura.

Estos son los hechos, este es el orden que los liga, y estas son las consecuencias que de ellos dimanar naturalmente, y que se hallan en la primera parte de este tratado elemental. Los hemos expuesto con alguna extension, para que la Sociedad pudiese apreciar el conjunto del trabajo de Mr. Lavoisier, y compararlo con lo que era la ciencia química hace veinte años. Se ha podido ver que con el auxilio de los experimentos modernos, los elementos de esta ciencia son hoy dia mas fáciles de entender que en otro tiempo; porque todo se reduce á concebir los efectos generales del calórico, á distinguir las materias simples, bases de todas las combinaciones posibles, á considerar su union con

el oxígeno; pues casi sobre estos tres hechos generales está fundado todo el por menor contenido en la primera parte. Añadiendo á esto las atracciones del oxígeno para con los diferentes cuerpos, y las descomposiciones que resultan de los efectos de estas atracciones, se tendria un todo completo de estos elementos. Pero Mr. Lavoisier ha omitido de intento este objeto, y ya hemos expuesto en otra parte las razones que ha tenido para hacerlo así.

PARTE SEGUNDA.

Despues de haber dado cuenta exácta del nuevo rumbo que ha seguido Mr. Lavoisier en la primera parte que constituye por sí sola los elementos de la ciencia, no será necesario entrar en detalles tan extensos para dar á conocer las otras dos partes.

La segunda se reduce á presentar en unos estados las combinaciones salinas neutras, ó los compuestos de dos mixtos; porque, como hemos dicho, los ácidos son mixtos formados de bases unidas con el oxígeno, los óxidos metálicos estan igualmente formados del oxígeno unido con los metales; y en fin las tierras y álcalis son verosimilmente unos compuestos. Pero para que fuese mas completa esta segunda parte, ha puesto Mr. Lavoisier antes de los estados de las sales neutras, otros diez estados que presentan las combinaciones simples, de las que se habló en la primera parte, y estan destinadas para que sirvan de resumen de ella. En estos diez estados se hallan: 1.º las sustancias simples, ó á lo menos las que no han llegado á descomponer los Químicos, cuyo número asciende á treinta y tres, y son la luz, el calórico, el oxígeno, el azoe, el hidrógeno, el azufre, el fósforo, el carbono, el radical muriático, el radical fluorico, el radical borácico, las diez

y siete sustancias metálicas, la cal, la magnesia, la bária, la alumina y la sílica: 2.º las bases oxidables y acidificables, compuestas en número de veinte, que comprehenden el radical nitro-muriático, los radicales de los doce ácidos vegetales y de los siete animales: 3.º las combinaciones del oxígeno con las sustancias simples: 4.º las combinaciones con el oxígeno de los veinte radicales compuestos; ó los ácidos nitro-muriáticos, los doce ácidos vegetales y los siete animales: 5.º las combinaciones binarias del azoe con las sustancias simples. Mr. Lavoisier llama *azoretos* á aquellas que no estan aun conocidas: 6.º las combinaciones binarias del hidrógeno con las mismas sustancias simples: llama igualmente *hidroretos* á las que estan por exáminar: 7.º las combinaciones binarias del azufre con los cuerpos simples, excepto los ácidos sulfúrico y sulfuroso, todas estas combinaciones son sulfuretos: 8.º las del fósforo con los mismos cuerpos; tales son, el óxido de fósforo, los ácidos fosforoso y fosfórico, y los fosforetos: 9.º las del carbono con las sustancias simples, á saber, el óxido de carbono, el ácido carbónico y los carburetos: 10.º en fin las de algunos otros radicales con las sustancias simples. A estos estados acompañan algunas observaciones, en las que Mr. Lavoisier da la explicacion, y pinta baxo nuevos puntos de vista, una parte de los hechos indicados en la primera parte.

Los estados de las sales neutras son treinta y quatro: en ellos se hallan sucesivamente los nitrites, los nitrates, los sulfates, los sulfites, los fosfites, los fosfates, los carbonates, los muriates, los muriates oxigenados, los nitro-muriates, los fluates, los borates, los arseniates, los molibdates, los tungstates, los tartrites, las malates, los citrates, los pirolignites, los pirotartrites, los piromucites, los oxá-

lates, los acetites, los acerates, los succinates, los benzoates, los canforates, los galates, los lactates, los sacolates, los formiates, los bombiates, los sebates, los licitates y los prusiates. El número de cada clase de estas sales neutras contenidas en estos estados, es casi en todos ellos de veinte y quatro. Mr. Lavoisier ha cuidado disponer estas sales segun el orden conocido de las afinidades de sus bases con los ácidos. Como la mayor parte de estos ácidos ha poco que se han descubierto, el autor ha añadido en cada estado algunas observaciones sobre el modo de preparar estas sales, sobre la época de su descubrimiento, sobre los Químicos á quienes pertenece, y muchas veces tambien sobre la comparacion de su naturaleza y de sus propiedades. Mr. Lavoisier no ha intentado dar en esta segunda parte una historia de las sales neutras; pues nada habla de la forma, sabor, disolubilidad, descomposicion de las sales neutras, ni de la proporcion y adherencia de sus principios. Estos detalles, que se hallan en los Elementos de Química de uno de nosotros, no entraban en el plan de Mr. Lavoisier: su objeto era dar una noticia de estas combinaciones; y lo ha desempeñado con los estados y cortas observaciones que van acompañadas.

PARTE TERCERA.

La tercera parte, intitulada: *Description de los aparatos y operaciones manuales de la Química*, manifiesta como las dos anteriores, los medios que ha adquirido la ciencia, y la diferencia que hay entre los experimentos del dia y los que se hacian antiguamente. Mr. Lavoisier ha colocado esta descripcion al fin de su tratado, porque los detalles que exige, hubieran distraido y ocupado demasiado á los

lectores, si fuese junta con la teoría, y porque para su comprensión se necesitan algunos conocimientos que no se pueden adquirir sin leer las dos primeras partes. Aunque Mr. Lavoisier la haya presentado como una explicación de láminas que se coloca por lo regular al fin de una obra, hemos hallado en ella un método descriptivo muy claro, y observaciones interesantes sobre el uso de los instrumentos, y sobre los fenómenos que presentan los cuerpos que se exponen á su acción. Sin que pretendamos entrar en un extracto de esta tercera parte, por no ser susceptible de ello, nos limitaremos á dar una breve idea de los principales objetos contenidos en los ocho capítulos que la componen.

El primero trata de los instrumentos necesarios para determinar el peso absoluto y la gravedad específica de los cuerpos sólidos y fluidos: como son los pesos de diferentes sensibilidades, desde aquellos con que se pesan hasta cincuenta y sesenta libras, hasta los que declaran hasta $\frac{1}{32}$ de grano (Mr. Lavoisier propone pesos en fracciones decimales de libra, en lugar de las divisiones de la libra en onzas, ochavas y granos): la balanza hidrostática, los areómetros, particularmente el que usa y ha inventado el autor.

En el segundo se describen los instrumentos á propósito para medir los gases, los baños pneumatoquímicos de agua y de mercurio, los diferentes recipientes, el recipiente para pesar los gases, la máquina construida baxo la dirección de Mr. Lavoisier para medir el volúmen, y conocer la cantidad de los gases segun la presión y la temperatura que experimentan, á cuya máquina ingeniosa llama el autor *gasómetro*.

El capítulo tercero está destinado á la descripción de un instrumento imaginado por Mr. de la Place,

para determinar el calor específico de los cuerpos, y la cantidad de calórico que se desprende en las combustiones, en la respiracion de los animales, y en todas las operaciones de la Química. Esta útil máquina, cuyas ventajas hemos indicado ya en la primera parte, llama Mr. Lavoisier *calorimetro*.

Se hallan expuestos, en el capítulo quarto, los instrumentos que se usan en las simples operaciones mecánicas de la Química, como la trituracion, la porfirizacion, la tamizacion, la locion, la filtracion y decantacion.

El capítulo quinto contiene la descripcion de los medios é instrumentos que se emplean para efectuar la separacion ó el aproximacion de las moléculas de los cuerpos: tales son los vasos destinados para la solucion de las sales, la lixiviacion, evaporacion, cristalizacion y destilacion simple ó evaporacion en vasos cerrados.

Mr. Lavoisier describe en el capítulo sexto los instrumentos que sirven para las destilaciones compuestas y pneumato-químicas, y particularmente los aparatos de Woulfe, variados de muchos modos: los que se emplean en las disoluciones metálicas, los que ha imaginado para recoger los productos de las fermentaciones viñosa y pútrida, y para la descomposicion del agua: añade una noticia de los varios lodos ó betunes y sus utilidades.

Los detalles contenidos en el capítulo séptimo dan á conocer los aparatos de que se ha servido este Físico con buen éxito, para conocer con exactitud los fenómenos que ocurren en la combustion del fósforo, del carbon, de los aceytes, del alkool, del éter, del gas hidrógeno, y por consiguiente en la recomposicion del agua, y oxidacion de los metales.

En fin el octavo y último capítulo de la obra trata de los instrumentos y medios propios para ele-

var los cuerpos á altas temperaturas; en él habla de la fusion, de los crisoles, de los hornillos, de la teórica de su construccion, del medio de aumentar considerablemente la accion del fuego substituyendo al ayre atmosférico el ayre vital ó gas oxígeno.

Aun quando estos detalles no fuesen mas que unas sencillas descripciones de las máquinas que han proporcionado á la Química sus nuevos descubrimientos, serian de grande utilidad, y debia agradecerse á Mr. Lavoisier el haber publicado unos procederes y aparatos muy poco conocidos, aun de muchos que profesan en el dia la Química, como lo dice el autor. Pero no es una descripcion seca y árida la que ofrece esta tercera parte, sino que se describe el uso de las varias máquinas, el modo de servirse de ellas, y los fenómenos que ofrecen al observador: muchas veces tambien algunos puntos particulares de la teoría general expuesta en toda la obra, dan mucha luz sobre el resultado de las operaciones para que sirven estos instrumentos. Esta tercera parte puede considerarse como una historia de los principales aparatos necesarios para las operaciones de la Química moderna, y sin los quales no podria esperarse que esta ciencia hiciese progresos.

Las láminas que se hallan al fin de la obra, estan grabadas por la traductora (*) de Kirwan, quien ha sabido combinar el cultivo de las letras con el de las artes y ciencias.

La obra se termina con unas tablas en las que se expone el peso del pie cúbico de los diferentes gases, la gravedad específica de gran número de cuerpos naturales, los métodos para convertir las frac-

(*) Madama Lavoisier.

ciones comunes en fracciones decimales, é inversamente, medios de corrección para la gravedad de los gases, con relación á la altura del mercurio en el barómetro y termómetro. Estas tablas son en el día tan necesarias para los Químicos, á fin de obtener resultados exâctos en sus experimentos, como lo son las tablas de los logaritmos para los Geómetras y Astrónomos, por razon de la exâctitud y brevedad de sus cálculos.

Juzgamos pues que la obra de Mr. Lavoisier merece la aprobacion de la Sociedad, y ser impresa con su privilegio.

En el Louvre á 6 de Febrero de 1789.

Firmado, de Horne y Fourcroy.

La Sociedad Real de Medicina, habiendo oido en su junta celebrada en 6 del corriente la lectura del informe anterior, ha adoptado enteramente su contenido: y por ser verdad lo certifico. A 7 de Febrero de 1780.

Firmado, Vicq d'Azir, Secretario perpetuo.

EXTRACTO

De los Registros de la Sociedad Real
de Agricultura.

Del 5 de Febrero de 1789.

La Sociedad nos ha comisionado para que la informemos de un tratado elemental de Química, por Mr. Lavoisier.

Entre los sabios de la Europa uno de los que mas ha contribuido á la feliz revolucion que ha experimentado en nuestros dias la Química pneumática, es sin duda Mr. Lavoisier. Las Memorias importantes que ha publicado de quince años á esta parte, los hechos brillantes de que le somos deudores, todos los experimentos conocidos que ha verificado con un zelo infatigable, la buena construccion y precision de los aparatos que ha imaginado; en fin la nueva teórica, sobre la qual ha influido con tanta particularidad, y que puede considerarse como que le pertenece verdaderamente, hacian desear que reuniese estos numerosos materiales en una obra, y aun mejor en un tratado elemental: era bien difícil haberlo desempeñado mejor que este sabio.

Este tratado puede servir para el estudio de la Química por el método y órden que reynan en él: y en quanto al Químico, familiarizado ya con la ciencia, hallará los hechos reunidos y clasificados, como tambien ideas sublimes sobre el sistema de nuestra atmósfera, de la vegetacion, animalizacion, &c., lo que ofrece un vasto campo á sus indagaciones.

La Química va extendiendo de dia en dia sus

límites: abraza al presente todas las ciencias físicas, y acaso la Agricultura será una de la que deba aplaudirse mas de los sucesos de la Química, por ser la analisis el único medio de llegar con seguridad al conocimiento de las tierras, sus mejoras y abonos: en fin solamente la Química pneumática puede explicar los grandes fenómenos de la vegetacion, la formacion de los varios principios de los vegetales, el ahilamiento de las plantas, &c.: y ella es la que nos ha dado á conocer aquella doble emision de un gas homicida, y de un gas vital.

En el corto número de obras recientemente publicadas sobre la Química, siendo nuevos la nomenclatura, los hechos, la aplicacion del método de los Geómetras á estos mismos hechos, y en fin toda la teórica; la analisis de un tratado de esta especie sería un asunto largo y difícil de desempeñar: por lo que nos limitaremos á algunas reflexiones sobre este nuevo orden de cosas, que en medio de muchos prosélitos, tiene tambien algunos detractores.

Puede sentarse como una verdad incontrastable, que no hay arte mecánica, por infeliz que sea, cuya nomenclatura fuese menos viciosa, menos insignificante, que lo que era la de la Química antigua. No hay palabra en el antiguo language químico, que no sea hija del misterio, y muchas veces de la charlatanería. Glaubero y Stahl arrastrados por el torrente y especie de moda que reynaba en su tiempo, introduxeron el uno *su sal admirable*, y el otro *su arcano duplicado*. Una palabra nueva, que no tiene aceptacion alguna, se la puede recibir; pero no sucede así con una palabra ya usada.

Se necesitaba pues una lengua nueva para una nueva ciencia, palabras nuevas para productos nuevos; en fin era necesario crear expresiones para los fenómenos que creaba diariamente la Química. Im-

portaba sobre todo que esta nomenclatura fuese filosófica, que la palabra fixase la idea, y que semejante á la lengua de los Griegos y Latinos, los aumentativos, los privativos, y la variacion hiciesen nacer ideas accesorias y exáctas, y esto es lo que desempeñan, por exemplo, las palabras *azufre*, *sulfate*, *sulfite*, *sulfureto*. Este es el objeto que se han propuesto y desempeñado los sabios que se reunieron para formar esta nueva nomenclatura, que el tratado de Mr. Lavoisier la hace muy inteligible.

Pero lo que mas admira en la obra de Mr. Lavoisier es el gran número de experimentos ingeniosos, muchos de los cuales le pertenecen, presentados todos con la exáctitud matemática, ignorada antes de aquella época que Rouelle había anunciado, la qual sujetando la analisis al rigor del cálculo, forma el complemento de la ciencia, haciendo que la recomposicion de los cuerpos sea tan fácil como su descomposicion.

La Química antigua llegaba tambien algunas veces á la síntesis: descomponia y recomponia el alumbre, los vitriolos, las sales neutras en general; mineralizaba y revivificaba los metales; pero el agua y el ayre escapaban á su analisis. Los miraba como cuerpos simples y elementales, siéndole reservado á la Química pneumática hacerles sufrir la doble ley de la descomposicion y recomposicion.

Nos falta que hablar de la teórica, ya que nos hemos limitado á generalidades. Esta teórica estriba sobre una multitud de hechos, que le sirven de muralla sólida en que parece inatacable: no lo seria sin duda si pretendiese explicarlo todo; pero sabe contentarse quando le faltan los hechos, ó son en muy pequeño número para consolidar nuevos puntos de doctrina. Tal es el caracter sabio que la distingue de la antigua teórica, que todo lo explicaba de diez

modos diferentes, porque por falta de camino se andaba por senderos. En la teoría actual se encadenan los hechos: cada proposición va apoyada en experimentos multiplicados, y parece que no se pueden sacar otras consecuencias que las que presenta esta misma teórica.

Juzgamos pues que esta obra, de la qual muchos capítulos se aplican inmediatamente á la Física vegetal, merece la aprobacion de la Sociedad de Agricultura.

Firmado, Fourcroy y Cadet de Vaux.

Certifico que este extracto es conforme al original y al juicio hecho por la Sociedad.

Paris 6 de Febrero de 1789.

Firmado, Broussonet, Secretario perpetuo.

TABLA ALFABÉTICA

DE LAS MATERIAS.

Nota. Los números romanos indican los tomos, y los arábigos las páginas. Cuando no se cita tomo debe entenderse el que está citado últimamente.

A

- ACEYTES.** Se componen de carbono y de hidrógeno, I, 84. — Son verdaderos radicales carbono-hidrosos, 140. — Proporción de los principios que los constituyen, 84 y 85. — ¿Son base ó radical de los ácidos vegetales y animales? — Razon que inclina á opinar negativamente, 149. — Aparato para su combustion, II, 123 y sigüent. — Quando se queman se convierten en ácido carbónico y agua, I, 84 y 85.
- De olivas. Cantidad de calórico que de él se desprende, I, 80.
- Fixos. Contienen un exceso de carbono, I, 84. — Lo pierden á un grado de calor superior al del agua hirviendo, *ibid.*
- Volátiles. Se forman de una justa proporción de hidrógeno y de carbono, I, 84. — A un grado de calor superior al del agua hirviendo se combinan con el calórico para formar un gas; y en este estado pasan en la destilación, *ibid.*
- Volátiles animales. Tiene en ellos tan poca unión el carbono, que se separa por la simple exposición al ayre libre, I, 95 y 96. — Se separa también con mas prontitud, exponiéndolos á la acción del gas oxígeno; el acceyte se ennegrece, y al mismo tiempo se forma agua, 96. — Se vuelven blancos con la rectificación, y se separa el carbon, 96. — Se descomponen, convirtiéndose enteramente en carbon y agua por rectificaciones repetidas, 96 y 97.
- ACIDOS.** Resultan en general del primer orden de combinaciones formadas por la reunión de dos principios simples, I, 113 y sig. — A saber, de un radical particular, y de un principio acidificante comun á todos, que es el oxígeno, 48. — En general

- son el resultado de la combustión u oxigenación de un cuerpo, 49. - Sus denominaciones generales se toman de su base acidificable, 50. - Dificultades para darles nombre quando no se conocen sus bases, 50 y 51. - Sus nombres terminan en *oso*, quando contienen poco oxígeno, 50. - En *io*, quando estan mas cargados de este principio, *ibid.* - Pueden considerarse como verdaderos principios salificantes, 113. - Sus combinaciones con las bases salificables, 133. - Su número se ha aumentado considerablemente despues de los nuevos descubrimientos químicos, 148. - Cada nuevo ácido enriquece la Química con 24 ó 48 sales, 128.
- ACIDO ACETICO. Estado de sus combinaciones, I, 233. - Llamado antes vinagre radical. - Ultimo grado de oxigenación que puede recibir el radical hidro-carbonoso. - Aun no se ha determinado si está mas oxigenado que el ácido acetoso. - Acaso difieren en la proporción de los principios del radical. - Medios para obtenerlo, 234. - Acetoso. Vulgarmente llamado vinagre, I, 111. - Su radical se compone de una proporción de hidrógeno y carbono, que está aun sin determinar, 111, 112. - Es el resultado de la oxigenación del vino, *ibid.* - Al formarse absorbe el oxígeno del ayre, *ibid.* - Estado de sus combinaciones, 230. - Agálico. Estado de sus combinaciones, I, 241. - Se extrae de la nuez de agalla. - Medios para obtenerlo. - Sus propiedades ácidas son poco notables. - Se halla en muchos vegetales. - No se conoce su radical, 242. - Animales. No se conocen aun mas que seis, I, 92. - Se parecen mucho entre sí, *ibid.* - En su composición entran regularmente quatro bases acidificables, 87 y sig. - Arsénico. Estado de sus combinaciones, I, 204. - Se apodera del oxígeno del ácido nítrico, y se hace un verdadero ácido soluble en el agua. - Se combina con la potasa y con muchas bases salificables, 205 y 206. - Varios medios para obtenerlo, *ibid.*
- ACIDO BENZOICO. Estado de sus combinaciones, I, 237. - Se consigue por sublimación y por la vía húmeda. - Medio para obtenerlo, 237.

- nerle. - Se recoge en forma concreta, 238.
- Bómbico. Estado de sus combinaciones, I, 249. - Se extrae de la crisálida del gusano de la seda. - Medio para obtenerlo. - Sus propiedades y afinidades no están aun bien determinadas. - Su radical parece que está compuesto de carbono, de hidrógeno y acaso de fósforo, 250.
- Borácico. Combinación del ácido borácico con el oxígeno, I, 166. - Estado de sus combinaciones, 200. - Se extrae del borax. - Sal sedativa de los antiguos; 201. - Medios para obtener el borax, 201 y sig. - Sus propiedades y afinidades distintas, según se opere por la vía seca ó por la húmeda. - No se conoce su radical. - Solamente se cree por analogía que el oxígeno entra en su composición, 202.
- Canfórico. Estado de sus combinaciones, I, 239. - Medios para obtenerlo. - Es muy parecido al ácido oxálico. - Puede considerarse como una mezcla de ácido oxálico y ácido málico, 240.
- ACIDO CARBONICO. Se halla con mucha abundancia en la naturaleza. - Enteramente formado en las cretas, mármoles, neutralizado por la cal: - Medios para obtenerlo. - Se une al agua casi en iguales volúmenes. - Su radical es el carbono. - Se puede formar artificialmente oxigenando el carbono, I, 187. - Su formación en la combustión de los vegetales, 116. - Lleva consigo una porción de calórico que le constituye en el estado de gas, *ibid.* - Es uno de los principios de la fermentación vinosa, 97 y 98. - Se convierte en un ácido vegetal combinándose con el hidrógeno, 112. - Su descomposición sería muy importante para las artes. - Puede conseguirse por afinidades dobles; 187. - Estado de sus combinaciones, 186.
- Cítrico. Estado de sus combinaciones, I, 219. - Se extrae del zumo de limón: se halla en otras muchas frutas. - Medios para obtenerlo puro, 220.
- Fluórico. Combinación del radical fluórico con el oxígeno, I, 166. - Estado de sus combinaciones, 197. - Se halla enteramente formado en el espato fluor, espato fosfórico. - Medios para separarlo de sus bases. - Conserva natural-

- mente la forma de gas. - Disuelve el vidrio. - Podría intentarse su descomposición por las afinidades dobles, 198, 199.
- Fórmico. Estado de sus combinaciones, I, 247. - Se conoció en el siglo último. - Especie de hormiga de que se extrae. - Medios para obtenerlo, 248.
- Fosfórico. Producido por la combustion del fósforo en el gas oxígeno, I, 46 y sig. - Está naturalmente en el estado concreto despues de la combustion, 43 y sig. 72, 184, 185. - Medio para obtenerlo puro, 184. - Cantidad de oxígeno que absorbe el fósforo en su conversion en ácido, 42. - No puede considerarse como un ácido animal, porque pertenece á los tres reynos, 92. - Estado de sus combinaciones, 183.
- Fosfórico. Combinación del fósforo con el oxígeno por una combustion lenta, I, 184. - Se convierte en ácido fosfórico por una larga exposicion al ayre, *ibid.* - Estado de sus combinaciones, 182.
- Láctico. Estado de sus combinaciones, I, 143. - Medios para obtenerlo. - Se halla en el suero. - Se une á todas las bases salificables. - Es muy semejante al ácido acetoso, 144.
- ACIDO LÍTICO. Estado de sus combinaciones, I, 253. - Medios para obtenerlo. - Sus propiedades son poco conocidas. - Acaso está combinado ya con una base, y en el estado de fosfate de cal, 254.
- Málico. Estado de sus combinaciones, I, 216. - Se halla enteramente formado en el zumo de las manzanas y otras frutas. - Medios para obtenerlo. - Está mezclado con el ácido cítrico y tartaroso en muchas frutas. - Ocupa un medio entre el ácido oxálico y el acetoso. - Su radical contiene carbono é hidrógeno. - Se forma artificialmente, 217 y 218.
- Marino. Está naturalmente en el estado de gas al grado de presion de la atmósfera. Véase *ácido muriático*.
- Marino oxigenado. Se obtiene destilando ácido marino con óxidos metálicos. Véase *ácido muriático oxigenado*.
- Molibdico. Estado de sus combinaciones, I, 207. - Medios para obtenerlo. - Se recoge en forma pulverenta, blanco como creta. - Siempre está concreto, y es poco soluble, 208.

ACIDO MURIATICO. Combinacion del radical muriático con el oxígeno, I, 189. - Su nombre derivado de la palabra latina *muria*, 53. - Guarda en el estado concreto al grado de presion y de temperatura regular, 52. - Se combina fácilmente con el agua, 53. - Se halla con mucha abundancia en el reyno mineral unido á diferentes bases. - No ha sido descompuesto en ningun experimento químico. - No se conoce su radical, 53, 191. - Opinion sobre su naturaleza. - Tiene poca union con sus bases. - Medios para separarlo de ellas. - Aparatos para su destilacion, 191 y 192. - Se sobrecarga de oxígeno destilándolo con óxidos metálicos, tales como el de manganeso, 192. - Es susceptible de diferentes especies de oxigenacion, 53. - El exceso de oxígeno le hace menos miscible con el agua, 54. - Mas volátil, *ibid.* - Por qué no se le ha dado la terminacion en *oso*, *ibid.* - Estado de sus combinaciones, 189.

— Muriático oxigenado. Es mas volátil que el ácido muriático comun, I, 54. - No puede existir sino en

forma de gas. - Es muy poco soluble en el agua. - Se combina con gran número de bases salificables. - Las sales que forma detonan con el carbon. - Estas detonaciones son peligrosas por la expansion del calórico, 192. - Disuelve las sustancias metálicas sin efervescencia, 124. - Pierde su exceso de oxígeno en la disolucion de los metales, y pasa á ácido muriático comun, *ibid.* - Estado de sus combinaciones, 190.

ACIDO NITRICO. Su radical es el gas azoe, I, 39. - Es el ácido del nitro con exceso de oxígeno, 56. - Se compone de quatro partes de oxígeno y una de azoe, *ibid.* - Es blanco, sin color, mas fixo al fuego que el ácido nitroso, *ibid.* - Se extrae comunmente del salitre, 170. - Medios para obtenerlo, 171 y sig. - Retiene una gran parte del calórico del oxígeno que ha entrado en su composicion, 79. - Puede servir para oxigenar muchas sustancias por la via húmeda, 146. - Se halla muy frecuentemente con la cal y la magnesia, 70. - Medios para obtenerlo puro, 172. - Tiene gran ten-

- dencia á la combinacion, y se descompone fácilmente por sí mismo, 172 y 173. - Estado de sus combinaciones, 169.
- Nitro-muriático. Anteriormente llamado *agua regia*. - Es un ácido de dos bases, I, 195 y 196. - Tiene propiedades particulares que dependen de la accion combinada de sus dos bases acidificables, 87 y 195. Los metales se oxidan en este ácido antes de disolverse en el gas que se desprende durante la oxidacion, 259. - Estado de sus combinaciones, 195.
- ACIDO NITROSO. Razones para conservar este nombre; el de *azoético* le convendria mejor, I, 55. - Se extrae por lo comun del salitre, 54, 170. - Medios para obtenerlo, 170. - Es el resultado de la combinacion del oxígeno y azoe, 54, 152. - Es el ácido del nitro sobrecargado de azoe ó de gas nitroso, 56 y 57. - Y por consiguiente un verdadero ácido *azoetoso*, 55. - Es el primero en que esté bien demostrada la existencia del oxígeno, *ibid.* - Los principios que le constituyen tienen poca union entre sí, *ibid.* - Es rutilante y fumante, 56. - Dexa escapar su exceso de gas nitroso y un poco de calor, *ibid.* - Se forma de la reunion de dos partes de oxígeno y una de azoe, *ibid.* - Estado de sus combinaciones, 168.
- Oxálico. Estado de sus combinaciones, I, 227. - Se extrae del zumo de la acedera: se halla en esta planta unido con la potasa en el estado de una sal neutra con exceso de ácido. - Medio para separarlo de su base. - Cristaliza quando está puro. - Unido con su base puede entrar completamente en gran número de combinaciones; de ellas resultan sales de dos bases, 228 y 229.
- ACIDO PRUSICO. Estado de sus combinaciones, I, 255. - Unido con hierro le colorea de azul. - No se conoce su radical. - Es un ácido de base doble ó triple; siendo el azoe uno de sus principios constitutivos, 256. - No goza aun sino de algunas de las propiedades ácidas, *ibid.*
- Piro-lignoso. Estado de sus combinaciones, I, 221. - Se extrae de la madera. - Medios para

- obtenerlo puro. - Su radical se forma de hidrógeno y carbono. - Siempre es el mismo de qualquiera madera que se extraiga, 222.
- Piro-mucoso. Estado de sus combinaciones, I, 225. - Se extrae de todos los cuerpos azucarados por la destilacion á fuego desnudo. - Accidentes que deben evitarse. - Proceder para concentrarlo. - Se convierte en ácido málico y oxálico oxigenándose, 226.
- Piro-tartaroso. Se extrae del tártaro por la destilacion á fuego desnudo. - Medios para obtenerlo. - Durante la destilacion se desprende gran cantidad de ácido carbónico. - Explosion en la rectificacion, I, 224. - Estado de sus combinaciones, 223.
- ACIDO SACO-LACTICO. Estado de sus combinaciones, I, 245. - Se extrae del azúcar del suero. - Su accion sobre los metales es poco conocida. - Las sales que resultan de su combinacion con las bases salificables son poco solubles, 246.
- Sebácico. Estado de sus combinaciones, I, 251. - Es la grasa animal oxigenada. - Medio para obtenerlo, 252.
- Succínico. Estado de sus combinaciones, I, 235. - Se extrae del succino. - Medios para obtenerlo. - Nó tiene en grado eminente las qualidades ácidas, 236.
- Sulfúrico. Se forma de la combinacion del azufre con el oxígeno, I, 46, 49, 50, 176. - Proporción de oxígeno que entra en su combinacion, 177. - Es incombustible, 46. - Su peso es igual al del azufre que se ha quemado para formarle, y al del oxígeno que ha absorbido durante la combustion, *ibid.* - Dificultad para condensarlo, *ibid.* - Se combina con el agua en todas proporciones, *ibid.* - Se halla enteramente formado en las arcillas, en los yesos. - Medios para reducirlo al estado de azufre por via de descomposicion y de afinidad, 160. - Descomponerse al nitro, 54. - Los metales se descomponen y se reducen al estado de ácido sulfuroso, 177. - Estado de sus combinaciones con las bases salificables, 174 y 175.
- ACIDO SULFUROSO. Primer grado de oxigenacion del azufre, I, 49, 180. - Los

- metales quando estan oxidados se disuelven en este ácido, 180 y 181. - Se obtiene por varios procedimientos, 180. - Conserva la forma de gas á la presion regular de la atmósfera. - Se condensa por el frio, 180. - Estado de sus combinaciones, 179.
- Tartaroso. Estado de sus combinaciones, I, 212. - Medios para obtenerlo puro. - Su radical se halla en exceso. - Por esta razon se le ha dado la terminacion en *oso*. - Su base es el radical carbonohidroso. - El azoe entra en su combinacion. - Oxigenándole se le cambia en ácido málico, oxálico y acetoso, 213, 214, 215.
- Túnstico. Estado de sus combinaciones, I, 209. - Se extrae de la mina de túnstena, en la que ya está en estado de ácido. - Medios para obtenerlo. - No estan determinadas sus afinidades con los ácidos metálicos, 210, 211.
- Vegetales. Hasta ahora no se conocen mas de trece, I, 91. - Se conoce su composicion, pero no la proporcion de sus principios, 88, 112. - Tienen todos por base al hidrógeno, al carbono, y algunas veces al fósforo, 87, 139 y 140. - No difieren entre sí sino en la proporcion de hidrógeno y carbono, y en su grado de oxigenacion, 88. - Aunque compuestos de hidrógeno y carbono, no contienen agua ni ácido carbónico, sino los principios propios para su formacion, 91. - Pueden convertirse unos en otros, cambiando la proporcion de sus principios constitutivos, 149.
- AFINIDADES. Faltan aun datos para emprender un tratado completo sobre este objeto, *Discurso preliminar VIII y IX*. - Se presentan dobles y triples en la descomposicion de los vegetales, I, 95. - Son muy complicadas en la putrefaccion, 107.
- AGENTES QUIMICOS. Lo que son, II, 71.
- AGUA. Sus diferentes estados segun la cantidad de calórico que le está combinada, I, 2 y 3, 36. - Se transforma en un fluido elástico á un grado de calor superior al de la ebullicion, 10. - Se disuelve en los gases, 35. - La miraron los antiguos como un elemento ó sustancia simple, 60. - Pruebas de que ella es compuesta, 70. - De un ra-

- dical que le es propio y de oxígeno, 65 y 66. - Cuando pasa por un tubo de vidrio incandescente, 62. - Aparato para su descomposicion, II, 102 y sig. - Su descomposicion por el carbono, I, 60, 62. - Su descomposicion por el hierro; no hay desprendimiento de ácido carbónico, 60, 64, 69. - Oxído de hierro que resulta, 65. - Fenómenos de la fermentacion espirituosa, y de la putrefaccion debidos á la descomposicion del agua, 71. - Los principios que la forman, separados uno de otro no pueden existir sino en forma de gas, *ibid.* - Su recomposicion, 68 y sig. II, 506 y sig. Ochenta y cinco partes ponderales de oxígeno y quince de hidrógeno componen cien partes de agua, I, 70. - Se combina con el gas ácido carbónico, 47. - Se combina en todas proporciones con el ácido sulfúrico, *ibid.* - Con el ácido muriático muy fácilmente, 52. - No está enteramente formada en el azúcar, 106.
- AGUA REGIA.** Nombre antiguo dado á un ácido compuesto que disuelve el oro, I, 47. - Véase *ácido nitro-muriático.*
- ALCANFOR.** Especie de aceite concreto que se extrae por sublimacion de un laurel del Japon, I, 240.
- ALIGACIONES.** Combinacion de los metales entre sí, I, 82. - El metal dominante es el que da el nombre á la aligacion. - Las aligaciones tienen su grado de saturacion muy notable, 167.
- ALKALI DE LA SOSA.** Se extrae de la lexiviacion de las cenizas de las plantas que crecen en las orillas del mar, principalmente de la barrilla, I, 118. - No se conocen sus principios constitutivos, *ibid.* - No se sabe si esta sustancia está enteramente formada en los vegetales antes de la combustion, *ib.* - Está casi siempre saturada de ácido carbónico, *ibid.* - Sus cristales eflorescen al ayre, y pierden su agua de cristalización, *ibid.*
- ALKALI FIXO ó POTASA.** Es un resultado de la combustion de los vegetales, I, 116. - Medios para obtenerlo, *ibid.* - No se conocen sus principios constitutivos, 118. - La analogía podría hacernos creer que el azoe es uno de los principios constitu-

- rivos de los álcalis en general, *ibid.* - Se volatiliza muy prontamente con un fuego alimentado con gas oxígeno, II, 168.
- ALKOOL.** Razones que han hecho adoptar este nombre genérico para todos los licores espirituosos, I, 98. - Se compone de carbono é hidrógeno, 106. - El hidrógeno y el carbono no estan en el estado de aceyte en esta combinacion, *ibid.* - Se descompone pasando al traves de un tubo de vidrio hecho ascua, *ibid.* - Aparato para su combustion, II, 129.
- ALMIDON.** Oxído vegetal de dos bases, I, 88.
- ALUMINA.** Se halla principalmente en las arcillas, I, 121. - Su composicion se ignora absolutamente, 120. - Tiene menos tendencia á la combinacion que las demas tierras, 121. - Es perfectamente fusible en el fuego alimentado de gas oxígeno, II, 168. - Su estado despues de la combinacion, *ibid.*
- AMALGAMA.** Combinacion del mercurio con los demas metales, I, 83.
- AMONIACA.** Resultado de la combinacion del azoe y del hidrógeno, I, 55,
109. - De mil partes las ochocientas siete son de azoe, y las ciento noventa y tres de hidrógeno, 119. - Medios para conseguirla muy pura, *ibid.* - En este estado no puede existir sino en forma de gas, *ibid.* - En el estado aeriforme toma el nombre de gas amoniacal, 120. - Entonces lo absorbe el agua en gran cantidad, 119.
- APARATOS QUIMICOS.** Razones que ha habido para poner su descripcion al fin de la obra, II, 1 y 2. - Pneumato-químicos de agua y de mercurio. Su descripcion, II, 15 y sig.
- AREOMETRO.** Véase *pesalícor.*
- ARSENICO.** Es susceptible de oxígenarse. - En este estado tiene la propiedad de unirse con las bases salificables, I, 205 y sig.
- ATMOSFERA TERRESTRE.** Su constitucion, I, 12, 19 y sig. - Su analisis, 23. - Compuesta de todos los fluidos susceptibles de existir en un estado de vapores y de elasticidad constante al grado habitual de calor y de presion que experimentamos, 22. - Su presion es un obstáculo para la vaporizacion, 20. - Quáles

- son sus partes constitutivas, 35. - Su límite, 21. Véase *ayre atmosférico*, *gas oxígeno*; *gas azoe*.
- ATRACCION.** Tira á reunir las moléculas de los cuerpos, al paso que el calórico tiende á separarlas, I, 2.
- AURORAS BOREALES.** Conjeturas sobre las causas que las producen, I, 22.
- AYRE ATMOSFERICO.** Compuesto de dos fluidos elásticos, el uno respirable y el otro no respirable, I, 27, 38. - Observaciones sobre los experimentos analíticos relativos al ayre atmosférico, 33 y sig. - Su descomposicion por el mercurio, 23 y sig. - No es respirable despues de la calcinacion del mercurio, 26. - Se descompone por el hierro, 29. - Se disminuye de una cantidad igual en peso al aumento que adquiere el hierro en su calcinacion, 32. - Se descompone por el gas nitroso, 56. - Por la combustion del azufre, 46. - Véase *atmósfera*.
- AYRE FIXO.** Primer nombre dado al ácido carbónico, I, 47. Véase *ácido carbónico*.
- **Vital.** Véase *gas oxígeno*.
- AZOE.** Es la parte no respirable del ayre, I, 55. - Es uno de los principios que mas abundan en la naturaleza, 152. - Con el calórico forma el gas azoe, que permanece siempre en el estado de gas á la presion de la atmósfera, *ibid.* - Combinado con el oxígeno forma los ácidos nitroso y nítrico, 55, 152. - Se halla en las sustancias vegetales y animales, 95, 139. - Particularmente en las materias animales, en las que entra como uno de sus principios, 152. - Combinado con el hidrógeno forma la amoniaca ó álkali amoniacal, 55, 152. - En la descomposicion de los vegetales y materias animales se une con el hidrógeno para formar la amoniaca, 95 y 96, 109. - Es uno de los principios constitutivos del ácido prúsico, 154. - Sus combinaciones con las sustancias simples son poco conocidas. - Toman el nombre de azoretos, 152.
- AZOGUE.** Véase *mercurio*.
- AZUCAR.** Oxído vegetal de dos bases, 88. - Su analisis, 99 y sig. - Oxígenándola se forma ácido oxálico, ácido málico, ácido acetoso, segun la proporcion de oxígeno, 228. - Medios de romper

- el equilibrio de sus principios por la fermentacion, 103. - Contiene las sustancias propias para formar agua; pero no la contiene enteramente formada, 106.
- AZUCAR DE LECHE OXIGENADA.** Forma el ácido saccoláctico, I, 246.
- AZUFRE.** Sustancia combustible en el estado concreto á la temperatura de la atmósfera; y se liquida á un calor superior al del agua hirviendo, I, 160. - Su combinacion con las sustancias simples, *ibid.* - Con el gas hidrógeno, 83. - Con otros diferentes gases, 46. - Con el carbono, 47. - Descompone el ayre, 46. - Roba el oxígeno al calórico, *ibid.* - Es susceptible de muchos grados de saturacion, combinándose con el oxígeno, 50. - Medio de excitar su combustion para la formacion del ácido sulfúrico, 177.
- B**
- BALANZAS.** Instrumentos para determinar el peso absoluto de los cuerpos, cuántas son necesarias en un laboratorio. - De su perfeccion. - De las precauciones para conservarlas, II, 9. y sig.
- Hidrostáticas.** Medio para servirse de ellas. - Sus usos, II, 11.
- BAROMETRO.** Correcciones barométricas del volumen de los gases, con relacion á la diferente presion de la atmósfera; II, 35 y sig. - Modelo de cálculo para estas correcciones, 42 y sig.
- BARITA.** Aun no se conoce la composicion de esta tierra; I, 120. - Es probable que es un óxido metálico, 121 y 122. - Pero no es reductible por los medios que empleamos, *ibid.* - Es poco abundante: no se halla sino en el reyno mineral, 121. - Efecto que sobre ella produce el fuego mas violento alimentado con el gas oxígeno, 168.
- BASES SALIFICABLES.** Se conocen veinte y quatro; á saber, tres álkalis, quatro tierras, y diez y siete sustancias metálicas, I, 127.
- BORAX.** Sal concreta con exceso de base, que es la sosa. - No se conoce su origen. Su purificacion es aun un misterio, I, 201 y sig.
- C**
- CAL.** Es la base salificable

- que se halla con mas abundancia en la naturaleza, I, 120. - Se ignora absolutamente su composicion, *ibid.* - Casi siempre está saturada de ácido carbónico, y entonces forma la creta, los espatos calizos y parte de los mármoles, *ibid.* - Los antiguos diéron este nombre genérico á todas las sustancias expuestas por mucho tiempo al fuego sin llegarse á fundir, 58. - Efecto que sobrè ella produce el fuego mas violento alimentado con el gas oxígeno, II, 168.
- CALCULO DE LA VEXIGA.** Suministra el ácido lítico, I, 254.
- CALOR.** Dilata los cuerpos, I, 1. - Sus causas. - Necesario para la oxigenacion. - Varía para la oxigenacion de los diferentes cuerpos, 143 y sig. - Lo que se entiende por esta expresion, 93. Véase *calórico*.
- CALOR SENSIBLE.** No es mas que el efecto producido sobre nuestros órganos por el desprendimiento del calórico de los cuerpos circunvecinos, I, 15.
- CALORICO.** Causa del calor, I, 3 y 4. - Puede considerarse de un modo abstracto, 4. - Cómo obra sobre los cuerpos, 4 y 5. - Parece que es el mas elástico de la naturaleza, 17. - Todos los cuerpos estan sumergidos en él, y llena los vacios que dexan entre sí sus moléculas. - Se fixa algunas veces de modo que llega á formar sus partes sólidas. - De su agregacion depende el estado aeriforme, 200. - Hace officios de disolvente en toda especie de gas, 12. - Dase el nombre genérico de gas á toda sustancia que ha llegado al estado aeriforme por una suficiente adicion de oxígeno, 46. - Quando se queman el azufre y el carbon le roban el oxígeno, 46. - Lo mismo sucede con el gas hidrógeno, 67. - Medio para medir la cantidad de calórico que se desprende de los cuerpos durante su combustion, 16, 72 y sig. - Aparato para este objeto, II, 47. - Plan de experimentos para determinar la cantidad que contiene la mayor parte de los cuerpos, I, 81. - Su desprendimiento en la combustion del hierro, 29. - En la combinacion de los metales con el oxígeno, 57. - En la combustion

- del carboni, 47, 76. - En la combustion del fósforo, 75. - En la de la cera, 79. - En la del aceyte de olivas, 80. - En la del gas hidrógeno, 76. - Queda unido con oxígeno en la formacion del ácido nítrico, 77. - Entra en la composicion de los nitrates y muriates en casi igual cantidad que la que es necesaria para constituir el gas oxígeno, 146. - Se desprende con tal abundancia en la combinacion del oxígeno con los cuerpos combustibles, que no hay cosa que pueda resistir á su expansion, *ibid.* - Descompone las sustancias vegetales y animales, 92.
- CALORICO COMBINADO.** Existe en los cuerpos, formando una de sus partes, I, 15.
- Específico de los cuerpos. Es la relacion de las cantidades de calórico necesario para elevar á un mismo número de grados la temperatura de muchos cuerpos iguales en peso, I, 15.
- Libre. El que no está adicto á ninguna combinacion, I, 14.
- CALORIMETRO.** Su descripcion, II, 47 y sig. - Principios de su construccion, *ibid.* - Modo de servirse de él, 50 y sig.
- CAMPANAS.** Modo de graduarlas, II, 29 y 30.
- CANTIMPLORA.** Su descripcion, II, 64.
- CAPSULAS DE PORCELANA.** Sirven de pedestal para las sustancias en la fusion por el gas oxígeno, II, 168.
- CARBON DE LEÑA.** Se cree que contiene fósforo, I, 163. - Sirve de vehículo para las sustancias simples fundidas por un fuego alimentado con el gas oxígeno, II, 167.
- CARBONO ó CARBON PURO.** Sustancia simple combustible, I, 47, 165. - Modo de operar su combustion, 47. - Descompone el gas oxígeno á una cierta temperatura, 47, 93, 165 y 166. - Aparato para su combustion, 183 y sig. - Cantidad de calórico que se desprende en esta operacion, 47, 76. - Roba su base al calórico, 47. - Descompone el agua á un calor roxo y roba el oxígeno al hidrógeno, 63, 156 y 157. - Se disuelve una porcion en el gas hidrógeno, 64, 83. - Está contenido en el hierro y acero, 33. - Existe en los vegetales antes de su combustion,

- y forma con el fósforo, con el hidrógeno y el azoe radicales compuestos, 165. - Medios para obtener el que se halla en las materias vegetales y animales, *ibid.* - Sus combinaciones con las sustancias simples, 164. - Tiene poca afinidad con el calórico, 93. - Es una de las partes constitutivas de los aceytes, 84. - Y en general de todos los ácidos vegetales, 87. - Tiene poca union con los aceytes volátiles animales, 96. - Entra en la composicion del radical de las gomas, del azúcar y almidon, 88. - Está combinado en estas sustancias con el hidrógeno; de modo que no forma mas que una base, llevada al estado de óxido por una porcion de oxígeno, *ibid.* - Cantidad de carbono que contiene el azúcar, 100.
- CARBURETOS.** Nombre dado á las combinaciones del carbono con los metales, I, 83.
- CENIZAS.** Forman comunmente la vigésima parte en peso de un vegetal quemado, I, 116. - Parece que existen en los vegetales antes de su incineracion. - Es la tierra que forma el amazon de los vegetales, 117.
- CERA.** Su combustion, I, 79. - Cantidad de calórico que se desprende durante su combustion, 79 y 80.
- CLARIFICACION.** Medio para poner un licor en estado de filtrarse, II, 68.
- COMBUSTION DEL HIERRO,** 29 y sig. - Del fósforo, 40 y sig. - Del azufre. - Del carbon, 47 y sig. - Del gas hidrógeno, 68 y sig. - *Véanse estas palabras.* - Teórica de la combustion de los vegetales, 115. - La mayor parte del vegetal se reduce á agua y ácido carbónico, 116. - Operaciones relativas á la combustion, 112 y sig. - Condiciones necesarias para efectuarla, 113 y sig.
- CRISOLES.** Instrumentos propios para la fusion, II, 154.
- CRISTAL DE ROCA.** Efecto que sobre él produce el fuego mas vivo, alimentado con el gas oxígeno, II, 168.
- CRISTALIZACION.** Operacion por la qual las partes integrantes de un cuerpo que estaban separadas por un fluido, se reunen por la fuerza de atraccion, II, 81. - Calórico que se desprende durante esta operacion, *ibid.* - Vasos en

que se hace, 84 y 85.

D

DECANTACION. Puede suplir á la filtracion, II, 69. - Es preferible en las operaciones que piden una exâctitud rigurosa, 7c.

DESTILACION COMPUESTA.

Opera una verdadera descomposicion. - Es una de las operaciones mas complicadas de la Química. - Aparatos para este objeto, II, 91 y sig.

- Simple. No es mas que una evaporacion en vasos cerrados. - Aparatos destilatorios, II, 86 y sig.

DETONACION. Explicacion de sus fenómenos, II, 146 y sig. - Son producidos por el paso repentino é instantáneo de una sustancia concreta al estado aeriforme, *ibid.* - Experimentos sobre la del salitre, 150 y sig.

DIAMANTE. Se quema al modo de los cuerpos combustibles, y se evapora al fuego alimentado con el gas oxígeno, II, 169.

DISOLUCIONES METALICAS.

Aparatos para hacerlas, II, 97 y sig.

E

EBULICION. No es otra cosa que la vaporizacion de un fluido, ó su combinacion

con el calórico, I, 8.

EFERVESCENCIA. Es producida por el paso rápido de un cuerpo sólido ó líquido al estado de gas, I, 123.

ELASTICIDAD. Cómo debe concebirse, I, 17.

ESMERALDA. Se funde sobre la marcha en un vidrio opaco en el fuego alimentado con el gas oxígeno, II, 169.

ESPEJOS CONCAVOS. Tienen mayor grado de intensidad que los espejos ustorios. - La dificultad de servirse de ellos hace que sea imposible executar muchos experimentos químicos, II, 166.

ESPEJOS USTORIOS. No producen tan grandes efectos como se esperaba, II, 166.

ESTADO de los ácidos y de sus bases salificables, I, 126. - De las sustancias simples, 135. - De los radicales compuestos, 138. - De las combinaciones del oxígeno, 142 y 147. - De las combinaciones del azoe, 151. - Del hidrógeno, 155. - Del azufre, 159. - Del fósforo, 161. - Del carbono, 164. - Del ácido nitroso y nítrico, 168 y 169. - Del ácido sulfúrico, 174 y 175. - Del ácido sulfuroso, 179. - Del ácido fosforoso, 182. - Del ácido fosfórico, 183. - Del ácido carbónico, 186.

- Del ácido muriático oxigenado; 190. - Del ácido nitro-muriático, 194. - Del ácido fluórico, 197. - Del ácido borácico, 200. - Del ácido arsénico, 204. - Del ácido molíbdico, 207. - Del ácido túnstico, 209. - Del ácido tartaroso, 112. - Del ácido málico, 216. - Del ácido cítrico, 219. - Del ácido piro-lignoso, 221. - Del ácido piro-tartaroso, 223. - Del ácido piro-mucoso, 225. - Del ácido oxálico, 227. - Del ácido acético, 233. - Del ácido acetoso, 230. - Del ácido succínico, 236. - Del ácido benzóico, 237. - Del ácido canfórico, 239. - Del ácido agálico, 241. - Del ácido láctico, 243. - Del ácido saco-láctico, 245. - Del ácido fórmico, 247. - Del ácido bómico, 249. - Del ácido sebácico, 251. - Del ácido lítico, 253. - Del ácido prúsico, 255.
- ETER.** Estaría habitualmente en el estado aeriforme á no ser por la presión de la atmósfera, I, 6 y sig. - Se evapora á treinta y tres grados, 8 y sig. - Aparato para su combustión, II, 131 y sig.
- EVAPORACION.** Operación para separar dos sustancias que tienen diferente volatilidad, II, 78 y sig. - Acción del calórico en esta operación, *ibid.*
- F**
- FERMENTACION ACETOSA.** Es la acidificación del vino al ayre libre por la absorción del oxígeno, I, 111. - Pútrida. Se opera en razón de afinidades muy complicadas, I, 107. - Aparato relativo á esta operación, II, 100 y sig. - El hidrógeno se desprende en forma de gas durante la descomposición de las sustancias animales, I, 107. - Se forman combinaciones binarias, *ibid.* - Vinosa. Medios para excitarla, I, 97. - Medio de análisis de las sustancias susceptibles de fermentar, 106 y 107. - Descripción de los aparatos relativos á esta operación, II, 100 y sig. - Detalle de lo que sucede en la descomposición del azúcar, I, 104 y 105.
- FILTRACION.** Es una tamización que no dexa pasar mas que las partes líquidas, II, 65.
- FILTROS.** De su elección y de los medios de servirse de ellos, II, 65 y sig.

FLUIDOS ELASTICOS. Son una modificación de los cuerpos, I, 8; - Absorben calórico en su formación, *ibid.* - Se obtienen á un grado determinado de calor, *ibid.* - Sus nombres genéricos y particulares, 37.

FOSFORO. Sustancia desconocida de los antiguos Químicos. - Es un producto del arte. - Epoca de su descubrimiento. - Se extrae en el dia de los huesos de los animales. - Modo de prepararlo, I, 162 y 163. - Es un cuerpo combustible simple. - Se encuentra verosimilmente en todas las sustancias animales y en algunas plantas, *ibid.* - Está regularmente combinado con el azoe, con el hidrógeno, y con otros. - Se enciende á los treinta y dos grados de calor, *ibid.* - Descompone el gas oxígeno á esta temperatura, 40 y sig. - Absorbe vez y media su peso de oxígeno, 44. - Se convierte en un ácido, 46. - Se hace incombustible por su combinación con el oxígeno, 45. - Aparatos para su combustión, 40 y 41, II, 115 y sig. - Cantidad de calórico que se desprende durante su com-

bustión, I, 44, 75. - Sus combinaciones con las sustancias simples, 262. - Con los metales, 83. - Con el gas hidrógeno, *ibid.* - Parece que queda combinado con el carbon en la destilación de los vegetales, 95. - Roba el oxígeno al ácido nítrico y al ácido marino oxigenado, 184 y 185. - Es una de las bases de los ácidos vegetales y animales, 87 y 88.

FUSION. Es una verdadera solución por el fuego, II, 153. - Descripción del aparato para operarla con auxilio del gas oxígeno, 166 y sig.

G

GAS. Explicación de esta palabra, I, 12. - Es el nombre genérico que se da á qualquiera sustancia bastante saturada de calórico para pasar del estado líquido al estado aeriforme, 37, 141. - Disuelve el agua, 35. - Modo de medir su peso y volumen, II, 27 y sig. 45 y sig. - Medios para separar unos de otros, 31 y sig. - De la corrección que hay que hacer en su volumen con relación á la presión de la atmósfera, 34 y sig.

- Y á los grados del termómetro, 40 y sig.
- Acido carbónico. Formado por la combustion del carbon en el gas oxígeno, I, 47. — Es susceptible de ser absorbido por el agua, 47. — No se condensa al grado de presion de la atmósfera, *ibid.* — Es de todos los gases el que disuelve mas agua, 35. — Se une con todas las bases susceptibles de formar sales neutras, 47. — Resultante de la descomposicion del agua por el carbon, 63.
- Acido muriático. Medios para separarle, I, 51 y 52.
- GAS AQUOSO. Agua combinada con el calórico, I, 37.
- GAS AZOE. Es parte del ayre atmosférico, I, 27, 143. — Muchos medios para obtenerlo, 253. — Su peso, 38. — Sus propiedades químicas no estan aun bien conocidas, *ibid.* — Priva de la vida á los animales que lo respiran, 38. — El azoe entra en la composicion del ácido nítrico, *ibid.* — En la del amoniaca, 39.
- Hepático. Es el gas sulfurado, I, 83 y 84.
- Hidrógeno. Se forma por la reunion del calórico y del hidrógeno, I, 66, 156. — Es el radical constitutivo del agua, 66. — Se obtiene presentando al agua un cuerpo con el qual tenga mas afinidad el oxígeno; el hidrógeno se une con el calórico para formarle, 156. — Se desprende en la descomposicion del agua por el hierro, 65. — Y en la del agua por el carbon, 63. — Medios para obtenerlo puro, 69. — Su peso, 66. — No puede condensarse al grado de presion de la atmósfera, 66. — Roba el oxígeno al calórico, y descompone el ayre en la combustion, 66. — Su combustion con el gas oxígeno se opera instantáneamente y con explosion. — Precauciones que exige este experimento, 67. — Aparato para su combustion en grande, II, 133 y sig. — Cantidad de calórico que se desprende durante su combustion, I, 76 y 77. — En la combustion de los vegetales se enciende con el contacto del ayre, y produce la llama, 115 y 116. — No es absorbible por el agua, 66. — Se combina con todos los cuerpos combustibles, 83, 109. — Disuelve el carbono, 83. — El fósforo, *ibid.* — El azufre, *ibid.* — Los me-

- tales, *ibid.* - Denominacion que toma en estos casos, *ibid.* - Se obtiene tanto menos quantas mas precauciones se tomaron para quitar el agua en los experimentos sobre los metales, 86.
- GAS HIDROGENO CARBONADO.** Resultado de la combinacion del gas hidrógeno con el carbono, I, 109.
- Hidrógeno fosforado. Resultado de la combinacion del gas hidrógeno con el fósforo, I, 109, 167. - Se inflama espontáneamente quando tiene contacto con el ayre, 84. - Tiene un olor de pescado podrido, *ibid.* - Y se exhala verosimilmente de la carne de los pescados en putrefaccion, *ibid.*
- Hidrógeno sulfurado. Resultado de la combinacion del gas hidrógeno con el azufre, I, 109. - De su emanacion depende el olor infesto de las deyecciones animales, 84.
- Inflamable. Véase *gas hidrógeno*.
- GAS NITRO-MURIATICO.** Se desprende durante la dissolution del oro en el ácido nitro-muriático. - No está aun descripto. - Su olor es desagradable. - Es funesto á los animales que lo respiran. - El agua lo absorbe en gran cantidad, I, 195.
- Nitroso. Primer grado de combinacion del azoe con el oxígeno, I, 56. - Es una especie de óxido de azoe, 56 y 57. - Proporciones de azoe y de oxígeno que lo constituyen, 56. - Sobrecargado de oxígeno compone un ácido muy poderoso, que es el ácido nítrico, *ibid.* - Roba el oxígeno al ayre de la atmósfera, *ibid.* - Sirve de eudiómetro para conocer la cantidad de oxígeno contenida en el ayre atmosférico, *ibid.* - No se mezcla con el agua, *ibid.*
- Oxígeno. Combinacion del oxígeno con el calórico, I, 38. - Medio para asegurarse que no contiene ácido carbónico, 69. - El calórico y la luz que se desprende en la combustion, proceden del cuerpo que se quema, ó del gas oxígeno que se fixa en las operaciones? 157. - Se descompone por el carbon, 47. - Por el fósforo, 58 y sig. - Pierde su calórico en esta combinacion, 42. - Su descomposicion por los metales, 57. - Por el hierro, 28 y 29. - Por el azufre, 46. - Entra en la

- composicion del ayre atmosférico, 38. - Extraido del óxido de mercurio, II, 145. - Extraido del óxido de manganeseo, ó del nitrate de potasa, 146. - Muda de naturaleza por la detonacion con el carbon, y se convierte en ácido carbónico, 147. - Medio de servirse de él para aumentar la intensidad del fuego, 166 y sig. - Su empleo en las fusiones, *ibid.*
- GASOMETRIA.** Arte de averiguar el peso y volúmen de las sustancias aeriformes, II, 15.
- GASOMETRO.** Instrumento para medir el volúmen de las sustancias aeriformes, II, 18. - Su descripcion, 18 y sig. - Su graduacion, 25 y sig. - Experimentos que dieron la idea de su construccion, 166 y 167. - Con este instrumento se puede dar mucha viveza al gas oxígeno, 167. - Y emplearlo para aumentar la accion del fuego, *ibid.*
- GOMAS.** Oxídos vegetales de dos bases, I, 88. - Reunidas baxo el nombre genérico de *mucosos*, *ibid.*
- GRANATE.** Se funde al instante con un fuego alimentado con el gas oxígeno, II, 169.
- GRASA ANIMAL.** Formada de la parte muscúlosa de cádáveres enterrados á cierta profundidad, I, 110. - El sebo suministra el ácido sebácico, 252.
- GUSANOS DE SEDA.** Su crisálida suministra el ácido bómico, I, 250.
- H**
- HIDROGENO.** Es uno de los principios del agua, I, 156. - Hace poco tiempo que se conocen su existencia y propiedades. - Es uno de los principios que mas abundan en la naturaleza. - Hace el principal papel en los reynos animal y vegetal, *ibid.* - Es tal su afinidad con el calórico, que siempre se halla en el estado de gas. - Es imposible obtenerle solo en forma concreta, 156 y sig. - Se obtiene en estado de gas descomponiendo el agua por el hierro y por el carbono, 157. - Su combinacion con el fósforo, 163. - Con el oxígeno, 156. - Es susceptible de combinarse con los cuerpos simples en el estado concreto? 85. - No puede ser sino en muy corta cantidad, *ibid.* - Es uno de los principios consti-

tutivos de los aceytes y del radical de todos los ácidos vegetales y animales, 84. - Del almidon, de las gomás, del azúcar, 88. - Cantidad de hidrógeno que contiene el azúcar, 142. - Algunos Químicos han supuesto que era el flogisto de Stahl. - Pero no lo prueban. - No explican los fenómenos de la calcinacion y de la combustion, 157.

HIERRO. Descompone el ayre atmosférico, I, 29. - Aumenta de peso en la calcinacion en una cantidad igual á la que perdió el ayre, 32. - Aparato para su oxigenacion, II, 142. - Su combustion en el gas oxígeno, I, 29. - Descompone el agua; y se oxida á un grado de calor rojo, 63, 64 y 65. - Es menos atraible del iman despues que ha descompuesto el agua; es el óxido negro de hierro, 29, 65. - Este metal contiene materia carbonosa, 33.

HORMIGAS. Especie que suministra el ácido fórmico, I, 248.

HORNOS. Su construccion, II, 155 y sig. - De los hornos de fusion, 159 y sig. - Su objeto, *ibid.* - Principios de su construccion,

161 y sig. - Medio para hacer pasar por ellos una corriente de gas oxígeno, 169 y 170. - De copela. Su descripcion, II, 164. - Su objeto, 161. - Su construccion es viciosa, 165. - Medios que ha empleado Mr. Sage para remediarla, *ibid.*

HUESOS DE LOS ANIMALES. Son verdaderos fosfates de cal, I, 162.

I

INSTRUMENTOS adecuados para determinar el peso absoluto y específico de los cuerpos, II, 4 y sig. - Descripcion de la máquina que se usá para compararlos. - Se llama pesar. - La accion se llama pesar. - Variacion de la unidad de un pais á otro. - De la necesidad de no emplear pesos cuyas relaciones no esten conocidas, 4 y sig.

J

JACINTO. Pierde su color en el fuego alimentado con gas oxígeno, II, 169.

L

LAMPARA DE ESMALTADOR. Sirve de intermedio en la fusion por el gas oxí-

- geno para las sustancias que tienen afinidad con el carbon, II, 167.
- LEXIVIACION.** Operacion cuyo objeto es separar las sustancias solubles en el agua de las que no lo son, II, 76 y sig.
- LIGA.** Véase *aligacion*.
- LIMAS.** Sirven para dividir las materias tanto maleables como fibrosas, II, 61.
- LINFA.** Oxído animal, I, 92.
- LOCION.** Medio de dividir los cuerpos en polvos de una misma magnitud, II, 62 y 63.
- LODOS.** Su preparacion, II, 105. - Resinosos al oleo. - De cal y clara de huevo, 105 y sig. - Su uso, 106 y sig. - Medios para suplir la falta de ellos, 111. - Para enlodar las retortas, 158.
- LUZ.** Qualidades que le son comunes con el calórico, I, 4. - Necesaria á los animales y vegetales. - No existen seres organizados sino en los sitios expuestos á la luz, 142. - Su desprendimiento en la combustion del hierro, 28 y 29. - No se conoce su modo de obrar sobre los cuerpos, contribuye con el calórico á poner al oxígeno en el estado de gas. - Se combina con algunas partes de las plantas, y de esta combinacion resulta el color verde de las hojas, 141.
- M**
- MAGNESIA.** Se ignora absolutamente la composicion de esta tierra, I, 120. - Se halla en el agua del mar, *ibid.* - Y en muchas aguas minerales, *ibid.* - Efecto que sobre ella produce el fuego alimentado con gas oxígeno, II, 168.
- MATERIAS FECALES.** Se componen de carbono y de hidrógeno, I, 110. - Producen aceyte en la destilacion, *ibid.*
- MERCURIO.** Aparato para su oxidacion, I, 24, II, 141 y sig. - Absorbe en esta operacion la parte respirable del ayre, I, 27. - No la absorbe enteramente, 27 y 28.
- METALES.** Son susceptibles de combinarse los unos con los otros, I, 82. - No son disolubles en los ácidos, para lo qual es necesario que esten antes oxidados, 122 y 123.
- MOFETA.** Véase *azoe y gas azoe*.
- MÓLECULAS ELEMENTALES DE LOS CUERPOS.** No se tocan, I, 2.
- MOLIBDEÑO.** Sustancia metálica que tiene la pro-

propiedad de oxigenarse; y formar un verdadero ácido. - La naturaleza nos la presenta en el estado de sulfureto de molibdeno, I, 208.

MORTEROS. Su descripción. - Su uso, II, 58 y sig.

MURIATES OXIGENADOS. El calórico entra en su composición casi en igual cantidad á la que es necesaria para constituir el gas oxígeno, I, 146.

N

NITRATES. Sales resultantes de la union del ácido nítrico con diferentes bases, I, 173. - Aparato para extraer el ácido, 54. - Desprendimiento de gas oxígeno que le acompaña, *ibid.*

NITRITES. Sales resultantes de la union del ácido nítrico con diferentes bases, I, 173.

NOMENCLATURA. Sistema general baxo el qual se ha formado, *Discurso preliminar*. - Sus dificultades, I, 90 y 91. - El estado en que se halla la ciencia obliga á que se conserven, á lo menos por algun tiempo, los nombres antiguos de los ácidos y óxidos animales y vegetales, *ibid.*

O

OLOR FETIDO. Es producido por la disolución de los cuerpos combustibles en el gas hidrógeno, I, 109.

OPERACIONES MANUALES DE LA QUIMICA. Se dividen en muchas clases, II, 2 y 3. - Las unas son puramente mecánicas, no hacen mas que dividir los cuerpos. - Las otras verdaderamente químicas, *ibid.*

ORO. Se disuelve en el ácido nitro-muriático. - Se oxida antes de disolverse, I, 195. - Se volatiliza lentamente con un fuego alimentado con gas oxígeno, II, 168.

OXIDOS. Nombre genérico para expresar el primer grado de oxigenación de todas las sustancias, I, 59. - Los reynos vegetal y animal tienen sus óxidos, *ibid.*

OXIDOS ANIMALES. No está aun determinado su número, I, 92. - Entran regularmente en su composición quatro bases oxidables, 87 y 88. - Sus principios constitutivos se desunen con una levísima variación en la temperatura, 92.

- De dos bases. Medio de

- explicar sin perifrasis el principio dominante, I, 88 y 89.
- Encarnado. de mercurio. El oxígeno tiene poca union. — Medios para oxidar los cuerpos á un calor mediano, I, 145.
- Metálicos. Combinaciones del oxígeno con los metales, I, 57. — Los Químicos antiguos los confundian baxo el nombre de cales con muchas sustancias de diversa naturaleza, 58. — Se especifican por su color, que varía á proporcion de la mayor ó menor cantidad de oxígeno que contienen, 59. — Se queman con llama en un fuego alimentado con gas oxígeno, II, 169. — Reflexiones sobre este fenómeno, *ibid.*
- Vegetales. Su nomenclatura, I, 90 y sig. — Se descomponen á un grado de calor superior al del agua hirviendo; el calórico rompe el equilibrio que existía entre las partes que los formaban, 91. — En qué difieren unos de otros, 148 y 149. — Su descomposicion por la fermentacion vinosa, 97.
- OXIGENACION. Combinacion de un cuerpo con el oxígeno, I, 46.
- OXIGENO. Tiene grande afinidad con la luz. — Esta contribuye con el calórico á constituirle en el estado de gas, I, 141. — En este estado forma la parte respirable del ayre, 38. — Entra en la cantidad de un tercio en peso de nuestra atmósfera; el azoe forma las otras dos terceras partes, 143. — Abandona el calórico para unirse al hidrógeno en la combustion, 66. — Es el principio acidificante de todos los ácidos, 48. — Un primer grado de combinacion de este principio con el azoe forma el gas nitroso, 56. — Un segundo grado constituye el ácido nitroso, *ibid.* — Un tercero constituye el ácido nítrico, 152. — Sus combinaciones con las sustancias simples se llaman binarias, ternarias, quaternarias, segun el número de estas sustancias, 146. — Estado de sus combinaciones binarias con las sustancias simples metálicas y no metálicas, 143. — Se desprende durante la descomposicion del nitro por el ácido sulfúrico, 78. — Tiene poca union con el ácido nítrico, 146. — Condicion necesaria para su combinacion, 143. — Es el medio de union entre

- los metales y los ácidos, funden con un fuego alimentado con gas oxígeno, 125. - Todo inclina á creer que las sustancias que tienen grande afinidad con los ácidos contienen oxígeno, *ibid.* - Y que entra en la composición de las tierras que se miran como simples, 125. - Cantidad de oxígeno que contiene el azúcar, 100. - Conserva gran parte de su calórico, combinándose con el gas nitroso, 77.
- P**
- PESALICORES.** Sirven para determinar el peso específico de los fluidos, II, 12 y 13. - Su descripción. - Modo de usarlos. - Se construyen de vidrio y de metal, 12 y sig.
- PESO ESPECIFICO.** Se ha indicado con este nombre el peso absoluto de los cuerpos dividido por su volumen. - Se determina este peso por medio de la balanza hidrostática, II, 11.
- PESOS.** Division de la libra en fracciones decimales: medio de simplificar los cálculos, II, 8. - Tabla para convertir las fracciones decimales en fracciones comunes, y recíprocamente, 173.
- PIEDRAS COMPUESTAS.** Se funden con un fuego alimentado con gas oxígeno, II, 168.
- Preciosas.** Las que pierden el color con el fuego alimentado con gas oxígeno tienen la apariencia de una tierra blanca y de porcelana, II, 169.
- PIRITAS.** Nombre que daban los antiguos á la combinación del azufre y de los metales, I, 83.
- PLANTAS.** El color de las hojas y la diversidad del de las flores depende de su combinación con la luz, I, 141. - Contienen fósforo, 163.
- PLATA.** Se volatiliza lentamente con un fuego alimentado con gas oxígeno, II, 168.
- POLVORA.** Se desprenden azoe y gas ácido carbónico en su inflamación, II, 147 y 148.
- PORFIRIZACION.** Instrumentos propios para ejecutarla, II, 58.
- POTASA.** Su origen. - Medios para extraerla, I, 115 y sig. - No está demostrado que exista en el carbon antes de su combustion, 166. - No parece que puede extraerse de los vegetales sin intermedios que suministren azoe y oxígeno, 118. - Casi siem-

- pre saturada de ácido carbónico, y por que, 116. - Essoluble en el agua, 117. - Atrae la humedad del ayre con grande rapidez. - Por consiguiente es muy á propósito para desecar gases, *ibid.* - Es soluble en el espíritu de vino, *ib.*
- PRESION DE LA ATMOSFERA. Se opone á la dilatacion de las moléculas de los cuerpos, I, 8. - Faltando ella no habria fluidos propriamente tales, *ibid.* - Experimentos que lo prueban, 6.
- PULVERIZACION. Instrumentos á propósito para ejecutarla, II, 58.
- PUTREFACCION. Sus fenómenos proceden en parte de la descomposicion del agua, I, 71. - Es muy lenta quando el cuerpo que la padece no contiene azoe, 109. - En la mezcla de las sustancias vegetales y animales consiste toda la ciencia de los abonos y estiércoles, 108.
- De los vegetales. No es mas que la analisis de las sustancias vegetales en la que todos sus principios se desprenden baxo la forma de gas, I, 108.
- R
- RADICAL ACETOSO. Estado de sus combinaciones, I, 230. - Acido de dos bases. - Es el mas oxigenado de los ácidos vegetales. - Contiene un poco de azoe. - Medios de obtenerlo puro. - Libre de toda combinacion, se halla en el estado de gas al grado de temperatura en la que vivimos. - La mayor parte de las sales que forma con las bases salificables, no son cristalizables, 230 y sig.
- RADICAL BORACICO. No se conoce su naturaleza, I, 166.
- De los ácidos. Su estado, I, 138. - Combinaciones de los radicales simples con el oxígeno, 143 y sig. - Combinacion de los radicales compuestos con el oxígeno, 148 y sig.
- Fluórico. No se conoce su naturaleza, I, 166. - Sus combinaciones con el oxígeno, *ibid.*
- Hidro-carbonoso, y carbono-hidroso, I, 139.
- Máfico. Estado de sus combinaciones, I, 216.
- Muriático. No se conoce aun su naturaleza, I, 166.
- Oxídables y acidificables. Son simples en el reyno mineral, y compuestos en los otros dos, 148.
- RALLO. Sirve para dividir las sustancias pulposas, II, 62.

REDUCCIONES METALICAS.

No son mas que oxigenaciones del carbon por el oxígeno contenido en los óxidos metálicos, I, 145.

RESPIRACION. Razones que se han tenido presentes para no hablar de ella en esta obra, I, 142.

RUBI. Se ablanda, suelta y se funde sin alterarse su color por la accion del fuego alimentado con gas oxígeno, II, 169.

—Del brasil. Pierde su color y un quinto de su peso con el fuego alimentado con gas oxígeno, II, 169.

S

SAL MARINA. Combinacion del ácido muriático con la sosa, I, 191.

—Muriática oxigenada de potasa. Suministra un gas oxígeno absolutamente puro, II, 134.

—Neutras. Su formacion, I, 113. — Resultan de la reunion de una sustancia simple oxigenada con una base cualquiera, 114. —

O lo que es lo mismo, de la union de los ácidos con las sustancias metálicas, térreas y alcalinas, 113. — Quales son las bases salificables susceptibles de

combinarse con los ácidos, 113 y 114. — El número que se conoce de sales se ha aumentado en razon de los ácidos que se han descubierto, 148. —

En el estado actual de nuestros conocimientos asciende á 1152, 127. —

Pero es probable que no son posibles todas estas combinaciones salinas, *ibid.* —

Combinaciones salinas presentadas en forma de tablas ó estados. —

Para clasificarlas se han seguido los mismos principios que para las sustancias simples, 188 y sig. —

Su nomenclatura, 128. — Se distinguen por el nombre de su base salificable, 128. —

Plan de experimentos sobre las sales neutras, 130 y 131. —

De su solucion, II, 72. — Por el calórico, 72, 82. —

Confundian antes la solucion con la disolucion, 72.

De los varios grados de solubilidad de las sales, 74. — Trabajo que hay que hacer sobre las sales neutras, 75. —

SAL SEDATIVA. Véase *ácido borácico*, I, 201.

SALITRE. Combinacion del ácido nítrico con la potasa, I, 170. — Medios de obtener esta sal, *ibid.* —

- Su refinación fundada sobre la diferente solubilidad de las sales, II, 83 y 84.
- SANGRE.** La parte roxa es un óxido animal, I, 92.
- SECRECIONES ANIMALES.** Son verdaderos óxidos, I, 92.
- SUBLIMACION.** Destilacion de las materias que se condensan baxo la forma concreta, II, 90.
- SULFATES.** Combinaciones del ácido sulfúrico con las diferentes bases, I, 181.
- Metálicos. Combinaciones de los metales con el ácido sulfúrico, I, 245.
- SULFITES.** Combinaciones del ácido sulfuroso con las diferentes bases, I, 181.
- Metálicos. Acaso no existen estas sales, I, 181.
- SULFURETOS.** Combinaciones del azufre con los metales, I, 83.
- SUSTANCIAS ANIMALES.** Se componen de hidrógeno, carbono, fósforo, azoe y azufre, todo ello en el estado de óxido por una porcion de oxígeno, I, 110 y 111. — Su destilacion da los mismos resultados que las plantas crucíferas, 95 y 96. — Dan solamente mas aceyte y álkalí amoniacal, en razon de la mayor proporcion de azoe y de hidrógeno que contienen, *ib.* — Favorecen la putrefaccion porque contienen azoe, 108. — Pueden variar en razon de la proporcion de sus principios constitutivos y de su grado de oxigenacion, 152. — Se descomponen por el fuego, 92.
- SUSTANCIAS COMBUSTIBLES.** Son las que tienen grande apetencia para el oxígeno, I, 82. — Pueden oxigenarse por su combinacion con los nitrates y muriates oxigenados, 145 y 146.
- Metálicas. A excepcion del oro, y algunas veces la plata, rara vez se presentan en la naturaleza baxo la forma metálica, I, 121. — Las que podemos reducir á forma metálica son diez y siete, 122. — Las que tienen mas afinidad con el oxígeno que con el carbono, no son susceptibles de llegar á este estado, 121. — Consideradas como bases salificables, 122. — No pueden disolverse sin oxidarse antes, 123. — La efervescencia que hay durante la disolucion en los ácidos prueba que ellas se oxidan, *ibid.* — Se disuelven sin efervescencia en los ácidos quando estan oxidadas de antema-

no, 124. - Se disuelven sin efervescencia en el ácido muriático oxigenado, *ibid.* - En el ácido sulfuroso, 181. - Las que estan demasiado oxidadas se disuelven en él, y forman sulfates metálicos, *ibid.* - Descomponen todas el gas oxígeno, excepto el oro y la plata, 57, 143 y sig. - Se oxidan y pierden su brillo metálico, 57. - Durante esta operacion aumentan de peso á proporcion del oxígeno que absorben, *ibid.* - Los antiguos daban impropriamente el nombre de cales á los metales calcinados ó á los óxidos metálicos, 58. - Aparatos para acelerar la oxidacion, II, 139 y sig. - No todas tienen el mismo grado de afinidad con el oxígeno, 138. - Quando no se les puede separar el oxígeno, permanecen constantemente en el estado de óxidos, y las confundimos con las tierras, I, 121. - Descomponen el ácido sulfúrico, quitándole una porcion de su oxígeno, y entonces se disuelven en él, 177. - Sus combinaciones las unas con las otras, 167. - Las aligaciones que resultan son mas

quebradizas que los metales ligados, 82. - De su diferente grado de fusibilidad depende gran parte de los fenómenos que presentan estas combinaciones, *ibid.* - Se queman con llama colorada, y se disipan completamente en un fuego alimentado con gas oxígeno, II, 169. - Exceptuando el mercurio, todas se oxidan sobre un carbon, *ibid.*

SUSTANCIAS SALINAS. Se volatilizan en un fuego alimentado con gas oxígeno, II, 168.

—Simples. Su definicion. - Son las que no ha podido descomponer la Química, I, 136 y sig. - Su estado, 135. - Sus combinaciones con el azufre, 160. - Con el fósforo, 162. - Con el carbono, 165. - Con el hidrógeno, 156. - Con el azoe, 152.

—Vegetales. Sus principios constitutivos son el hidrógeno y el carbono, I, 92. - Contienen alguna vez fósforo y azoe, 95. - Modo de reconocer su composicion y descomposicion, 92. - Su descomposicion se hace en virtud de afinidades dobles y triples, 95. - Todos los principios que las componen estan en equili-

brio recíproco al grado de temperatura en que vivimos, 93. - Su destilacion manifiesta la prueba de esta teoría, 95. - A un grado poco superior al agua hirviendo, parte del carbono se pone en libertad, 94. - El hidrógeno y oxígeno se reúnen para formar agua, *ibid.* - Una porcion de hidrógeno y carbono se unen y forman aceyte volátil, *ibid.* - A un calor roxo el aceyte formado se llegaría á descomponer, 94 y 95. - El oxígeno se une entonces al carbono, con el qual tiene mayor afinidad á este grado de temperatura, 94. - El hidrógeno se disipa en forma de gas uniéndose con el calórico, *ibid.*

T

TAMIZACION. Medio de separar los cuerpos en moléculas de magnitud casi uniforme, II, 62.

TARTARO. Se compone del ácido llamado *tartarum* y de potasa. - Medio de descomponerlo para obtener el ácido puro, II, 213, y sig.

TARTRITE ACIDULO DE POTASA. Combinacion de la potasa y del ácido tarta-

roso con exceso de ácido, I, 214.

—De potasa. Sal perfectamente neutra, resultante de la combinacion del ácido tartaroso con la potasa, I, 214.

TAZAS. Véase *cápsulas*.

TERMOMETRO. Correcciones del volúmen de los gases, relativas á los diferentes grados del termómetro. - Modelo de cálculo para estas correcciones, II, 42 y sig.

TIERRA ó MANTILLO. Principio fixo que queda despues de la analisis de las sustancias vegetales fermentadas, I, 108.

—Se las considera como seres simples, I, 120. - Hay algunas razones para creer que contienen oxígeno, 125, 137. - Y acaso son metales oxídados, *ibid.* - Tienen grande tendencia á la combinacion, 120.

—Compuestas. Se funden con un fuego alimentado con gas oxígeno baxo la forma de un vidrio blanco, II, 168.

TOPACIO DE SAXONIA. Pierde su color y un quinto de su peso con el fuego alimentado con gas oxígeno, II, 169.

TRITURACION. Instrumentos propios para exe-

cutarla, II, 58.

TUNSTENO. Metal particular

confundido por lo comun con el estaño. - Su cris-

talizacion. - Su peso es-

pecífico. - Se halla natu-

ralmente en el estado de

óxido. - Hace veces de

ácido. - Está unido con la

cal, I, 210.

V

VAPORIZACION. Paso de un fluido líquido al estado aeriforme, I, 8.

VASOS EVAPORATORIOS. Su forma, II, 79 y sig.

VOLFRAM. Sustancia metálica. - Verdadero tunsteno, I, 210.

ERRATAS.

TOMO I.

PAG.	LIN.	ERRATA.	CORRECCION.
XVI	2	eomo	como.
7	12	pneumática	pneumática.
23	28	única sustancia	única.
24	21	lámina XI	lámina II.
32	33	aquellas Memorias	estas Memorias.
42	13	suturar	saturar.
45	29	pero su	pero por su.
66 Nota	8	igualmente en	igualmente.
74	12	combinacion	combustion.
78	28	contiene	que contiene.
ibid.	31	la	de la
97	2 y 3	y convertirla	y á convertirlo.
113	3 y 4	{ de las bases neutras y de las diferentes sales }	{ de las sales neutras y de las diferentes bases.
126	22	18 piro-ignoso	18 piro-lignoso.
130	3	planes	ó planes.
198	28	Silica	Silicea.
220	11 y 12	termómetro	termómetro.
245	3	oxigenado	oxigenado.

TOMO II.

34	23	experimentos	experimentos.
85	18	colaciones	colocaciones.
117	12	el fósforo	de fósforo.
118	9 y 10	grano	grado.
121	33	prolonga	prolongada.
122	22	el aumento	del aumento.
134	8	oxigenada	oxigenada de potasa.
139	19	lavatorios	laboratorios.
156	16	que haya	haya.
158	25	alfar	alfarero.
206	11	Lavoiser	Lavoisier.

NOTICIA

De los Libros que se hallan venales, con un surtido muy completo de todas clases, en la Librería de Don Gabriel Gomez, calle de las Carretas.

Compendio de los veinte Libros de Reflexiones Militares, que escribió en diez tomos el Teniente General Don Alvaro de Navia Osorio, Vizconde del Puerto, y Marques de Santa Cruz de Marcenado; por el Capitan de Infantería Don Juan Senen de Contreras: dos tomos en 4.^o á 50 reales en pergamino, y 60 en pasta.

Toda la Coleccion de Fábulas de la Fontayne, traducidas por el Teniente Coronel Don Bernardo María de Calzada: dos tomos en 4.^o, á 34 reales en pergamino, y 40 en pasta.

Lógica de Condillac, traducida por el referido Don Bernardo: un tomo en 4.^o, á 8 reales en pergamino, y 11 en pasta.

Poema de la Religion, por el propio: un tomo en 8.^o mayor, á 8 reales en pergamino, 10 en pasta; segunda edicion.

El Viajador sensible, ó mi paseo á Iverdum, por el mismo: un tomo en 8.^o, á 6 reales en pergamino, y 8 en pasta.

Vida de San Fernando el III, Rey de Castilla y de Leon, protector de la Real Brigada de Carabineros, y ley viva de Príncipes perfectos; escrita por Don Alonso Nuñez de Castro: lleva el retrato del Santo en la portada: un tomo en 4.^o marquilla, á 24 reales en pergamino, y 28 en pasta.

Descripcion de la Inconstancia de la fortuna, en donde, por la decadencia de los Imperios y de los Reynos, por las ruinas de las ciudades, y por diversas aventuras maravillosas, se ven todas las mudanzas del mundo; obra enriquecida de muchas advertencias naturales, políticas y morales: tres tomos en 8.^o, á 14 reales en pergamino, y 18 en pasta.

Paralelo de las costumbres de este siglo y de la moral

- de Jesucristo; obra de Croiset, traducida por Don Joseph de Palacio y Viana: dos tomos en 8.^o, á 14 reales en pergamino, y 18 en pasta.
- Reflexiones sobre la vanidad de los hombres, ó Discursos morales de ella, con una carta del mismo autor sobre la fortuna, escritas en Portugues por Matias Ayres Ramos da Silva de Sá, traducidas por el expresado Viana: dos tomos en 8.^o, á 12 reales en pergamino, y 16 en pasta.
- Compendio histórico de la vida del falso Profeta Mahoma; por Don Antonio Capmani: un tomo en 8.^o mayor, á 8 reales en pergamino, y 11 en pasta.
- Declamaciones contra la charlatanería de los eruditos, trasladadas de las que escribió en latin Juan Burchardo Menkenio, por Don Juan Pablo Forner: un tomo en 8.^o, á 5 reales en pergamino, y 7 en pasta.
- Discurso sobre los mejores medios de excitar y fomentar el patriotismo en una monarquía: á 3 reales á la rústica.
- Verdadera Historia de Doña Ines de Castro, suceso Portugues; por el mencionado Don Bernardo María Calzada: un tomo en 8.^o, á 3 reales á la rústica.
- Desengaño de malos desengañadores, defensa del Poema de la Religion; por el mismo: papel en 8.^o, á real y medio.
- Discurso sobre quanto contribuye á la felicidad de las naciones el respetar las costumbres: en 8.^o, á real y medio.
- El Hijo natural ó pruebas de la virtud, Comedia en prosa de Diderot; por el mismo Calzada: un tomo en 8.^o, á 4 reales á la rústica.
- El Triunfo de la Moral Christiana, ó los Americanos, Tragedia, á 4 reales á la rústica.
- Genealogía de Gil Blas de Santillana. Continuacion de este famoso sugeto, por su hijo Don Blas de Liria: restituida á la lengua original en que se escribió, por Don Bernardo María de Calzada: á 20 reales en pergamino, y 24 en pasta; un tomo en 4.^o igual á los de la obra, que en todo componen 8 tomos, y se hallan en la misma Librería.
- Elementos de Farmacia teórica y práctica. Contienen

todas las operaciones fundamentales de esta facultad, con su definicion, y una explicacion de estas operaciones por los principios de la Química. Las recetas de los remedios nuevamente puestos en uso, los principios fundamentales de muchas Artes, dependientes de la Farmacia, como el arte de confitero, destilador de aguas de olor, aguardientes y rosolis, &c. con la exposicion de las virtudes y dosis de los medicamentos, á continuacion de cada artículo. Obra escrita en Frances por Mr. Baume, Profesor de Farmacia, y traducida al Castellano de la última edicion con notas por Don Domingo García Fernandez, Comisionado por S. M. para la inspeccion de Moneda. Tres tomos en 8.º de marca con láminas, á 51 reales en pergamino, y 60 en pasta.

Discurso de la excelencia del Télemaco, y sobre la Poesía Epica: sacado del Frances por Don Joseph Palacio y Viana: un tomo en 8.º, en pergamino á 4 reales.

Investigaciones históricas sobre los principales descubrimientos de los Españoles en el mar Océano en el siglo XV y principios del XVI en respuesta á la Memoria de Mr. Otto, sobre el verdadero descubridor de América. Por Don Christobal Cladera, Dignidad de Tesorero de la Santa Iglesia de Mallorca: un tomo en 4.º con láminas: á 40 reales á la rústica, y 48 en pasta.

Las obras de Cayo Cornelio Tácito, con la vida de Julio Agrícola, que escribió Cayo Cornelio Tácito. Traducidas al Castellano por Don Baltasar Alamos Barrientos: acompañada del texto latino, por Don Cayetano Sixto, Presbítero, y Don Joaquin Ezquerro: 4 tomos en 4.º marquilla.

Coleccion de Apologistas antiguos de la Religion Christiana, San Justino, Taciano de Siria, Atenágoras, Teofilo de Antioquía, Tertuliano, Minucio, Félix y Orígenes; obra escrita en Frances por el Señor Abate de Gourci, traducido al Castellano, y dedicado al sabio Clero de España, 2 tomos en 4.º

Enfermedades venéreas del Dr. Juan Federico Fritze, y traducidas al Castellano por Don Antonio Lavedan, un tomo en 4.º, á 14 reales pergamino, y 16 pasta.

Fig. 1^{re}

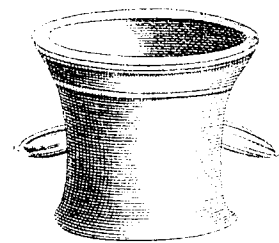

Fig. 2.

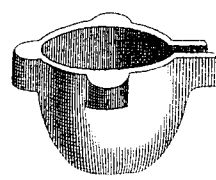

Fig. 3.

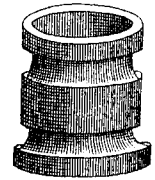

Fig. 4.



Fig. 5.



Fig. 10.



Fig. 6.

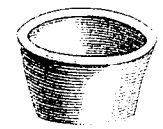

Fig. 9.



Fig. 7.

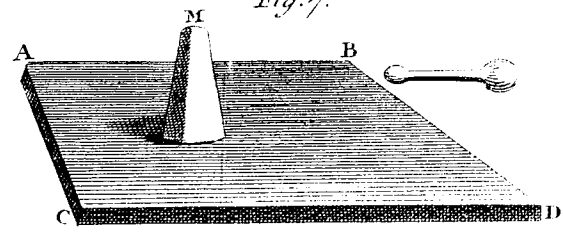

Fig. 12.

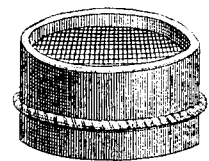

Fig. 13.

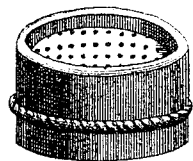

Fig. 15.

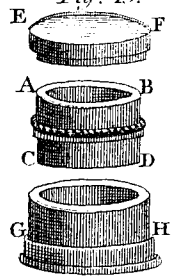

Fig. 14.

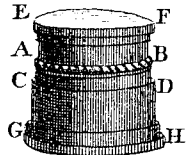

Fig. 11.



Fig. 10.

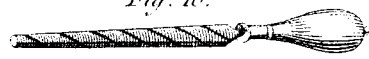
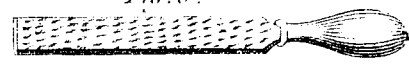

Fig. 8.



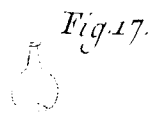
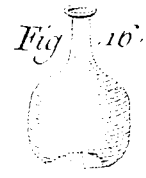
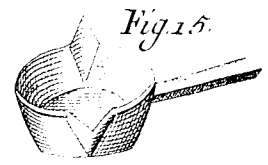
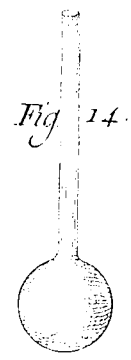
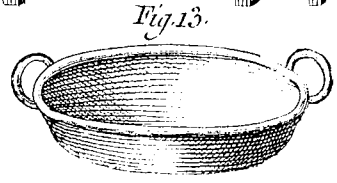
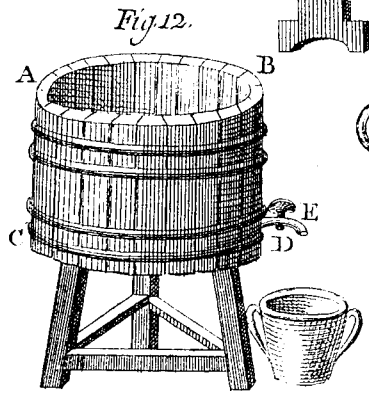
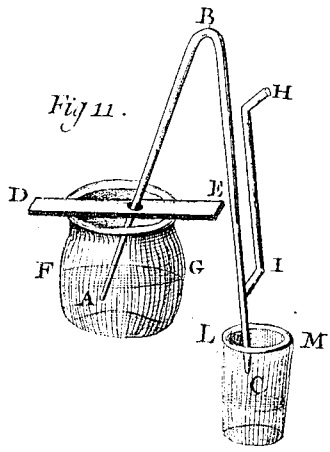
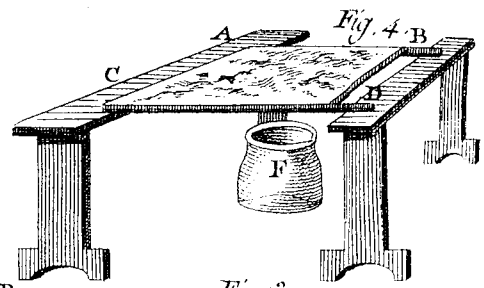
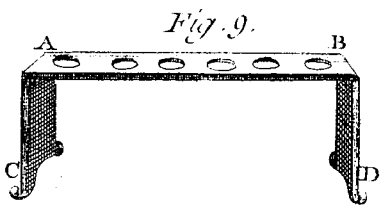
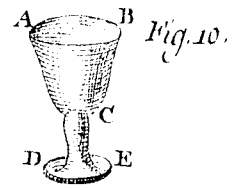
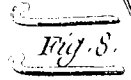
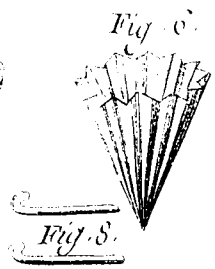
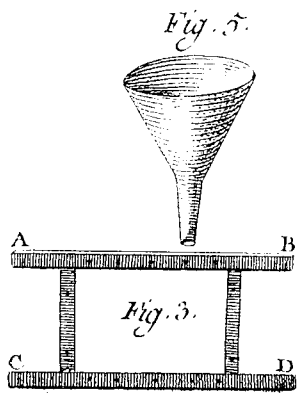
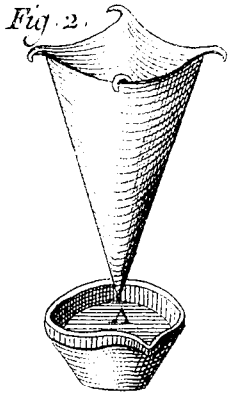
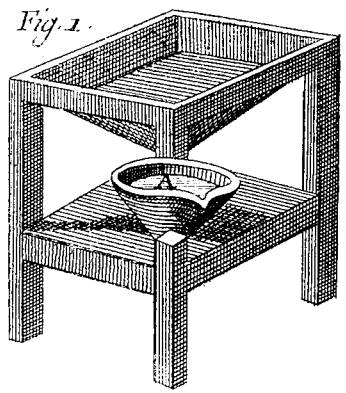

Fig. 1.^m

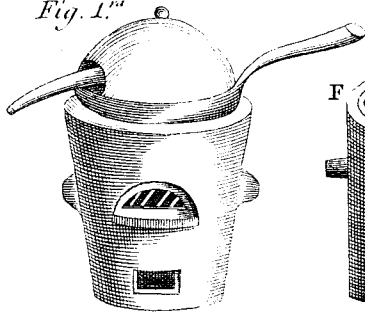

Fig. 2.

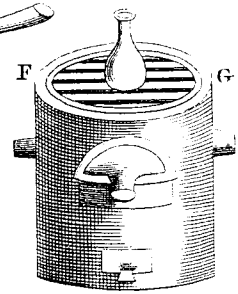

Fig. 3.

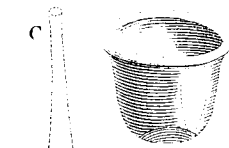

Fig. 4.

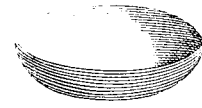

Fig. 5.

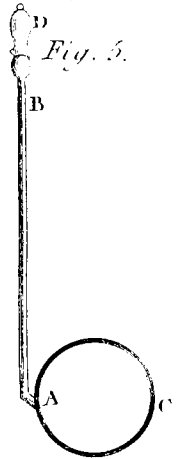

Fig. 6.

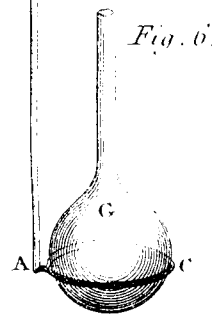

Fig. 8.

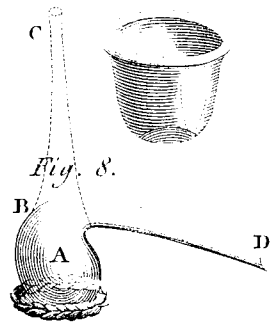

Fig. 14.

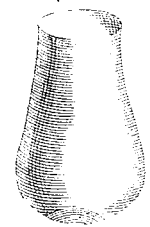

Fig. 15.

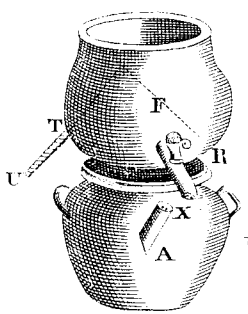

Fig. 16.

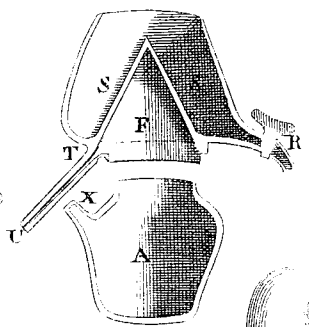

Fig. 7.



Fig. 9.

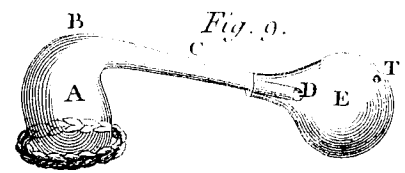

Fig. 10.



Fig. 17.

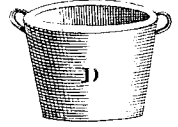

Fig. 18.

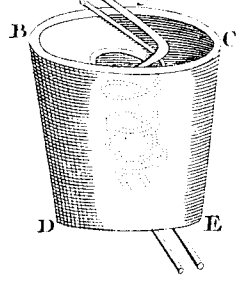

Fig. 11.



Fig. 12.

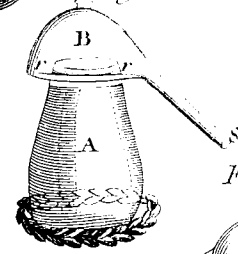

Fig. 13.

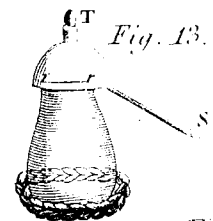

Fig. 24.

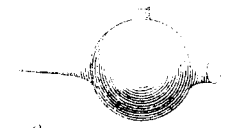

Fig. 19.

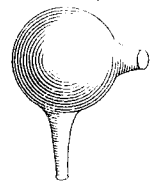

Fig. 20.

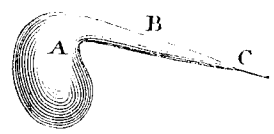

Fig. 22.

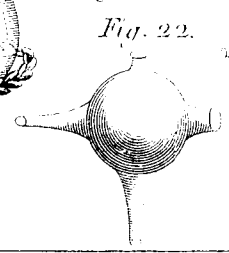

Fig. 23.



Fig. 21.



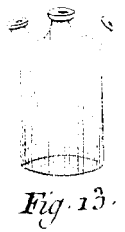
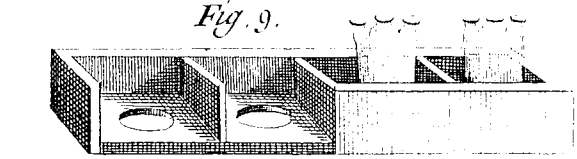
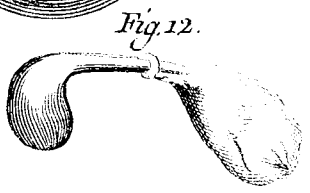
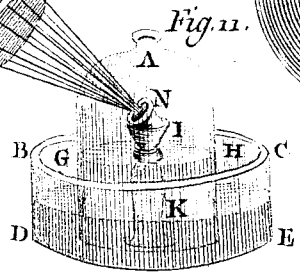
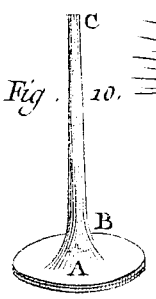
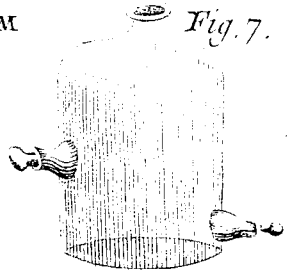
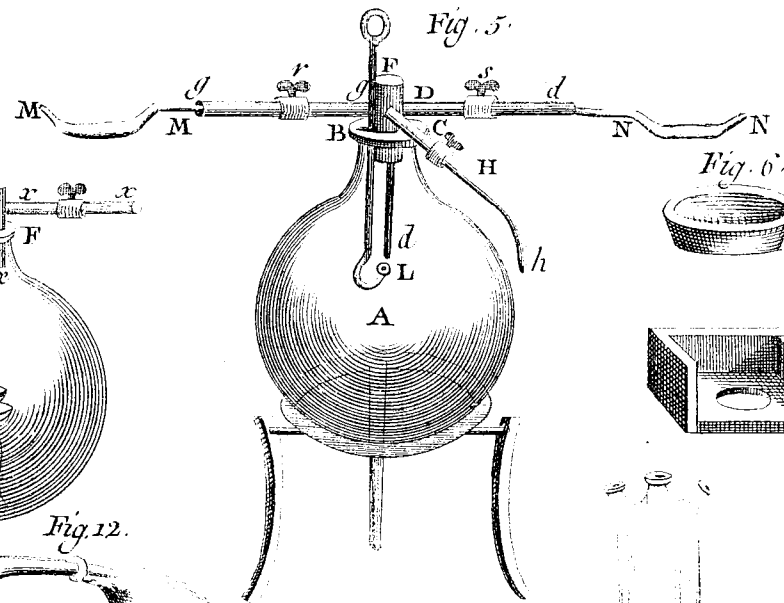
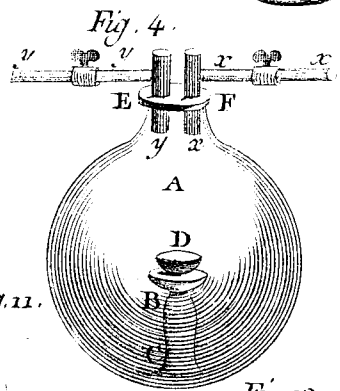
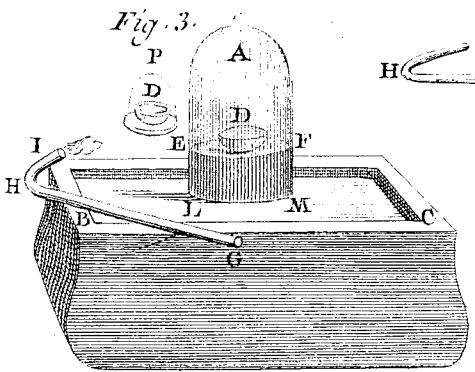
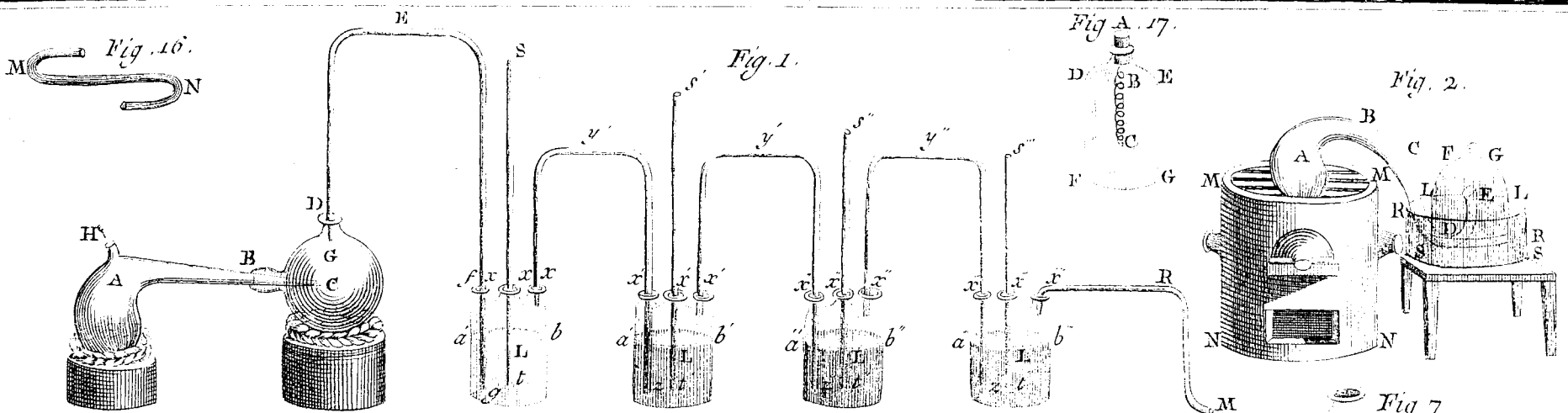

Fig. 3.

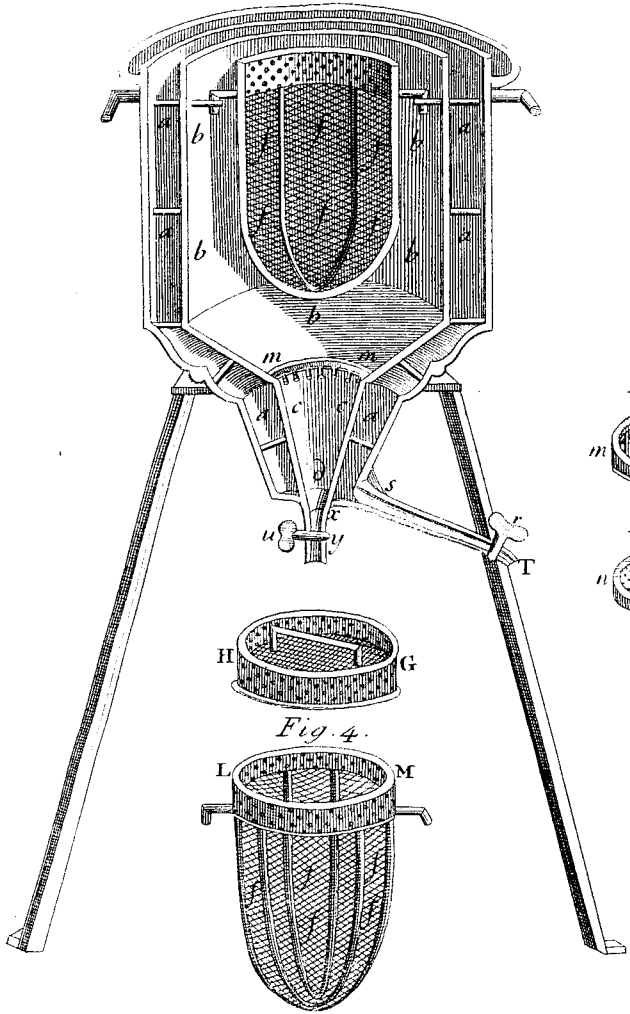

Fig. 2.

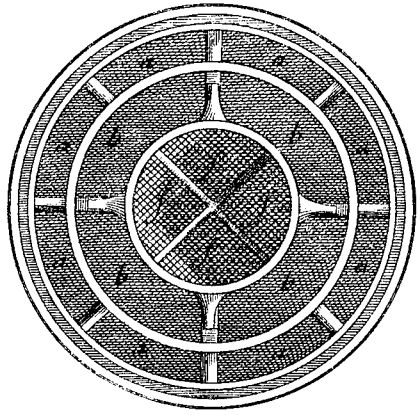

Fig. 5.



Fig. 6.



Fig. 7.

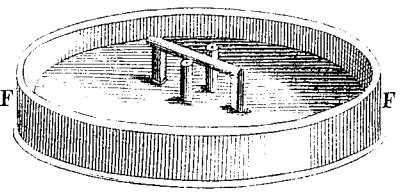

Fig. 9.

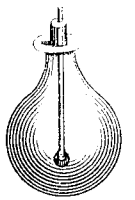

Fig. 8.

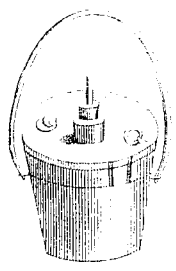
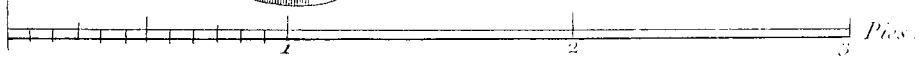
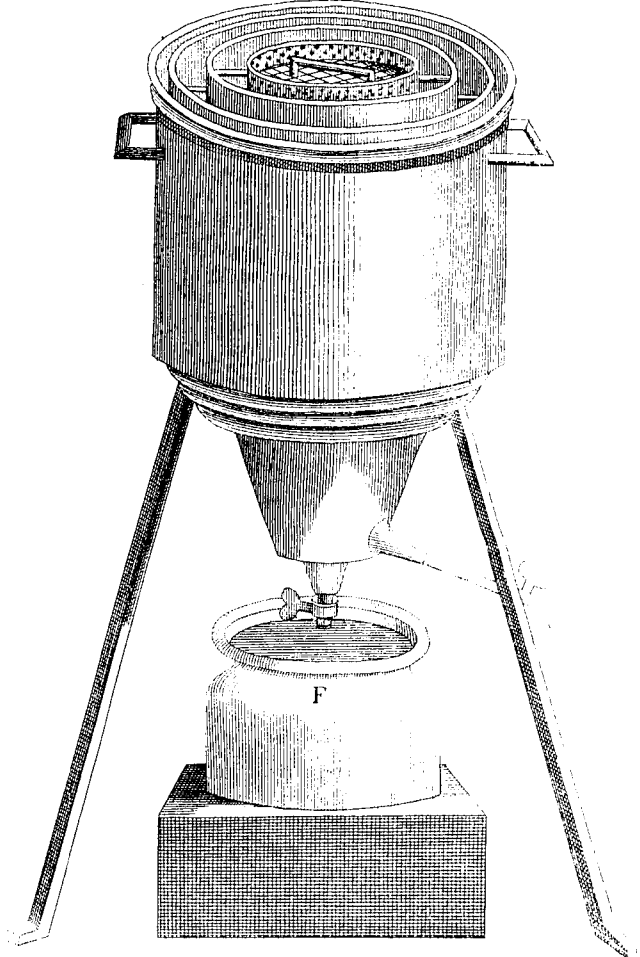

Fig. 10.



Fig. 1.



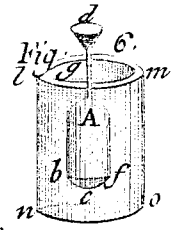
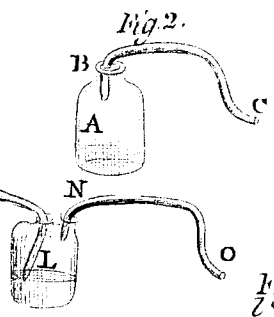
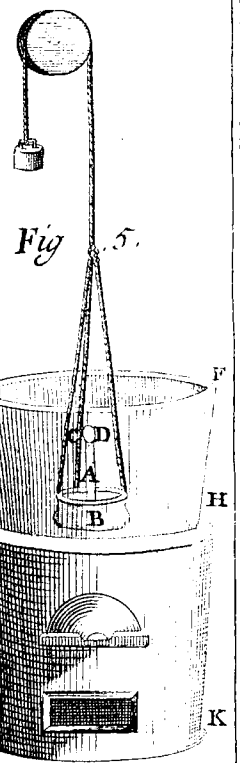
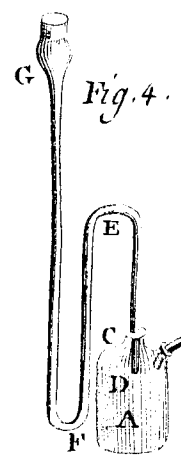
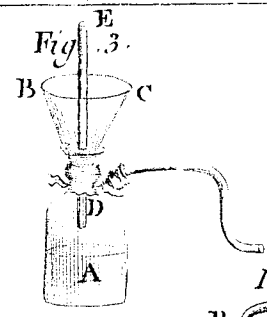
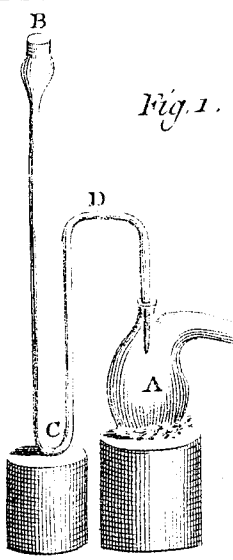

Fig. 11.

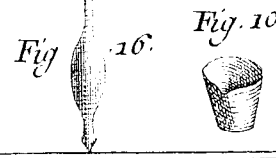
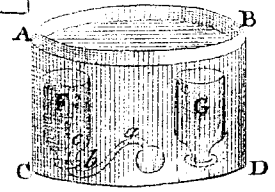
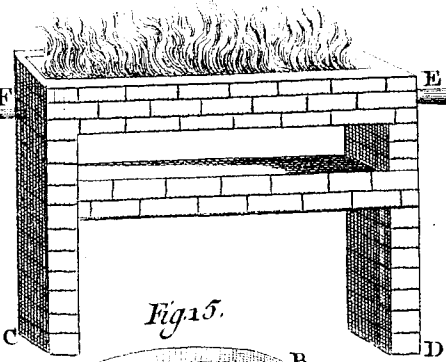
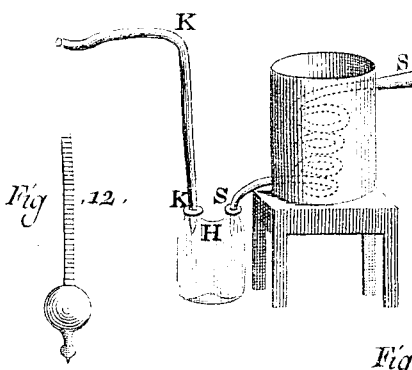

Fig. 10.

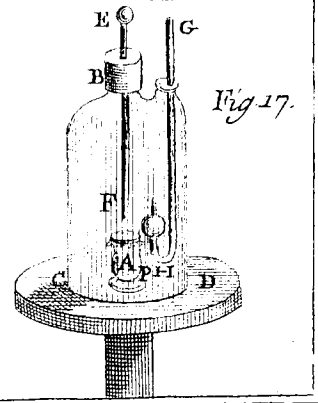

Fig. 1.

Fig. 2.

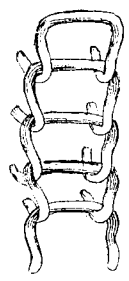

Fig. 3.

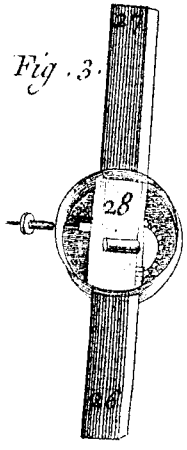

Fig. 4.

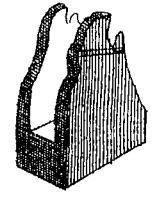

Fig. 7.

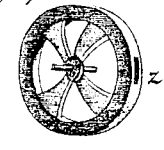

Fig. 8.

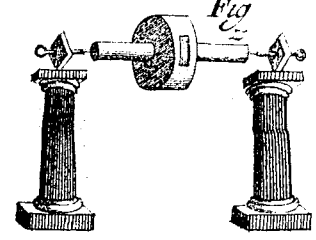

Fig. 5.

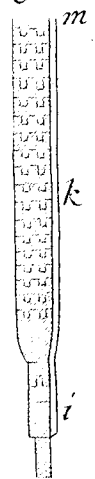

Fig. 6.

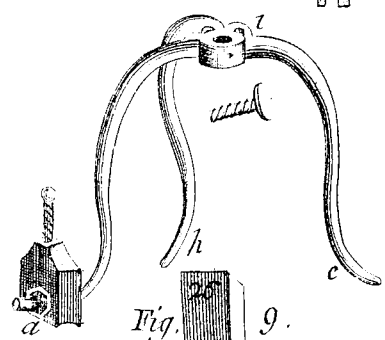

Fig. 9.

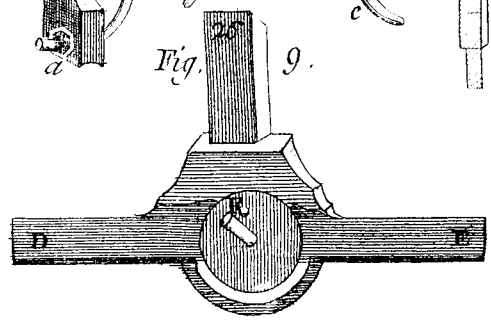
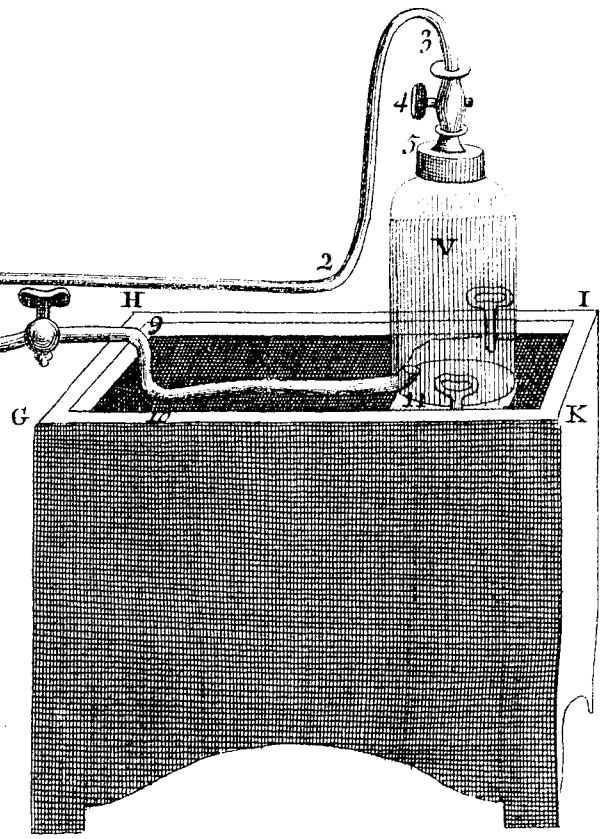
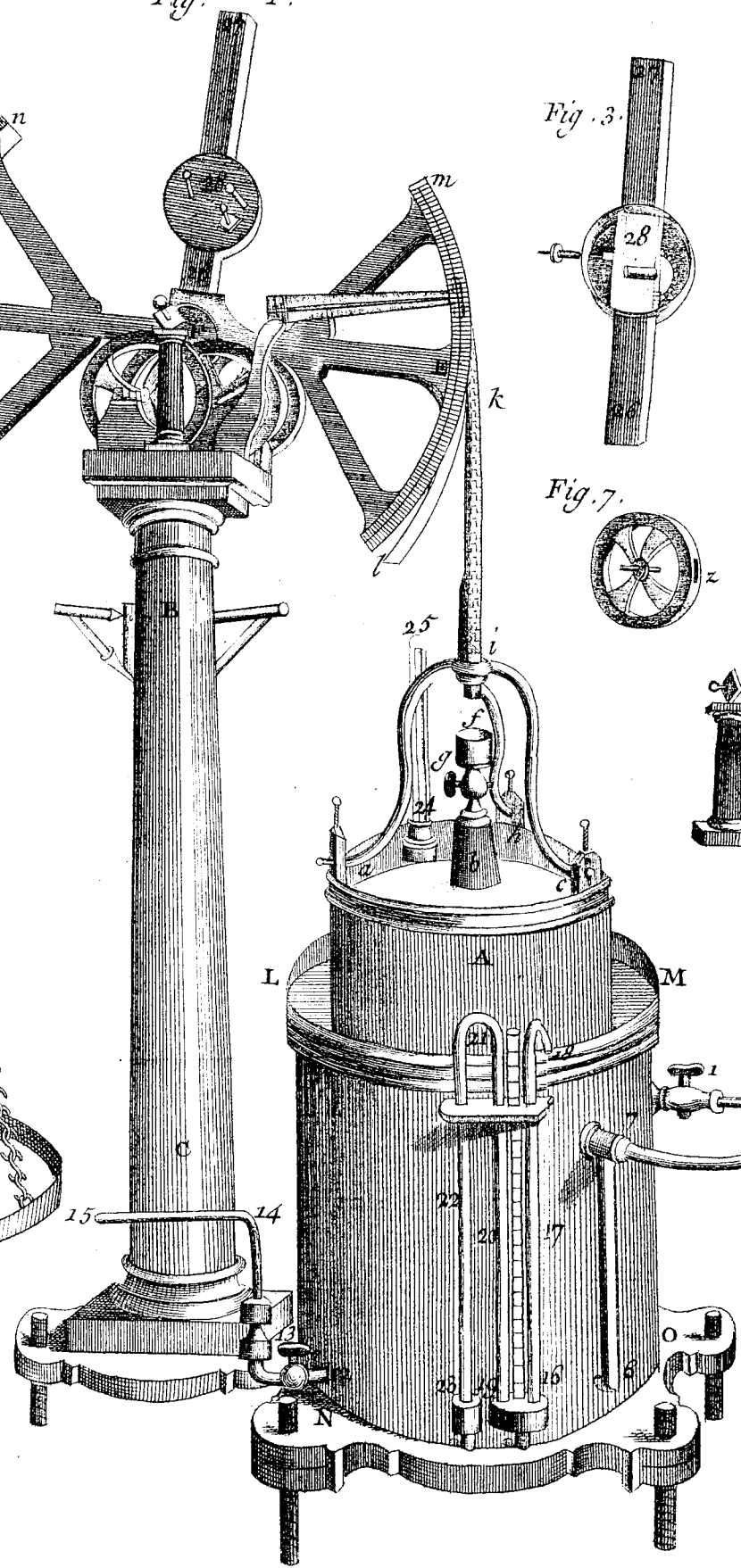
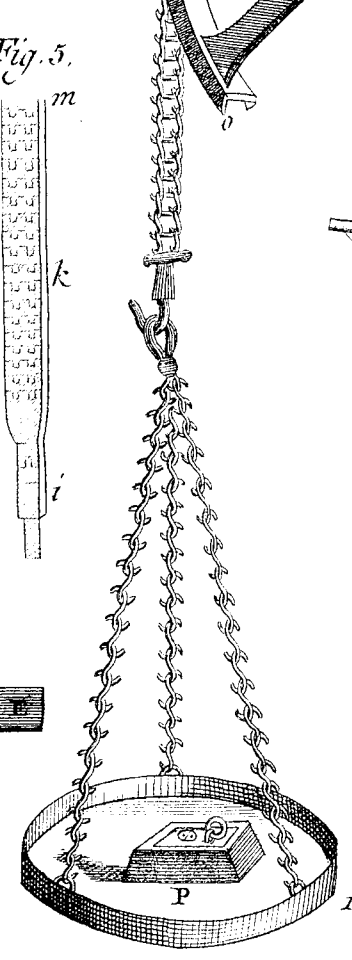
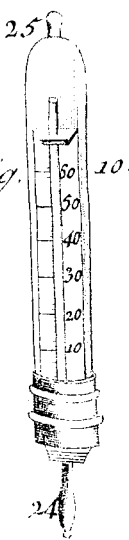

Fig. 10.



Escala de 5. Pies.



und

Fig. 1.

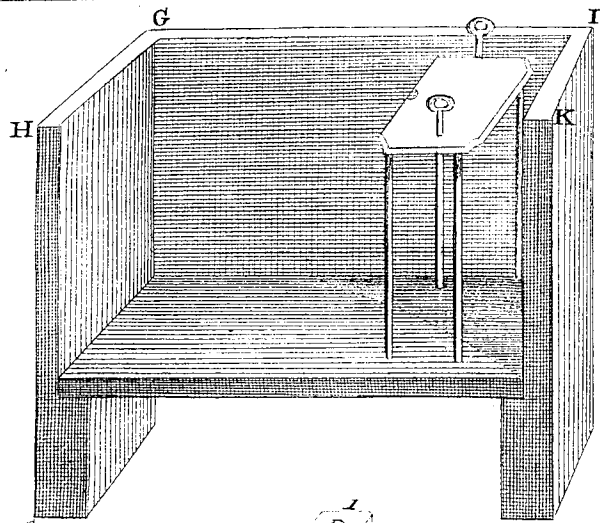

Fig.

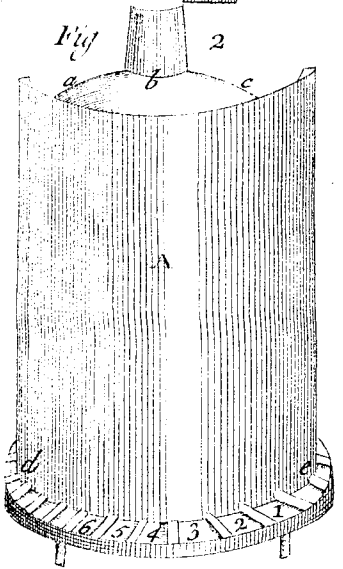

Fig. 3.

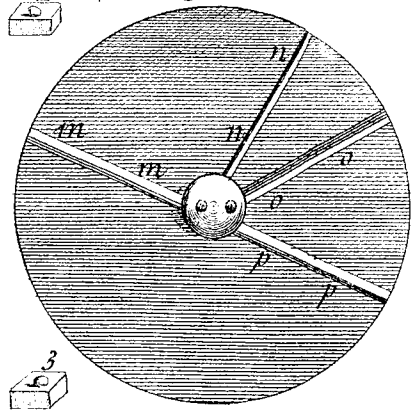

Fig. 4.

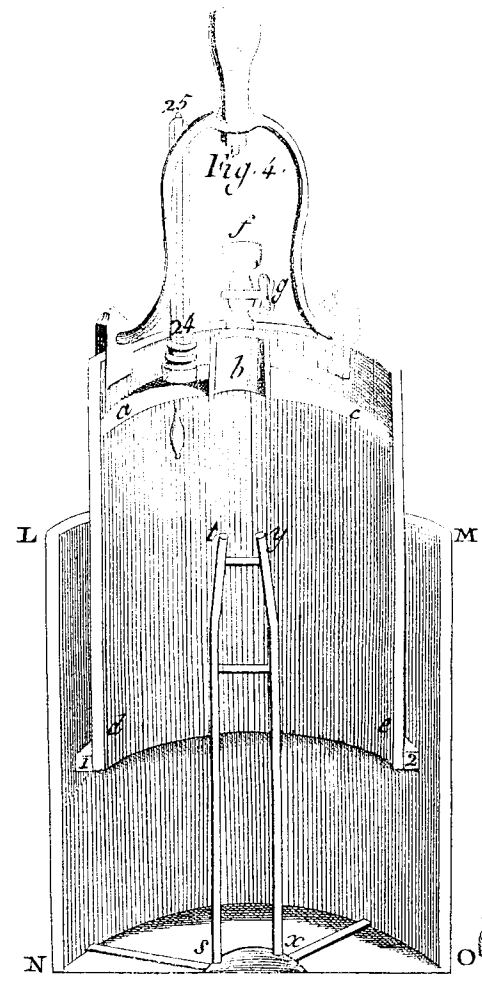
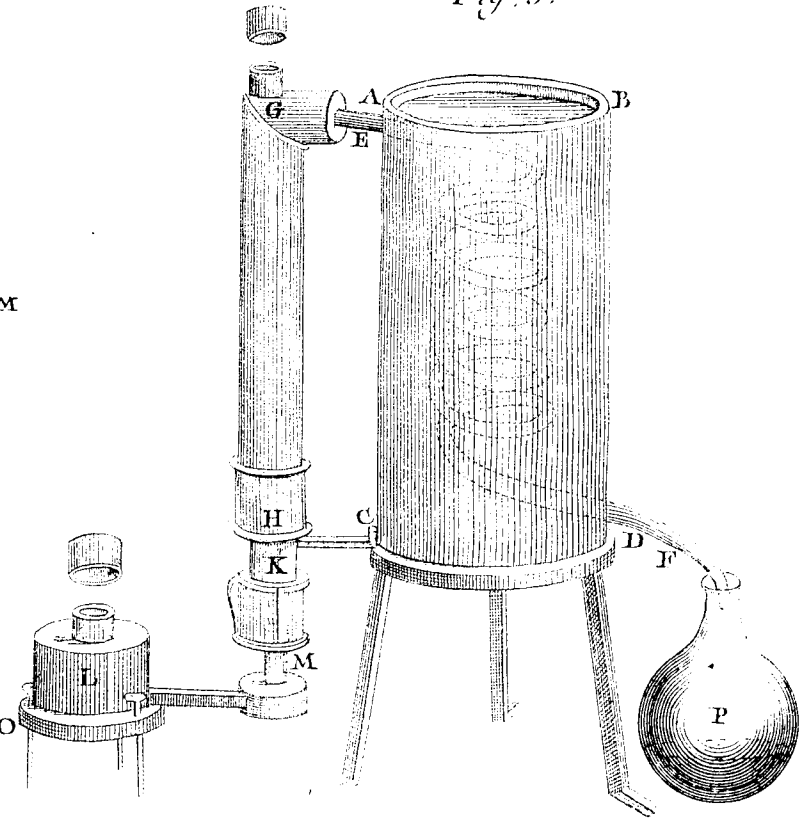

Fig. 5.



Escala de 5 Pies.

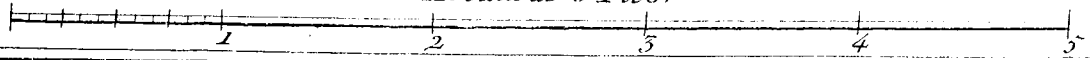

Fig. 1.

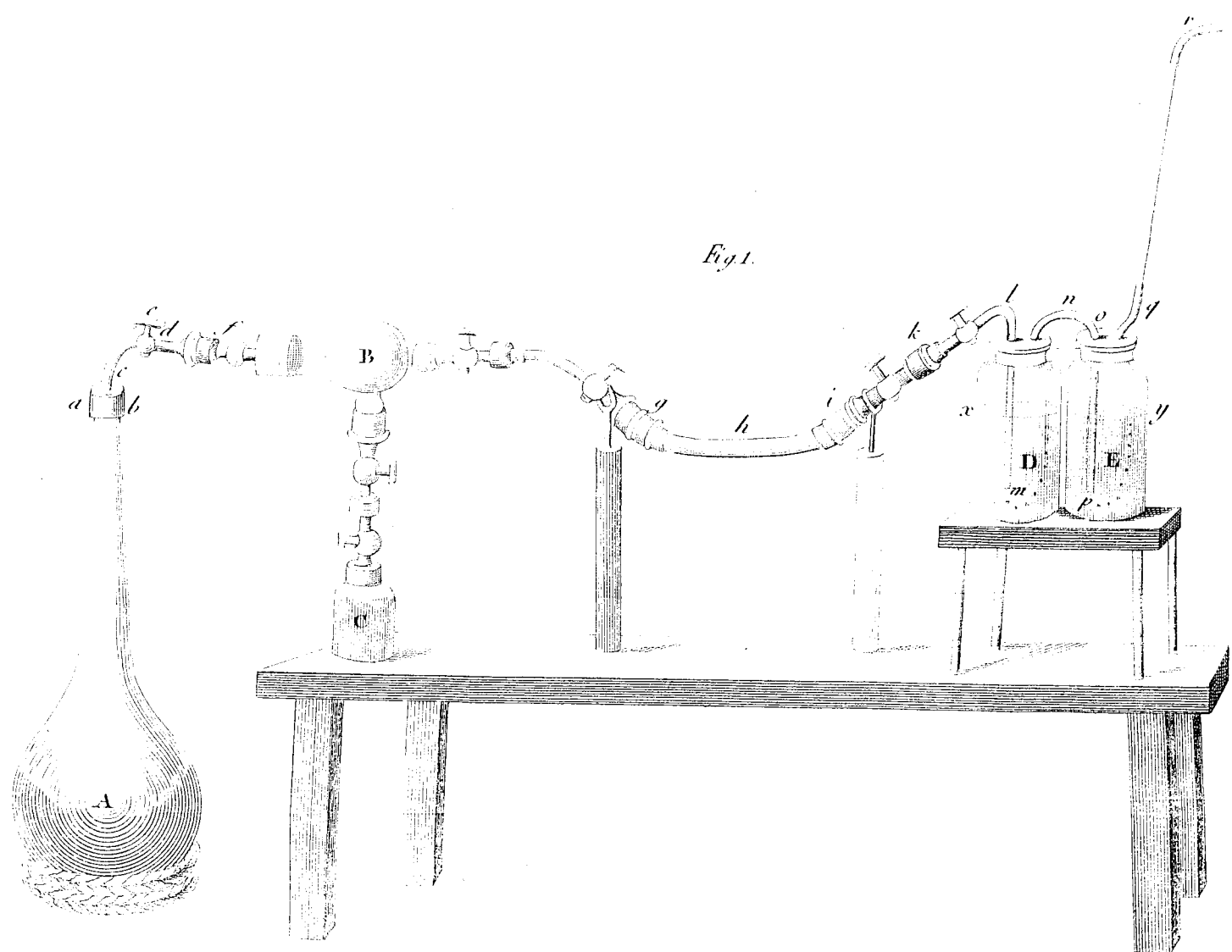
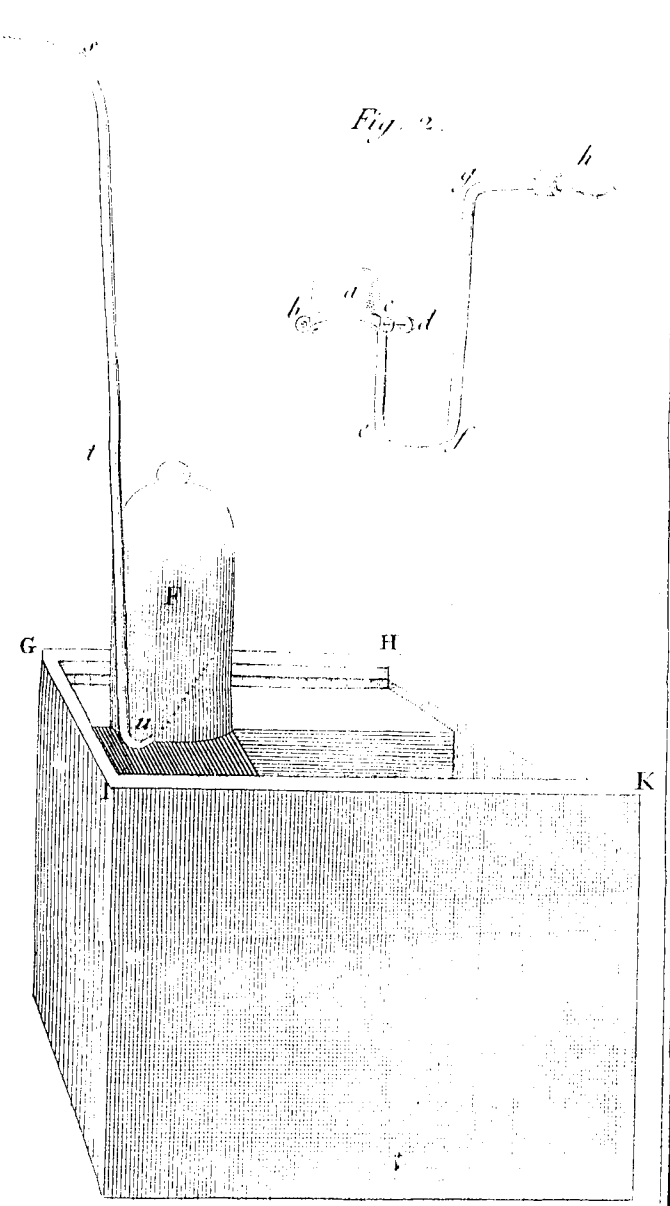
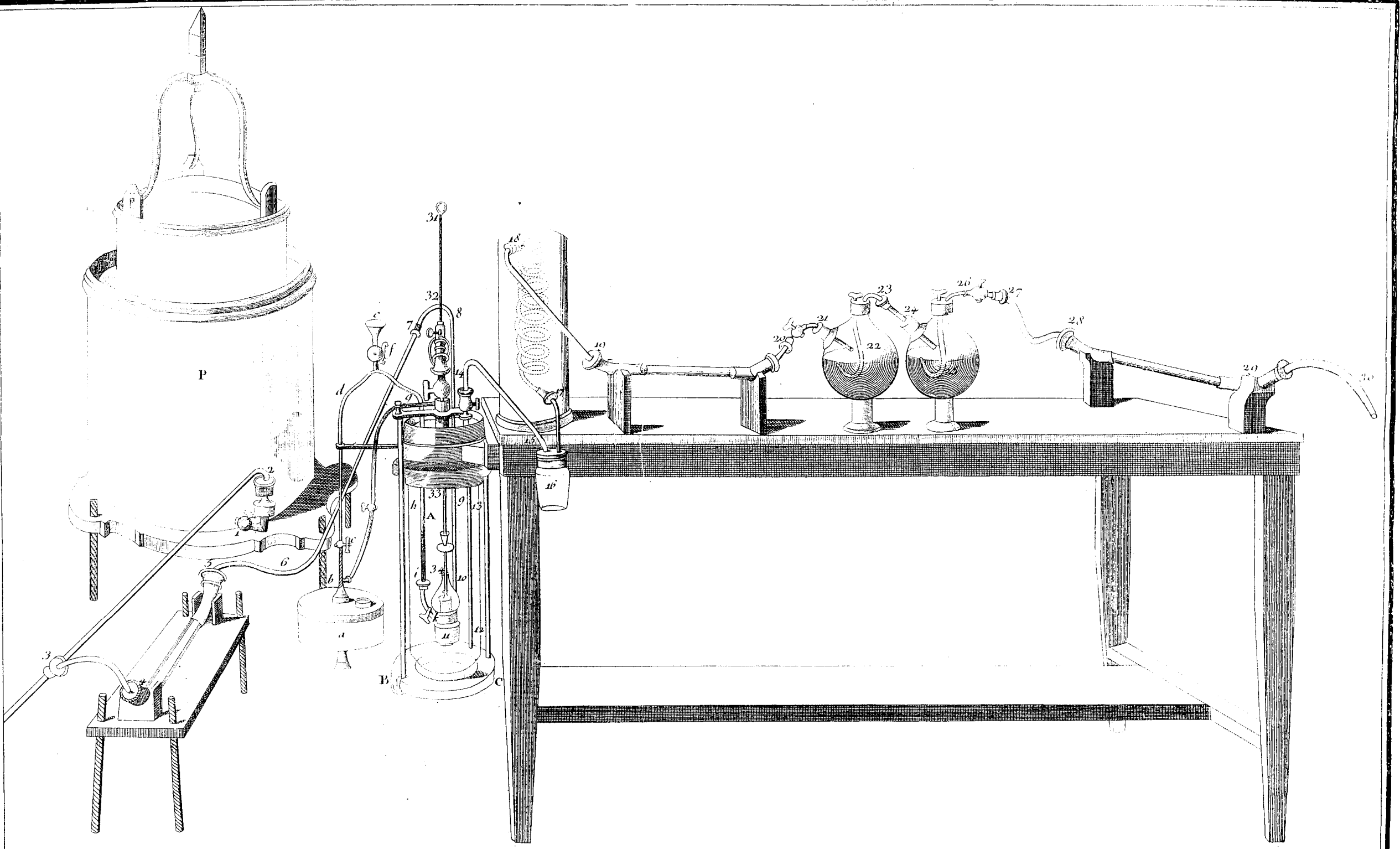

Fig. 2.





Escala de 4 Pies

